

ITALJET

DRAGSTER



DRAGSTER 300

IT - Manuale Uso e Manutenzione

EN - Use and Maintenance Manual (Translation from the Original Instructions)

JA - **取扱説明書** TW - 車主保養使用手冊 車主使用和手
(英語版の翻訳版) 冊 (翻譯自原作說明)

ID - Manual Penggunaan dan Perawatan (Terjemahan dari Petunjuk Asli)



ITALIANO

Italjet declina qualsiasi responsabilità per eventuali errori in cui può essere incorsa nella compilazione del presente manuale e si riserva il diritto di apportare qualsiasi modifica richiesta dallo sviluppo evolutivo dei propri prodotti. Le illustrazioni riportate sono indicative e potrebbero non corrispondere esattamente al particolare trattato. È vietata la riproduzione anche parziale della presente pubblicazione senza autorizzazione scritta.



DRAGSTER





INDICE

1.1 PRESENTAZIONE	IT - 5	2.6 COMANDI	IT - 19	2.14 PARTI ACCESSORIE	
1.2 AVVERTENZE IMPORTANTI	IT - 5	2.6.a Blochetto chiave	IT - 19	PRESA USB	IT - 26
1.3 SIMBOLOGIE PRESENTI		2.6.b Bloccasterzo "lock"	IT - 20	2.14.a Per utilizzare la presa	
NEL MANUALE	IT - 6	2.7 BLOCCHETTO COMANDI		USB	IT - 26
1.4 GUIDA SICURA E SICUREZZA		SINISTRO	IT - 21	2.14.b Vano sottosella	
DEL MOTOCICLO	IT - 7	2.8 BLOCCHETTO COMANDI		portaoggetti	IT - 27
1.5 SISTEMA FRENANTE		DESTRO	IT - 22	2.14.c Cavalletto laterale	IT - 28
ANTIBLOCCAGGIO - ABS	IT - 8	2.8.a Interruttore di		2.14.d Cavalletto centrale	IT - 29
1.6 RISCHI LEGATI AL MONOSSIDO		EMERGENZA arresto		3.1 CONTROLLI PRIMA	
DI CARBONIO	IT - 8	motore	IT - 22	DELL'UTILIZZO	IT - 30
1.7 INFORMAZIONI DI SICUREZZA	IT - 9	2.8.b Pulsante avviamento		3.2 ISTRUZIONI PER L'USO DEL	
1.7.a Accessori.....	IT - 9	motore	IT - 22	MOTOCICLO	IT - 32
1.7.b Trasporto dello scooter.....	IT - 9	2.9 COMANDO		3.2.a Istruzioni per il	
1.7.c Chiave ripiegabile.....	IT - 9	ACCELERATORE	IT - 22	rodaggio	IT - 32
2.1 COMPONENTI DELLO		2.10 COMANDO FRENO		3.2.b Individuazione degli	
SCOOTER	IT - 10	ANTERIORE	IT - 23	inconvenienti di	
2.2 COMANDI E		2.11 COMANDO FRENO		funzionamento	IT - 32
STRUMENTAZIONE	IT - 13	POSTERIORE	IT - 23	3.3 SALITA/DISCESA PILOTA	
2.3 DATI PER		2.12 SERBATOIO		E PASSEGGERO	IT - 33
L'IDENTIFICAZIONE	IT - 14	CARBURANTE	IT - 24	3.3.a Norme generali	IT - 33
2.4 STRUMENTAZIONE	IT - 15	2.12.a Rifornimento di		3.3.b Salita del pilota.....	IT - 33
2.4.a Spie di segnalazione e		carburante	IT - 24	3.3.c Salita del passeggero.....	IT - 34
avvertimento.....	IT - 15	2.13 CARBURANTE	IT - 25	3.3.d Discesa della moto.....	IT - 35
2.4.b Strumento digitale	IT - 17	2.13.a Diversi tipi di		3.4 REGOLAZIONE SPECCHIETTI	
2.5 REGOLAZIONE E		benzina.....	IT - 25	RETROVISORI	IT - 35
IMPOSTAZIONE DISPLAY	IT - 18	2.13.b Convertitore			
		catalitico	IT - 26		

4.1 AVVIAMENTO DEL MOTOCICLO..... IT - 36	5.1.i	Controllo pneumaticiIT - 50	6.1 CURA E RIMESSAGGIO DEL MOTOCICLO IT - 62	
4.1.a	5.1.l	Controllo usura pastiglie frenoIT - 51	6.1.a	CuraIT - 62
4.1.b	5.1.m	Controllo livello fluido freno anteriore/posterioreIT - 53	6.1.b	Lavaggio.....IT - 63
4.1.c	5.1.n	Cambio del liquido freniIT - 54	6.1.c	RimessaggioIT - 64
4.1.d	5.1.o	Controllo della cinghia trapezoidale.....IT - 54	6.1.d	Rimessaggio prolungatoIT - 65
4.1.e	5.1.p	Controllo e lubrificazione del cavalletto centrale e del cavalletto lateraleIT - 55	7.1 DATI TECNICI..... IT - 66	
5.1 MANUTENZIONE E CONTROLLI PERIODICI IT - 39	5.1.q	Registrazione precarico molle ammortizzatoriIT - 55	8.1 TABELLA PRODOTTI RACCOMANDATI..... IT - 69	
5.1.a	5.1.r	Regolazione frenatura ammortizzatore anteriore ...IT - 56	9.1 LIBRETTO DI GARANZIA E DI SERVIZIO IT - 71	
5.1.b	5.1.s	Controllo piantone anteriore sterzoIT - 56	9.1.a	Il contenuto della garanziaIT - 72
5.1.c	5.1.t	Controllo e ricarica della batteriaIT - 57	9.1.b	L'attivazione della batteriaIT - 72
5.1.d	5.1.u	Controllo/sostituzione dei fusibiliIT - 59	9.1.c	Cosa fare in caso di richiesta di intervento in garanziaIT - 72
5.1.e	5.1.v	Controllo luciIT - 61	9.1.d	Condizioni di garanziaIT - 72
5.1.f				
5.1.g				
5.1.h				



1.1 PRESENTAZIONE

Benvenuti nella famiglia motociclistica **Italjet!**

Il vostro scooter **Italjet** è stato progettato e costruito per essere il migliore della sua categoria. Le istruzioni di questo manuale sono state preparate per fornire una guida semplice e chiara all'uso e alla manutenzione del motociclo. Per ottenere da esso le migliori prestazioni, si raccomanda di seguire attentamente quanto riportato su questo manuale. In esso sono racchiuse le istruzioni per effettuare le necessarie operazioni di manutenzione. Le riparazioni o le manutenzioni più specifiche o di maggiore entità richiedono il lavoro di meccanici esperti e l'uso di apposite attrezzature. Si consiglia di rivolgersi alla Rete Ufficiale **Italjet** che dispone di tutti gli strumenti per offrire il miglior servizio al Cliente.

ATTENZIONE

Ricordare infine che il “Manuale di uso e manutenzione” deve considerarsi parte integrante del motociclo e come tale rimanere allegato allo stesso anche in caso di rivendita.

Questo motociclo utilizza componenti progettati e realizzati grazie a sistemi e tecnologie d'avanguardia.



Per il corretto funzionamento del motociclo è necessario attenersi alla tabella di controllo e manutenzione riportata nel presente manuale.

1.2 AVVERTENZE IMPORTANTI

I modelli **DRAGSTER** sono motocicli per impiego STRADALE, coperti da garanzia contrattuale, a condizione che **VENGA MANTENUTA LA CONFIGURAZIONE DI SERIE** e rispettati gli interventi di manutenzione.

1.3 SIMBOLOGIE PRESENTI NEL MANUALE

Le informazioni particolarmente importanti sono evidenziate dalle seguenti simbologie.

 PERICOLO	PERICOLO viene utilizzato per richiamare l'attenzione sui rischi potenziali di infortuni. Osservare tutti i messaggi di sicurezza che seguono questo simbolo per evitare infortuni o il decesso.
 AVVERTENZA	AVVERTENZA indica una situazione pericolosa che, se non evitata, potrebbe provocare il decesso o infortuni gravi.
ATTENZIONE	ATTENZIONE indica speciali precauzioni da prendersi per evitare di danneggiare il veicolo.
NOTA	<i>NOTA</i> contiene informazioni importanti sull'argomento trattato.



1.4 GUIDA SICURA E SICUREZZA DEL MOTOCICLO

Di seguito elenchiamo alcuni principi di base per una guida sicura del vostro scooter.

- Ricordatevi che la Vostra sicurezza e la sicurezza del passeggero vengono prima di tutto. Arrivare sani e salvi alla fine del viaggio deve essere l'obiettivo principale.
- Il pilota e il passeggero devono indossare adeguati indumenti di protezione quali tute, guanti, scarpe, casco omologati per un uso motociclistico.
- La posizione del pilota sulla moto deve essere tale da avere la più ampia visuale possibile della strada che si sta percorrendo.
- Guidare la moto con prudenza, impostare la velocità in funzione al traffico e al tipo di conformazione della strada. Una guida fluida permette di valutare i pericoli e di impostare le traiettorie in curva in modo più preciso.
- Prestare sempre attenzione ai cartelli segnaletici e modulare la velocità in funzione alle indicazioni riportate.
- Rispettate sempre i limiti di velocità.
- Valutate sempre le condizioni del fondo stradale e modulate la velocità

in funzione dello stesso.

- Limitare la velocità in caso di pioggia e soprattutto in caso di presenza di pozzanghere sull'asfalto.
- Quando si procede su superfici bagnate o su superfici con scarsa aderenza (neve, ghiaccio, fango, ecc..) mantenere una velocità moderata evitando frenate brusche e manovre improvvisate.
- Mantenere le distanze di sicurezza dai veicoli che Vi precedono.
- Prima di effettuare un sorpasso verificare che non vi siano ostacoli davanti al veicolo che dovete sorpassare e controllate sempre tramite gli specchietti retrovisori che non vi siano altri veicoli che sopraggiungono da dietro.
- Frenare utilizzando contemporaneamente sia il freno anteriore che quello posteriore: ciò contribuisce a mantenere la stabilità del veicolo.
- Se avvertite stanchezza o sonnolenza fermatevi a riposare. L'utilizzo continuo dei freni in discesa potrebbe provocare il surriscaldamento delle pastiglie dei freni limitando l'azione frenante;
- Non spegnere il motore quando si procede in discesa.
- Quando viaggiate con il passeggero aumentate le distanze di sicurezza dai veicoli che Vi precedono e tenete

conto del suo peso quando frenate e quando dovete effettuare una curva od un sorpasso.

- La posizione del conducente e del passeggero sono importanti per il controllo del mezzo.
- Durante la marcia, per mantenere il controllo del motociclo il conducente deve tenere entrambe le mani sul manubrio ed entrambi i piedi sui poggiatesta.
- Il passeggero deve tenersi sempre con entrambe le mani al conducente o alla maniglia, e tenere entrambi i piedi sui relativi poggiatesta. Non trasportare mai un passeggero se non è in grado di posizionare fermamente entrambi i piedi sui relativi poggiatesta.
- Non guidare mai sotto l'influsso di alcool o droghe.
- Questo scooter è progettato esclusivamente per l'utilizzo su strada. Non è adatto per l'utilizzo in fuoristrada.
- Non utilizzate lacci corde ecc... per fissare il bagaglio, utilizzate solo borse omologate adatte per il tipo di moto che utilizzate.
- Il carico massimo trasportabile (pilota, passeggero e bagaglio) non deve superare i 155 kg (342 lb.). In nessun caso il peso del bagaglio deve superare i 5 kg (11 lb.).

1.5 SISTEMA FRENANTE ANTIBLOCCAGGIO - ABS

L'ABS è un sistema elettro-meccanico di ausilio alla frenata:

impedisce il bloccaggio delle ruote in fase di frenata, contribuendo a mantenere la stabilità del veicolo, in presenza di fondo stradale sdruciolevole, bagnato, o sporco.

In condizioni di scarsa aderenza, il sistema può intervenire allungando lo spazio di frenata (ad es. presenza di pietrisco o fondo sdruciolevole), ma garantisce in ogni caso lo spazio minimo per quel particolare fondo stradale.

- Il sistema ABS non entra in funzione a velocità inferiori a 10 km/h. Quando, durante la frenata, entra in funzione il sistema, si avvertono delle pulsazioni sulla leva del freno: questa sensazione non deve indurre ad allentare la pressione sulla leva, in quanto si annullerebbe l'azione del sistema. Peraltro, la presenza del sistema ABS non deve indurre a comportamenti o a condotte di guida che eccedono le consuete norme di prudenza.
- Utilizzare sempre pastiglie e pneumatici consigliati per garantire il corretto funzionamento del sistema ABS.

1.6 RISCHI LEGATI AL MONOSSIDO DI CARBONIO

I gas di scarico contengono monossido di carbonio, un gas incolore ed inodore. Respirare il monossido di carbonio può causare la perdita dei sensi ed il decesso.

Se il motore viene avviato in ambienti completamente o solo in parte chiusi, l'aria che si respira può contenere una pericolosa quantità di monossido di carbonio. Non avviare mai la motocicletta in un garage od in altri luoghi chiusi.

 **PERICOLO**

Il monossido di carbonio è un gas tossico. Respirarlo può causare la perdita dei sensi ed il decesso. Evitare tutte le zone o le attività che possano esporre al monossido di carbonio.



1.7 INFORMAZIONI DI SICUREZZA

1.7.a Accessori

La scelta degli accessori per il vostro veicolo è una decisione importante. Utilizzare solo accessori originali, disponibili presso i concessionari **Italjet** testati ed approvati per l'utilizzo sul vostro veicolo.

L'aggiunta di accessori elettrici va effettuata con cautela. Se gli accessori elettrici superano la capacità dell'impianto elettrico dello scooter, si potrebbe verificare un guasto all'impianto elettrico.

1.7.b Trasporto dello scooter

Prima di trasportare lo scooter su un altro veicolo, attenersi alle seguenti istruzioni.

- Rimuovere dallo scooter tutti gli oggetti non ancorati.
- Orientare la ruota anteriore in posizione di marcia in linea retta sul rimorchio o sul pianale dell'autocarro e bloccarla opportunamente per impedirne lo spostamento.
- Fissare lo scooter con apposite funi o cinghie di ancoraggio in corrispondenza di componenti solidi dello scooter stesso, quali ad esempio il telaio (e non ad esempio agli indicatori di direzione o ad altri componenti che potrebbero rompersi). Scegliere attentamente la posizione di fissaggio delle cinghie per evitare che queste ultime sfreghino contro le parti verniciate durante il trasporto.
- La sospensione, se possibile, deve essere parzialmente compressa, il modo che lo scooter non sobbalzi eccessivamente durante il trasporto.

1.7.c Chiave ripiegabile

La chiave (1) del Dragster è ripiegabile.

Onde evitarne la rottura, si raccomanda di piegare il manico della chiave (1) in maniera perpendicolare alla chiave stessa durante la marcia del veicolo.



2.1 COMPONENTI DELLO SCOOTER

Vista laterale destra

1. Pedane poggiapiedi pilota
2. Sella pilota
3. Sella passeggero
4. Maniglie passeggero
5. Pedane poggiapiedi passeggero
6. Ammortizzatore posteriore
7. Silenziatore di scarico
8. Vano portaoggetti

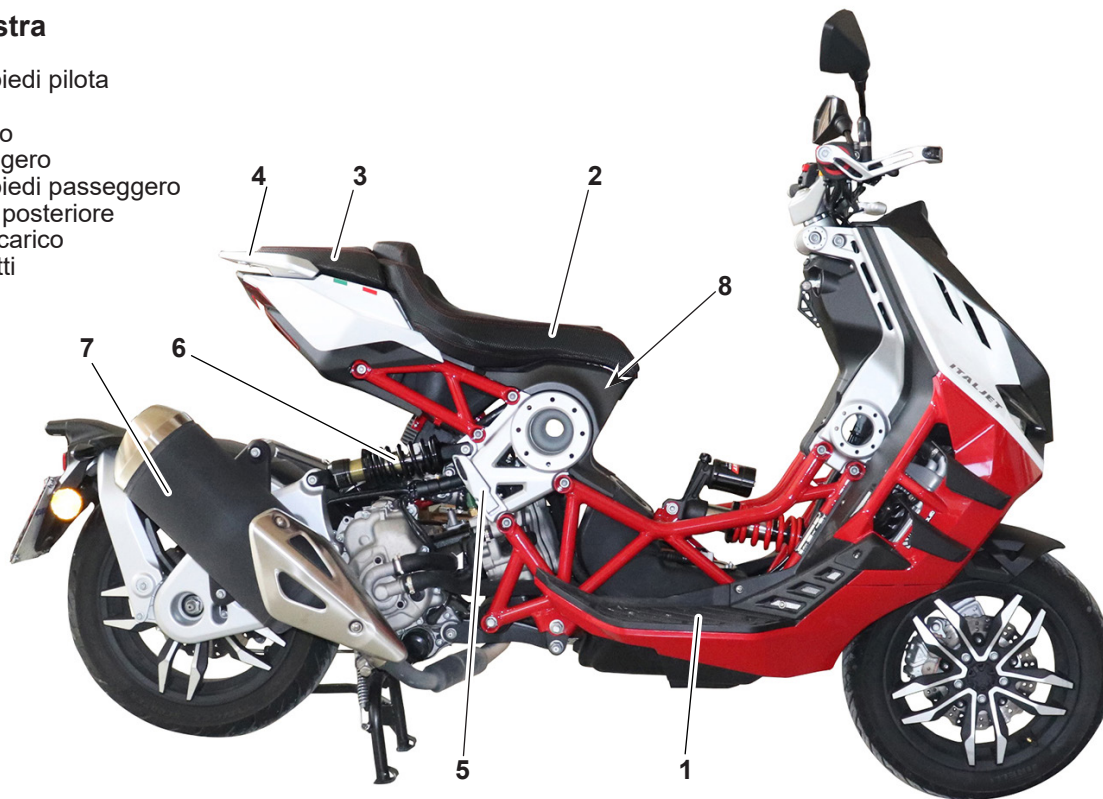



Vista laterale sinistra

1. Ruota anteriore
2. Disco freno anteriore
3. Pinza freno anteriore
4. Monobraccio anteriore
5. Ammortizzatore monobraccio
6. Serratura accesso vano sottosella
7. Regolatore di tensione
8. Motore
9. Filtro aria
10. Cavalletto centrale
11. Filtro aria trasmissione
12. Disco e pinza freno posteriore
13. Ruota posteriore
14. Tappo serbatoio carburante
15. Serbatoio carburante
16. Cavalletto laterale



Vista frontale e posteriore

1. Specchietto retrovisore destro
2. Specchietto retrovisore sinistro
3. Indicatore di direzione destro
4. Indicatore di direzione sinistro
5. Fanale anteriore
6. Radiatore destro
7. Radiatore sinistro
8. Luce posteriore
9. Freccia posteriore sinistra
10. Freccia posteriore destra
11. Luce targa
12. Portatarga

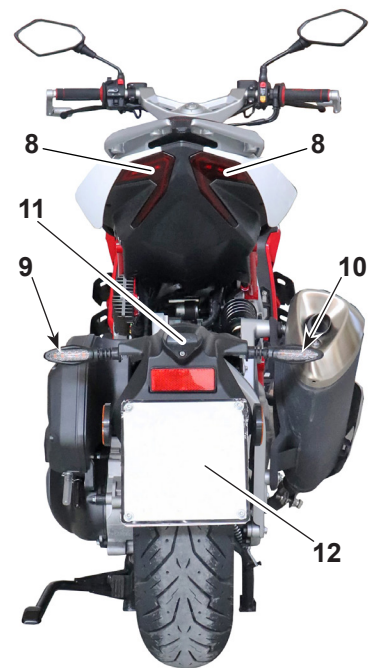



2.2 COMANDI E STRUMENTAZIONE

1. Manopola sinistra
2. Blocchetto comandi sinistro
3. Leva freno posteriore
4. Comando acceleratore
5. Blocchetto comandi destro
6. Leva freno anteriore
7. Blocchetto accensione
8. Presa USB
9. Strumento digitale

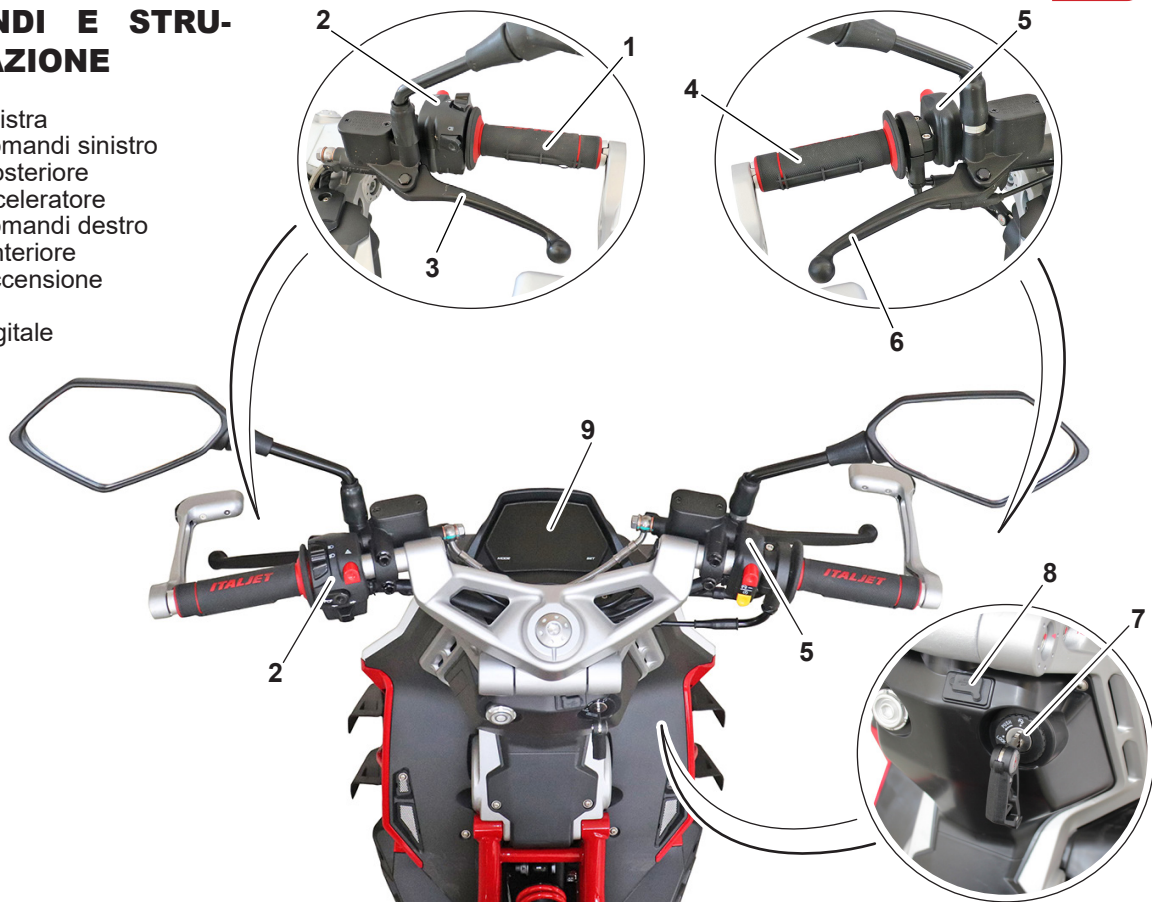

2.3 DATI PER L'IDENTIFICAZIONE

Il numero di identificazione del motore è stampigliato sulla parte posteriore/superiore del carter motore, mentre il numero di matricola è stampigliato sul telaio sotto la sella. Riferite sempre, annotandolo anche sul presente libretto, **il numero stampigliato sul telaio** quando ordinate i ricambi o chiedete informazioni sul vostro motociclo.

MATRICOLA MOTOCICLO



MATRICOLA MOTORE

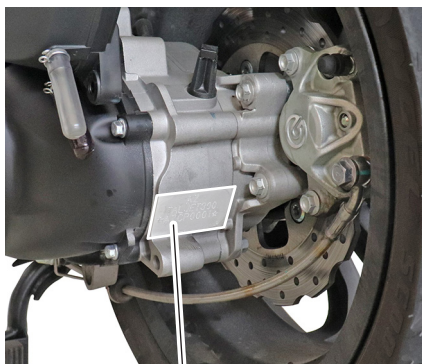



2.4 STRUMENTAZIONE

2.4.a Spie di segnalazione e avvertimento

- 1) Spia indicatore di direzione sinistro.
- 2) Spia indicatore di direzione destro.
- 3) Spia insufficiente pressione olio motore.
- 4) Spia luce abbagliante.
- 5) Spia allarme temperatura elevata liquido di raffreddamento.
- 6) Spia riserva carburante.
- 7) Spia ABS.
- 8) Spia anomalia motore.

Spia indicatore di direzione sinistro "←"

La spia lampeggia quando si inserisce l'indicatore di direzione sinistro tramite l'apposita levetta di comando posta sul blocchetto comandi sinistro.

Spia indicatore di direzione destro "→".

La spia lampeggia quando si inserisce l'indicatore di direzione destro tramite l'apposita levetta di comando posta sul blocchetto comandi sinistro.

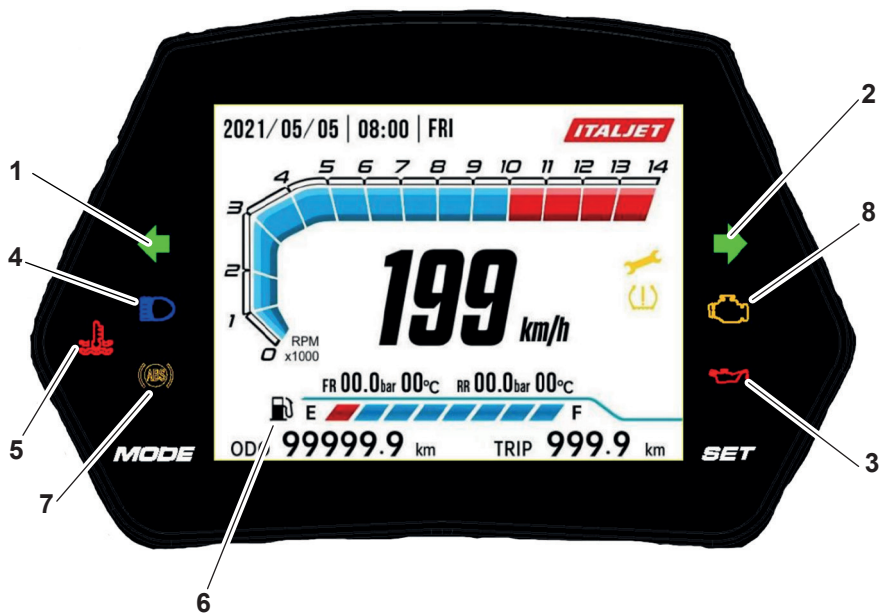

Spia insufficiente pressione olio motore "🛢️".

Si illumina con chiave di avviamento in posizione "ON" e si deve spegnere quando il motore è avviato. Se rimane accesa o si illumina a motore

avviato, arrestare il motore e verificare il livello dell'olio come descritto nel relativo paragrafo o rivolgersi al vostro concessionario di fiducia per il controllo dell'anomalia.

ATTENZIONE

Non utilizzare il motociclo con una insufficiente pressione di olio; possibile rottura del motore.

Spia luce abbagliante “”.

La spia si illumina quando si inserisce la luce abbagliante tramite l'apposito comando posizionato sul blocchetto comandi sinistro.

Spia allarme temperatura elevata liquido di raffreddamento “”.

Si illumina quando la temperatura del liquido di raffreddamento ha raggiunto il valore massimo consentito.

ATTENZIONE

Arrestare il motociclo e spegnere il motore. Non utilizzare il motociclo con la temperatura del liquido di raffreddamento elevata; possibile rottura del motore.

- Attendere che il liquido di raffreddamento si sia raffreddato quindi verificare il livello come descritto nel relativo paragrafo o rivolgersi al vostro concessionario di fiducia per il controllo dell'anomalia.

Spia riserva carburante “”

Se la spia si illumina durante l'uso del motociclo indica che il livello di carburante ha raggiunto il livello di riserva (2 litri), indicando una autonomia limitata di percorrenza; effettuare il rifornimento di carburante il più presto possibile.

Spia ABS “”

Ruotando la chiave, la centralina ABS esegue un'autodiagnosi, la spia si illumina per qualche secondo e poi si spegne indicando assenza di anomalie.

Se invece, la spia si illumina durante il funzionamento del motociclo, indica che vi è un'anomalia al sistema frenante ABS:

- Fermarsi e spegnere il motore ;

- Attendere qualche minuto e riavviare il motore. Se la spia si illumina di nuovo, rivolgersi al più vicino Concessionario **Italjet** per effettuare un controllo sul sistema ABS.

Spia anomalia motore “”

Ruotando la chiave di avviamento la centralina motore esegue un'autodiagnosi, la spia si illumina per qualche secondo e poi si spegne indicando assenza di anomalie.

Se la spia si illumina durante il funzionamento del motore indica che vi è una anomalia al motore o al sistema di iniezione;

- Fermarsi e spegnere il motore ;
- Attendere qualche minuto e riavviare il motore. Se la spia si illumina rivolgersi al più vicino Concessionario **Italjet** per effettuare un controllo sul sistema di autodiagnosi.



2.4.b Strumento digitale

- 1) Indicatore di velocità (Tachimetro) km/h - mi/h.
- 2) Data / ora / giorno.
- 3) Indicatore livello di carburante.
- 4) Indicatore km/mi totali percorsi.
- 5) Indicatore km/mi parziali percorsi.
- 6) Spia manutenzione programmata scaduta.
- 7) Pulsante “MODE”.
- 8) Pulsante “SET”.

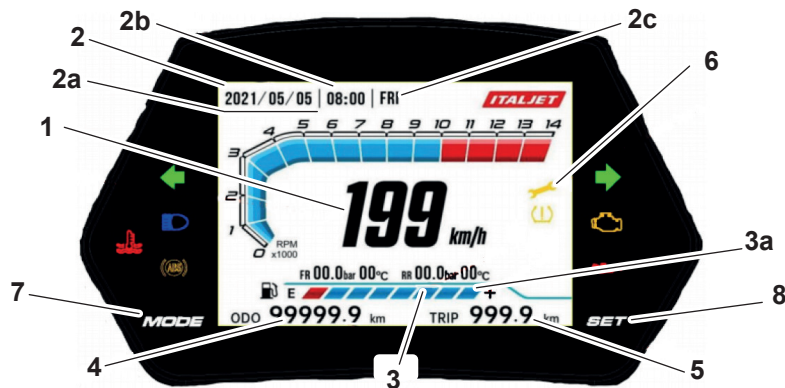

Indicatore velocità (1)

Indica la velocità del motociclo; la velocità può essere indicata in km/h o mi/h in funzione a come è stata impostata l'unità di misura.

Data/Ora/Giorno della settimana (2)

- 2a) Indica la data; può essere visualizzata con “anno/mese/giorno” oppure con “giorno/mese/anno”
- 2b) Indica l'ora; può essere impostato con una scala di 24 ore oppure di 12 ore.
- 2c) Indica il giorno della settimana.

Indicatore livello di carburante (3)

Indica il livello di carburante all'interno del serbatoio; scala (3a) completamente visibile indica il livello massimo, scala (3a) non visibile indica il

livello minimo, la spia “” si illumina.

Indicatore km/mi totali percorsi (4)

In questa parte del display è possibile visualizzare i km/mi totali percorsi.

Indicatore Km/mi percorsi parziali (TRIP) (5)

In questa parte del display è possibile visualizzare i km/mi parziali percorsi dall'ultimo azzeramento.

Spia manutenzione programmata scaduta (6)

La spia lampeggia quando mancano 100 km / 62 mi alla manutenzione.

La spia rimane fissa quando i km/mi dell'intervallo di manutenzione è stato superato e rimane illuminata fissa fino al ripristino.

Dopo aver eseguito la manutenzione, visualizzare TOTAL ODO, quindi premere il pulsante “mode” (7) per più di 10 secondi; la spia manutenzione si spegne.

Pulsante MODE (7)

Il pulsante “mode” permette di scorrere all'interno del software.

Pulsante SET (8)

Il pulsante “set” permette di impostare l'unità di misura e di cancellare i contatori parziali.

2.5 REGOLAZIONE E IMPOSTAZIONE DISPLAY

⚠ PERICOLO

Tutte le regolazioni devono essere effettuate con il motociclo fermo.



Impostazione km/mi e orologio 24 ore / 12 ore

- Premere il tasto **"mode"** fino a visualizzare i km/mi totali.
- Premere e mantenere premuto per almeno dieci secondi il tasto **"set"** si passa dall'unità di misura km + orologio 24 ore a mi (miglia) + orologio 12 ore e viceversa; i contatori parziali si azzerano.

Impostazione orario

- Premere contemporaneamente per più di due secondi i tasti **"mode"** e **"set"**, le ore e i minuti iniziano a lampeggiare.
- Premere il tasto **"mode"** per incrementare le ore e il tasto **"Set"** per incrementare i minuti.
- Premere contemporaneamente per più di due secondi i tasti **"mode"** e **"set"** per confermare l'impostazione dell'orario.

Impostazione km/mi e ore parziali "Trip A o Trip B"

- Premere il pulsante **"mode"** fino a visualizzare "Trip A" o "Trip B", premendo velocemente il tasto **"set"** si passa da visualizzare i km/mi parziali percorsi alle ore parziali per il percorso fatto.
- Per azzerare i km/mi parziali percorsi e il tempo parziale premere per più di due secondi il tasto **"set"**, i valori si azzerano e riparte un nuovo conteggio.



2.6 COMANDI

2.6.a Blocchetto chiave

Il blocchetto chiave consta di tre posizioni:

↻ posizione avviamento motociclo (chiave non estraibile);

⊗ posizione estrazione chiave;

“**lock**” posizione bloccaggio sterzo (chiave estraibile).

- Posizione estrazione chiave “⊗”

Ruotando la chiave in posizione “⊗” il motore e le luci si spengono ed è possibile estrarre la chiave dal blocchetto.

- Posizione avviamento “↻”

Dalla posizione “⊗” (estrazione chiave) ruotare la chiave (1) in senso orario in posizione “↻”; si illumineranno le luci, il display e si potrà avviare il motociclo.



2.6.b Bloccasterzo “lock”

Per bloccare lo sterzo operare nel modo seguente:

- Girare il manubrio completamente a sinistra
- Inserire la chiave (1) sul blocchetto (2) in posizione .
- Premere la chiave (1) e ruotarla in senso antiorario in posizione “**lock**”.
- Estrarre la chiave (2).







Per sbloccare lo sterzo, operare inversamente.





2.7 BLOCCHETTO COMANDI SINISTRO

Il blocchetto sinistro ha i seguenti comandi:

1.  Lampeggio abbagliante.
2.  /  Commutatore luce anabbagliante/abbagliante.
3.  Interruttore luci di Emergenza.
4.  Avvisatore acustico.
5.  Interruttore indicatori di direzione.

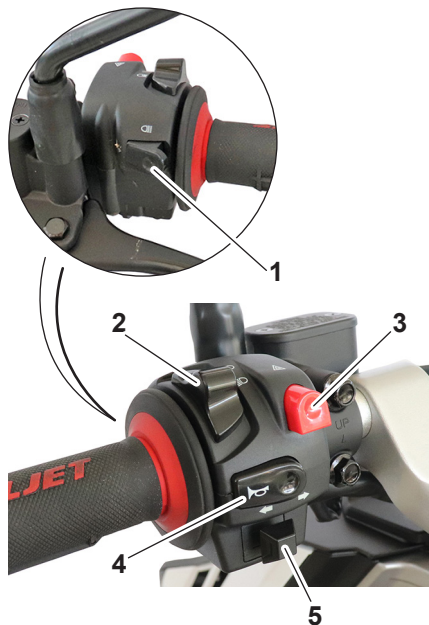



Lampeggio abbagliante “”



Premere il pulsante (1) quando sono inserite le luci anabbaglianti.

Commutatore anabbaglianti/abbaglianti “ / ”

A seconda del posizionamento del commutatore (2) si illuminano le luci anabbaglianti o le luci abbaglianti:

-  Luci anabbaglianti illuminate.
-  Luci abbaglianti illuminate.

Interruttore luci di Emergenza “”



Premendo l'interruttore (3) lampeggiano contemporaneamente tutti gli indicatori di direzione e sul cruscotto lampeggiano le spie “” e “”.

NOTA: Utilizzare le luci di Emergenza solo in caso di necessità per avvisare gli altri veicoli che il vostro motociclo è fermo. Utilizzando le luci di Emergenza con il motore spento si potrebbe scaricare le batteria.

Avvisatore acustico “”



Premere il pulsante (4) per azionare l'avvisatore acustico.

Interruttore indicatori di direzione “”

Spostando l'interruttore (5) verso “” si inserisce l'indicatore di direzione sinistro, spostando l'interruttore (5) verso “” si inserisce l'indicatore di direzione destro: Una volta rilasciato l'interruttore ritorna in posizione centrale. Per spegnere l'indicatore di direzione inserito premere l'interruttore una volta che è in posizione centrale.

2.8 BLOCCHETTO COMANDI DESTRO

Il blocchetto destro ha i seguenti comandi:

1.  Interruttore Emergenza arresto motore.
2.  Pulsante avviamento motore.



2.8.a Interruttore di EMERGENZA arresto motore



ATTENZIONE

Premere l'interruttore (1) per spegnere il motore solo in caso di reale Emergenza.

Premuto in posizione “” disabilita l'avviamento e il funzionamento del motore.

Premuto in posizione “” abilita il funzionamento del motore e il suo avviamento.

2.8.b Pulsante avviamento motore

Premendo il pulsante (2) con chiave in posizione “” e interruttore (1) in posizione “” premere una leva freno e il motore si avvia.

2.9 COMANDO ACCELERATORE

La manopola (1) dell'acceleratore è situata sul lato destro del manubrio.





2.10 COMANDO FRENO ANTERIORE

La leva (1) del freno è situata sul lato destro del manubrio. Un interruttore di stop, all'atto della frenata, provoca l'accensione della lampada del fanale posteriore. Per azionare il freno tirare la leva verso la manopola acceleratore. La posizione del comando sul manubrio può essere regolata allentando le due viti di fissaggio (2).

AVVERTENZA

Non dimenticare di stringere le viti (2) dopo la regolazione.

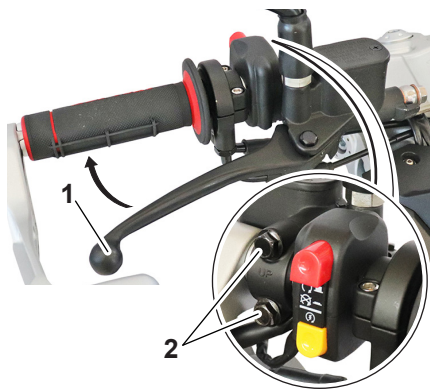

2.11 COMANDO FRENO POSTERIORE

La leva (1) del freno è situata sul lato sinistro del manubrio. Un interruttore di stop, all'atto della frenata, provoca l'accensione della lampada del fanale posteriore. Per azionare il freno tirare la leva verso la manopola. La posizione del comando sul manubrio può essere regolata allentando le due viti di fissaggio (2).

AVVERTENZA

Non dimenticare di stringere le viti (2) dopo la regolazione.

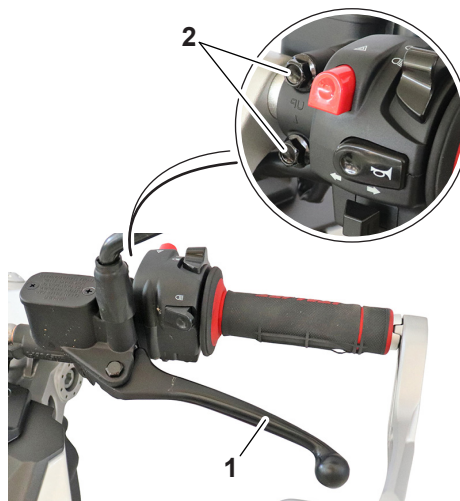

2.12 SERBATOIO CARBURANTE

⚠ PERICOLO

La benzina è estremamente infiammabile e può diventare esplosiva in particolari condizioni. Spegnerne sempre il motore, non fumare o avvicinare fiamme o scintille nell'area dove si effettua il rifornimento o si conserva il carburante.

2.12.a Rifornimento di carburante

- Spegnerne il motore.
- Sollevare il coperchio (1) della serratura.
- Inserire la chiave (2) e ruotarla di 1/4 di giro nel senso della freccia "A" per rimuovere il tappo (3).
- Introdurre il carburante nel serbatoio.

⚠ AVVERTENZA

Non riempire il serbatoio oltre il limite inferiore del bocchettone di carico, se il carburante trabocca pulire subito con uno straccio il carburante in quanto oltre ad essere estremamente infiammabile può deteriorare le superfici verniciate o di plastica.

- Rimontare il tappo (3) procedendo inversamente alle operazioni di rimozione, ruotando la chiave nel senso della freccia "B" quindi togliere la chiave (2) e abbassare il coperchio (1) di protezione serratura.

NOTA: Non è possibile rimontare il tappo carburante (3) senza che la chiave sia inserita nella serratura; è possibile rimuovere la chiave (2) dal tappo (3) solo se quest'ultimo è chiuso correttamente.





⚠ AVVERTENZA

Verificare che il tappo serbatoio carburante sia chiuso correttamente dopo il rifornimento di carburante. Le perdite di carburante costituiscono un rischio d'incendio.

2.13 CARBURANTE

⚠ AVVERTENZA

La benzina è velenosa e può provocare infortuni o il decesso. Maneggiare con cautela la benzina. Non aspirare mai la benzina con la bocca. In caso di ingestione di benzina o di inspirazione di grandi quantità di vapori di benzina, o se la benzina viene a contatto con gli occhi, contattare immediatamente un medico.

Se si versa benzina sulla pelle, lavare con acqua e sapone. Se si versa benzina sugli abiti cambiarli.

Il motore è stato progettato per l'utilizzo di benzina senza piombo con un numero di ottano controllato di 95 o più.

Se il motore batte in testa, usare benzina di una marca diversa o con numero di ottano più alto.

Carburante consigliato:

Benzina senza piombo (E10 accettabile)

Numero di ottano (RON):

95

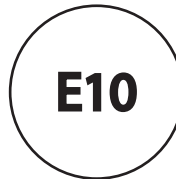
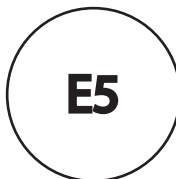

NOTA:

- Questo riferimento identifica il carburante consigliato per questo veicolo come specificato dal regolamento europeo (EN228).
- Verificare che l'ugello della pompa di benzina presenti lo stesso riferimento identificativo carburante.

2.13.a Diversi tipi di benzina

Esistono diversi tipi di benzina contenenti etanolo. Si può utilizzare benzina contenente etanolo se il contenuto di etanolo non supera il 10% (E10). **Italjet** sconsiglia la benzina contenente metanolo in quanto può provocare danneggiamenti all'impianto di alimentazione, oppure problemi alle prestazioni del veicolo.

ATTENZIONE

Usare soltanto benzina senza piombo. L'utilizzo di benzina con piombo provocherebbe danneggiamenti gravi sia alle parti interne del motore, come le valvole ed i segmenti, sia all'impianto di scarico.

2.13.b Convertitore catalitico

L'impianto di scarico comprende convertitori catalitici per ridurre le emissioni di scarico nocive.

AVVERTENZA

L'impianto di scarico raggiunge elevate temperature dopo il funzionamento del motociclo. Per prevenire il rischio di incendi o scottature:

- Non parcheggiare il veicolo vicino a materiali che possono comportare rischi di incendio, come erba o altri materiali facilmente combustibili.
- Parcheggiare il veicolo in un punto in cui non ci sia pericolo che pedoni o bambini tocchino l'impianto di scarico bollente.

- Verificare che l'impianto di scarico si sia raffreddato prima di eseguire lavori di manutenzione su di esso.
- Non fare girare il motore al minimo anche se per pochi minuti. Un minimo prolungato che può provocare accumuli di calore.

2.14 PARTI ACCESSORI E PRESA USB

ATTENZIONE

L'accessorio collegato alla presa USB non dovrebbe venire utilizzato con il motore spento, ed il carico non deve mai superare i 12W (1A), altrimenti il fusibile potrebbe bruciarsi e la batteria scaricarsi.

2.14.a Per utilizzare la presa USB

- Sollevare la protezione (1).
- Collegare l'accessorio alla presa (2).
- Quando la presa non viene utilizzata riposizionare correttamente la protezione.

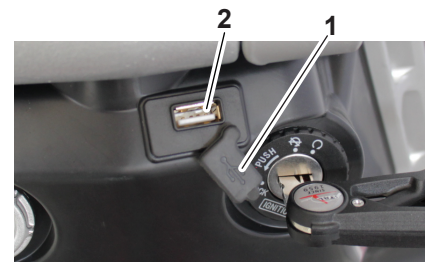



2.14.b Vano sottosella portaoggetti

- Posizionare il motociciclo sul cavalletto laterale o sul cavalletto centrale.
- Inserire la chiave (1) nella serratura (2) e ruotarla fino a sganciare la serratura della sella.

- Sollevare la sella (3) per accedere al vano (4).
- Per chiudere la sella abbassarla e spingere verso il basso in modo che si agganci alla serratura.

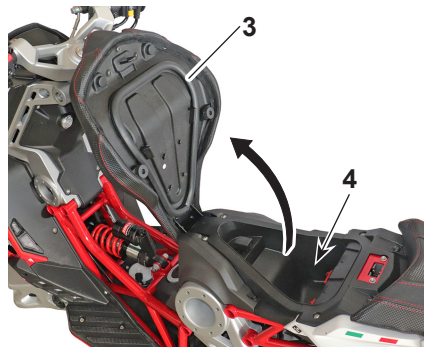
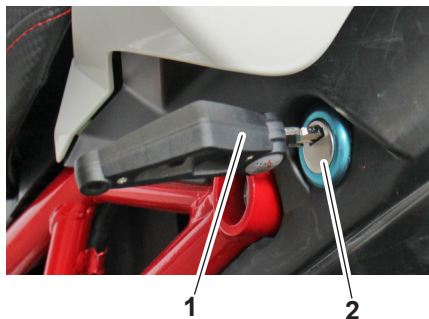

NOTA: Dopo l'apertura del vano sottosella è possibile rimuovere la chiave dalla serratura.

2.14.c Cavalletto laterale

ATTENZIONE

Il cavalletto è progettato per supportare il **SOLO PESO DEL MOTOCICLO**. Non sedersi sul veicolo utilizzando il cavalletto come supporto; potrebbero verificarsi delle rotture con conseguenti gravi lesioni personali.

ATTENZIONE

Il motociclo **DEVE** essere posto sul cavalletto laterale **SOLO DOPO** che il pilota è sceso dal veicolo.

ATTENZIONE

Sul motociclo è posizionato un sensore di sicurezza che non permette l'avviamento della moto, con cavalletto abbassato.

Abbassando il cavalletto con motociclo acceso il motore si spegne.

Il cavalletto laterale si trova sul lato sinistro del telaio. Alzare o abbassare il cavalletto (1) con il piede mentre si tiene il veicolo in posizione dritta.

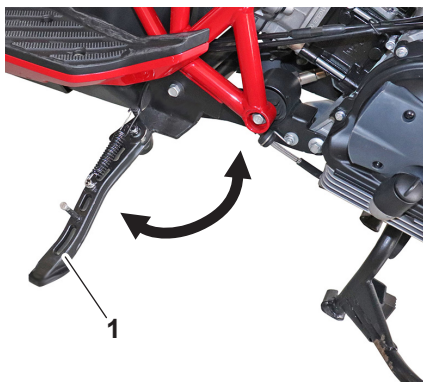

⚠ PERICOLO

Non utilizzare il motociclo con il cavalletto laterale abbassato.

Se il cavalletto laterale non rimane alzato è necessario rivolgersi al concessionario *Italjet* più vicino per la riparazione.

Controllare periodicamente il corretto funzionamento del cavalletto laterale e il corretto funzionamento del sensore di sicurezza che blocca l'avviamento del motociclo con cavalletto abbassato.



2.14.d Cavalletto centrale

- Afferrare la manopola sinistra (1) del manubrio e la maniglia sinistra (2) del passeggero.
- Premere con il piede destro la leva (3) del cavalletto centrale (4) e contemporaneamente sollevare il motociclo verso l'alto ed all'indietro fino ad eseguirne il completo sollevamento sul cavalletto centrale.

ATTENZIONE

Quando il veicolo è in sosta sul cavalletto centrale, è pericoloso sedere a bordo gravando perciò col proprio peso sul supporto di stazionamento.

Per effettuare la discesa del motociclo dal cavalletto centrale, operare come di seguito descritto.

- Afferrare la manopola sinistra (1) e la maniglia sinistra (2) del passeggero.
- Posizionare il piede davanti al cavalletto e spingere il motociclo verso la parte anteriore fino a farlo scendere dal cavalletto; il cavalletto si solleverà automaticamente.



3.1 CONTROLLI PRIMA DELL'UTILIZZO

Ispezionare il veicolo ogni volta che lo si usa per accertarsi che sia in condizione di funzionare in sicurezza. Osservare sempre le procedure e gli intervalli di controllo e manutenzione descritti nel libretto uso e manutenzione.

AVVERTENZA

La mancata esecuzione di un controllo o manutenzione corretta del veicolo aumenta la possibilità di incidenti o di danneggiamenti del mezzo. Non utilizzare il veicolo se si riscontrano problemi. Se non si riesce ad eliminare il malfunzionamento con le indicazioni fornite in questo manuale, fare ispezionare il veicolo da un concessionario *Italjet*.

Prima di utilizzare questo veicolo, controlla i seguenti punti:

ELEMENTO	CONTROLLI
<i>Carburante</i>	<ul style="list-style-type: none">- Controllare il livello carburante nel serbatoio carburante.- Fare rifornimento se necessario.- Controllare l'assenza di perdite nel circuito del carburante.
<i>Olio motore</i>	<ul style="list-style-type: none">- Controllare il livello dell'olio nel motore.- Se necessario, aggiungere olio del tipo consigliato fino al livello.- Controllare l'assenza di perdite di olio dal motore.
<i>Olio della trasmissione finale</i>	<ul style="list-style-type: none">- Controllare l'assenza di perdite di olio dalla trasmissione.
<i>Liquido refrigerante</i>	<ul style="list-style-type: none">- Controllare il livello del liquido refrigerante nel serbatoio di espansione.- Se necessario, rabboccare il liquido refrigerante.- Verificare che non ci siano perdite nel sistema di raffreddamento.
<i>Ruote e pneumatici</i>	<ul style="list-style-type: none">- Controllare l'assenza di danneggiamenti.- Controllare la condizione dei pneumatici e la profondità del battistrada.- Controllare la pressione dell'aria.



ELEMENTO	CONTROLLI
Freni	<ul style="list-style-type: none">- Controllare il funzionamento dei freni.- Se si ha una sensazione di morbidezza e cedevolezza, fare controllare l'impianto di sicurezza a un concessionario Italjet.- Controllare l'usura pastiglie freni.- Sostituirle se necessario, (per la sostituzione rivolgersi a un concessionario Italjet).- Controllare il livello del liquido nel serbatoio, se necessario rabboccare (per il rabbocco rivolgersi a un concessionario Italjet).- Verificare che non ci siano perdite nell'impianto idraulico.
Cavalletto laterale, cavalletto centrale	<ul style="list-style-type: none">- Accertarsi che il movimento sia agevole.- Lubrificare i punti di rotazione se necessario.
Strumenti, luci, segnali e interruttori	<ul style="list-style-type: none">- Controllare il funzionamento delle luci, degli indicatori di direzione.
Interruttore cavalletto laterale	<ul style="list-style-type: none">- Controllare il funzionamento del sistema d'interruzione circuito accensione.- Se il sistema non funziona correttamente, fare controllare il veicolo da un concessionario Italjet.

3.2 ISTRUZIONI PER L'USO DEL MOTOCICLO

NOTA: Se non avete confidenza col funzionamento del motociclo, prima di guidarlo, leggete attentamente le istruzioni contenute nel paragrafo "COMANDI".

3.2.a Istruzioni per il rodaggio

Durante i primi 1000 km, dovranno essere SCRUPOLOSAMENTE osservate le seguenti norme la cui INOSSERVANZA POTRÀ PREGIUDICARE LA DURATA E LE PRESTAZIONI DEL MOTOCICLO:

- Prima di usare il veicolo riscaldare il motore ad un basso numero di giri;
- Evitare le partenze veloci e non far girare il motore ad alti regimi;
- Guidare a velocità moderata sino a quando il motore si sarà riscaldato;
- Usare ripetutamente entrambi i freni per rodare le pastiglie ed i dischi;
- Evitare di mantenere a lungo la stessa velocità;
- Evitare di percorrere lunghi tragitti senza effettuare soste.

3.2.b Individuazione degli inconvenienti di funzionamento

Il seguente elenco di eventuali inconvenienti di funzionamento serve, in linea generale, per individuarne l'origine ed attuarne il rimedio.

Il motore non si avvia

- Inadeguata tecnica d'avviamento: attenersi a quanto riportato al paragrafo "Avviamento del motore";
- Cavalletto laterale abbassato.

Il motore stenta ad avviarsi

- Candela sporca o in cattive condizioni: sostituire

Il motore parte ma il funzionamento è irregolare

- Candela sporca o in cattive condizioni: sostituire;

La candela si sporca facilmente

- Candela non adeguata, sostituire

Il motore è carente di potenza

- Filtro aria sporco: pulire;

I freni non funzionano adeguatamente

- Pastiglie consumate: sostituire presso riparatore specializzato.

ATTENZIONE

Per tutti gli altri inconvenienti rivolgersi a un concessionario Italjet.



3.3 SALITA/DISCESA PILOTA E PASSEGGERO

3.3.a Norme generali

Leggere attentamente le indicazioni di seguito in quanto forniscono informazioni importanti al fine della sicurezza del pilota e del passeggero per evitare danni a persone o al motociclo.

La salita e la discesa dal motociclo deve essere effettuata sempre dalla parte sinistra del motociclo, con le mani libere, senza impedimenti e con cavalletto centrale sollevato.

Se è presente il cavalletto laterale la salita del pilota può essere effettuata con il cavalletto abbassato.

Il pilota deve essere il primo a salire e l'ultimo a scendere dal motociclo e deve governare stabilità del motociclo durante la salita e la discesa del passeggero.

Non scendere dal veicolo saltando o allungando la gamba, scendete sempre eseguendo le operazioni descritte nel relativo paragrafo.

3.3.b Salita del pilota

Sollevare il cavalletto centrale. Se presente il cavalletto laterale lasciarlo in posizione abbassata.

- Dalla parte sinistra impugnare correttamente con entrambe le mani il manubrio quindi sollevare la gamba destra e oltrepassare la sella.
- Sedersi sulla moto e appoggiare entrambi i piedi a terra raddrizzando il veicolo senza caricare il proprio peso sul cavalletto laterale (se presente).

AVVERTENZA

Nel caso non si riesca ad appoggiare entrambi i piedi a terra, appoggiare il piede destro tenendo il sinistro pronto all'appoggio.

- Con il piede sinistro fare rientrare completamente il cavalletto laterale (se presente);
- Avviare la moto come descritto nel relativo paragrafo.

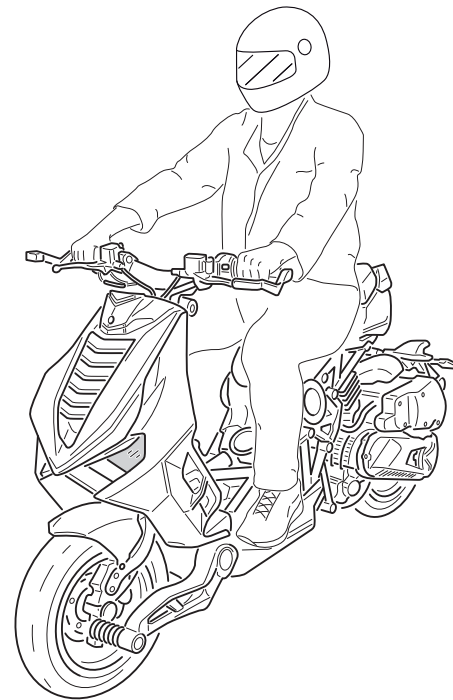

3.3.c Salita del passeggero

- Il pilota deve salire sulla motocicletta come descritto nel relativo paragrafo, senza avviare la motocicletta.
- Il passeggero deve estrarre le pedane poggipiedi (1).

AVVERTENZA

Il pilota nella posizione di guida non deve assolutamente estrarre o tentare di estrarre i poggipiedi posteriori del passeggero, potrebbe compromettere l'equilibrio del veicolo.

- Salire sulla moto sollevando la gamba destra muovendosi con cautela per non sbilanciare il veicolo e il pilota.

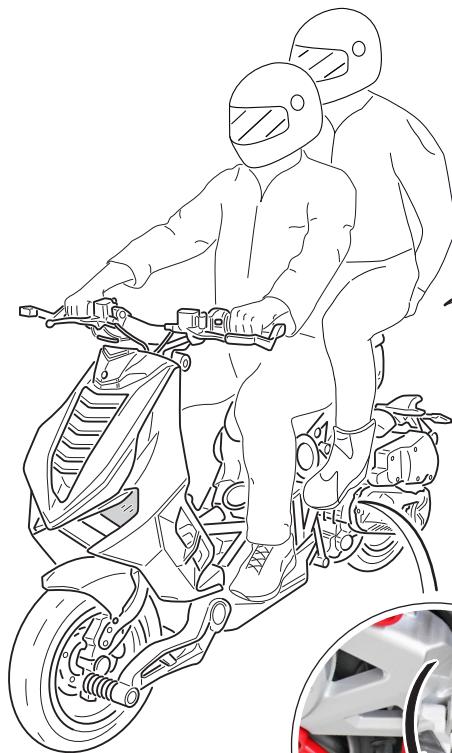

- Con le mani tenersi alle apposite maniglie (2).
- Con il piede sinistro fare rientrare completamente il cavalletto laterale (se presente).
- Avviare la moto come descritto nel relativo paragrafo.

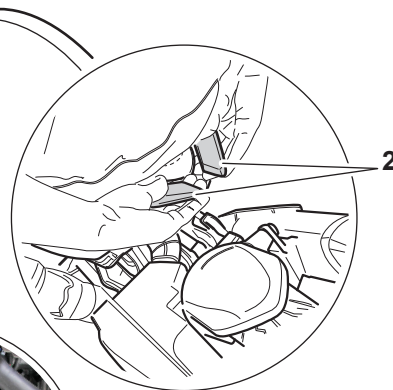



3.3.d Discesa della moto

- Arrestare il veicolo e spegnere il motore.

AVVERTENZA

Accertarsi che la zona dove si deve parcheggiare il veicolo sia stabile e in piano.

- Appoggiare entrambe i piedi a terra.
- Spegnerla moto come descritto nel relativo paragrafo.
- Con il piede sinistro estrarre completamente il cavalletto laterale (se presente).
- Il passeggero deve scendere per primo dalla parte sinistra del veicolo sollevando la gamba destra.
- Inclinare la moto verso sinistra fino ad appoggiarla sul cavalletto laterale, se presente.
- Con le mani ben salde sul manubrio scendere dalla moto dalla parte sinistra sollevando la gamba destra.

3.4 REGOLAZIONE SPECCHIETTI RETROVISORI

Sedersi sulla moto come descritto nel relativo paragrafo.

Regolare entrambi gli specchietti (1) muovendo direttamente gli stessi in modo che dalla posizione seduta il pilota veda correttamente la parte posteriore della strada.





4.1 AVVIAMENTO DEL MOTOCICLO

Dopo essere saliti sul motociclo, come indicato nel relativo paragrafo, per avviare il motore agire come segue:

NOTA: Il motociclo non si avvia se il cavalletto laterale è abbassato.

- Porre la chiave (1) dell'interruttore accensione in posizione " ".



- La spia " ", si illumina per qualche secondo e poi si spegne mentre le spie " ", " " rimangono illuminate fino all'avviamento del motociclo.

- Accertarsi che la manopola dell'acceleratore (2) sia completamente rilasciata e che il cavalletto laterale sia in posizione di marcia.
- Tirare una delle due leve del freno.
- Premere il pulsante (3) di avviamento motore e rilasciarlo appena il motore si è avviato.



NOTA: La spia "ABS" rimane accesa fino a che il motoveicolo raggiunge la velocità di 10 km/h (6mi/h) poi si spegne.

NOTA: Non far funzionare il motore freddo ad un elevato numero di giri onde permettere il riscaldamento dell'olio e la sua circolazione in tutti i punti che necessitano di lubrificazione.



4.1.a Uso dell'acceleratore

- Rilasciare la leva del freno tirata e contemporaneamente ruotare la manopola (1) dell'acceleratore; la velocità è direttamente proporzionata con la rotazione della manopola acceleratore, ruotando la manopola verso "A" il motociclo accelera, ruotando la manopola verso "D" il motociclo decelera.



4.1.b Uso dei freni

Per avere un'azione frenante più incisiva si consiglia di azionare contemporaneamente entrambe i freni.

- Rilasciare la manopola acceleratore (1) e tirare entrambe le leve (2) dei freni aumentando gradualmente la pressione in funzione al grado di frenatura desiderato.



AVVERTENZA

Evitare di effettuare frenate brusche, fare molta attenzione a frenare con il motociclo inclinato pericolo di caduta. In alcune condizioni può essere utile l'uso indipendente del freno anteriore o di quello posteriore. Usare il freno anteriore con prudenza, specialmente su terreni sdruciolevoli. L'uso scorretto dei freni può causare gravi incidenti.

4.1.c Arresto del motociclo e del motore

- Rilasciare completamente la manopola (1) dell'acceleratore in modo da far decelerare il motociclo.
- Frenare sia anteriormente che posteriormente.
- Una volta arrestato il motociclo ruotare la chiave di avviamento (2) in posizione "⊗" (posizione di estrazione chiave), il motore si spegne.



4.1.d Arresto del motore in emergenza

- Per arrestare il motore in caso di Emergenza premere l'interruttore rosso (1) su "⊗"; dopo aver fermato il motociclo riportare l'interruttore (1) nuovamente nella posizione "↻".

AVVERTENZA

In caso di bloccaggio dell'acceleratore in posizione aperta o di altro malfunzionamento che facesse girare il motore in modo incontrollabile, premere **IMMEDIATAMENTE** il pulsante (1) arresto motore. Mantenere il controllo del motociclo con il normale uso dei freni e dello sterzo mentre si preme il pulsante di arresto.



4.1.e Parcheggio del motociclo

Posizionare il motociclo sul cavalletto laterale o sul cavalletto centrale come descritto nei relativi paragrafi.

AVVERTENZA

- Dopo lo spegnimento del motociclo, il motore e l'impianto di scarico possono diventare molto caldi, cercare di parcheggiare in modo che i pedoni non tocchino accidentalmente su tali parti.
- Non parcheggiare accanto a erba secca o altri materiali infiammabili che possano prendere fuoco.
- Non parcheggiare su pendenze o su terreno morbido; il motociclo potrebbe ribaltarsi con possibili perdite di benzina e pericolo di incendio.



5.1 MANUTENZIONE E CONTROLLI PERIODICI

5.1.a Manutenzione periodica

Le ispezioni, le regolazioni e le lubrificazioni periodiche conservano il motociclo nelle migliori condizioni possibili di sicurezza e di efficienza. I punti più importanti relativi ai controlli, alle regolazioni ed alla lubrificazione del motociclo sono illustrati nelle pagine seguenti.

Gli intervalli di manutenzione indicati nella tabella vanno considerati solo come una guida generale in condizioni di marcia normali. Tuttavia, potrebbe essere necessario ridurre gli intervalli di manutenzione in funzione delle condizioni climatiche, del terreno, della posizione geografica e dell'impiego individuale.

AVVERTENZA

La mancanza di manutenzione o una manutenzione non corretta del motociclo può aumentare il rischio di infortuni o decessi durante l'uso del veicolo. Far eseguire la manutenzione presso un concessionario *Italjet* o riparatore professionale.

AVVERTENZA

Prima di effettuare qualsiasi operazione di manutenzione verificare di essere in possesso dei necessari strumenti componenti e capacità tecniche.

- Spegnere il motore e parcheggiare la moto su una superficie piana e solida.
- Attendere che il motore, il silenziatore e i dischi freno si raffreddino.

AVVERTENZA

Se si utilizza il veicolo su strade polverose, fangose o molto bagnate è necessario pulire/sostituire il filtro dell'aria con un intervallo di manutenzione più corto. Recarsi presso il Concessionario *Italjet* per il corretto intervallo di manutenzione.

Intervallo di manutenzione	<i>Tempo o chilometraggio</i>											
	Tempo (Mesi)	6	12	18	24	30	36	42	48	54	60	66
	Chilometraggio (km x 1000)	1	6	12	18	24	30	36	42	48	54	60
Voci												
Motore												
Rullo puleggia guidata			L		L		L		L		L	
Boccola di plastica copertura variatore			R		R		R		R		R	
Campana frizione		C	C	C	C	C	C	C	C	C	C	C
Cinghia di azionamento			R		R		R		R		R	
Filtro aria trasmissione			I		I		I		I		I	
Pre-filtro a rete olio motore	C	C	C	C	C	C	C	C	C	C	C	C
Filtro olio motore	R	R	R	R	R	R	R	R	R	R	R	R
Gioco valvole			A		A		A		A		A	
Olio mozzo	R		R		R		R		R		R	
Olio motore (*)	R	R	R	R	R	R	R	R	R	R	R	R
Rulli CVT			R		R		R		R		R	
Semipuleggia mobile frontale variatore			I		I		I		I		I	
Trasmissione			L		L		L		L		L	
Candela			R		R		R		R		R	
Filtro aria		C	C	C	C	C	C	C	C	C	C	C



Intervallo di manutenzione	<i>Tempo o chilometraggio</i>											
	Tempo (Mesi)	6	12	18	24	30	36	42	48	54	60	66
Voci	Chilometraggio (km x 1000)	1	6	12	18	24	30	36	42	48	54	60
Sistema di vaporizzazione												
Contenitore e tubi		I		I		I		I		I		I
Sistema di raffreddamento												
Livello del refrigerante (**)		I	I	I	I	I	I	I	I	I	I	I
Radiatore				C		C		C		C		C
Impianto di alimentazione												
Filtro del carburante				R		R		R		R		R
Tubi del carburante (***)		I		I		I		I		I		I
Impianto elettrico												
Tensione batteria		I		I		I		I		I		I
Regolazione fari				A		A		A		A		A
Prova su strada del veicolo												
Prova su strada del veicolo		I		I		I		I		I		I

Intervallo di manutenzione	<i>Tempo o chilometraggio</i>											
	Tempo (Mesi)	6	12	18	24	30	36	42	48	54	60	66
	Chilometraggio (km x 1000)	1	6	12	18	24	30	36	42	48	54	60
Voci												
Telaio												
Fissaggi di sicurezza												
Freni												
Fluido freni (**)												
Sospensioni												
Ruote / pneumatici												
Sterzo												
Impianto di scarico												
Controllo acceleratore	A		A		A		A		A		A	

I: Controllare e pulire, regolare, lubrificare o sostituire se necessario

C: Pulire

R: Sostituire

A: Regolare

L: Lubrificare

(*) Controllare il livello ogni 3000 km

(**) Sostituire ogni 2 anni

(***) Sostituire ogni 4 anni



5.1.b Controllo livello olio

NOTA: Il controllo deve essere effettuato con motore appena spento e ancora caldo.

AVVERTENZA

La marmitta del motociclo raggiunge temperature elevate fare attenzione a non scottarsi.

- Posizionare il motociclo in piano, in posizione verticale sollevato sul cavalletto centrale.
- Attendere qualche minuto per consentire all'olio di depositarsi.
- Svitare l'astina di livello (1) e rimuoverla, pulire l'astina con uno straccio e rinserirla nel foro (2) di riempimento senza avvitare, quindi rimuoverla e controllare che il livello dell'olio sia tra i riferimenti del livello minimo "MIN" e massimo "MAX".
- In caso di rabbocco inserire olio tramite il foro (2) fino al livello MAX e non oltre.
- Rimontare l'astina (1) di livello avvitandola.

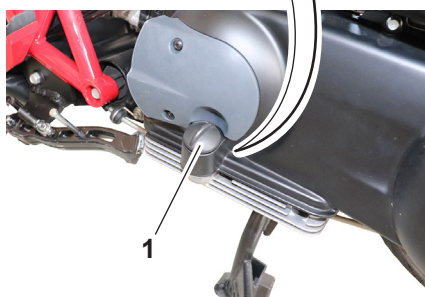
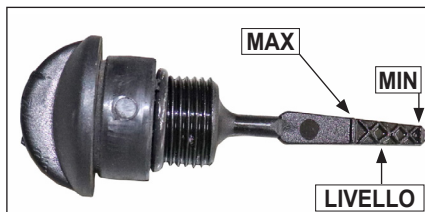

5.1.c Sostituzione olio motore e filtro

NOTA: La sostituzione dell'olio deve essere effettuata con motore appena spento e ancora caldo.

AVVERTENZA

Fare attenzione a non scottarsi con l'olio caldo.

- Posizionare il motociclo in piano, in posizione verticale sollevato sul cavalletto centrale.
- Rimuovere l'astina di livello olio (1).

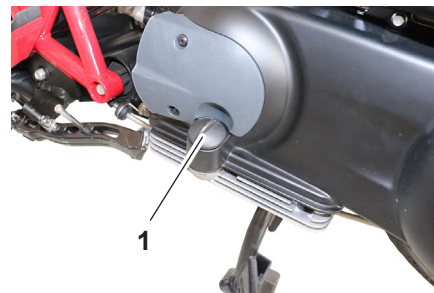

- Porre una bacinella in corrispondenza del tappo di scarico (2).
- Svitare il tappo di scarico (2) e lasciare scaricare tutto l'olio.

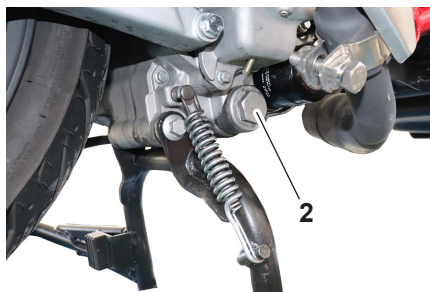

- Tramite l'apposito attrezzo (4) svitare il filtro olio (5).

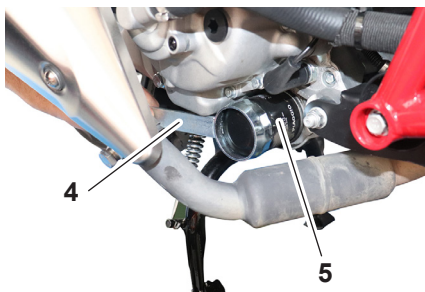

- Pulire il filtro (3), se rovinato sostituire, quindi rimontarlo.

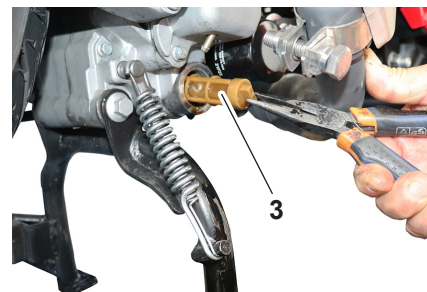

- Tramite una pinza rimuovere il filtro (3) lavabile.

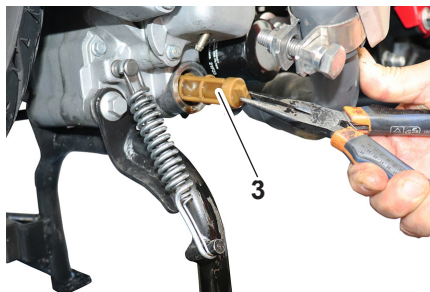

- Rimuovere il filtro (5).

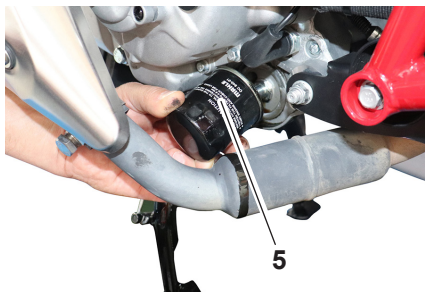

- Verificare lo stato della guarnizione (6) del tappo (2), se rovinata sostituire.

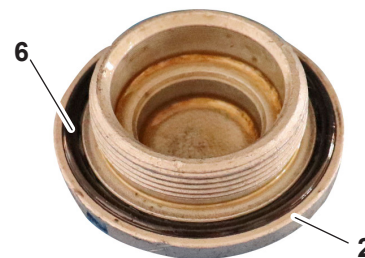



- Rimontare il tappo (2) avvitandolo con una coppia di 25 Nm / 18,44 ft/lb.

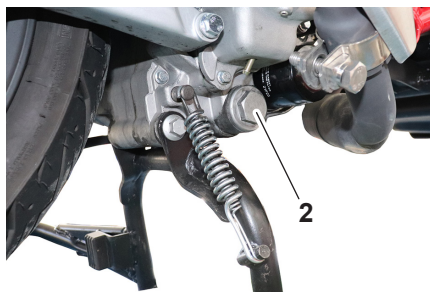

- Montare il filtro (5) avvitandolo con l'apposito attrezzo (4) con una coppia di serraggio di 12 Nm / 8,85 ft/lb.

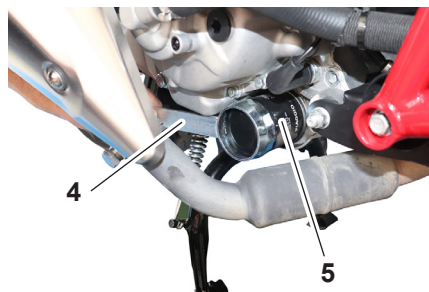

- Rimontare l'astina (1) di livello avvitandola.



NOTA: Per il tipo di olio da utilizzare vedi paragrafo "Rifornimenti".

- Lubrificare con olio la guarnizione (7).



- Versare circa 1250 cm³ di olio nel serbatoio olio tramite il foro (8).

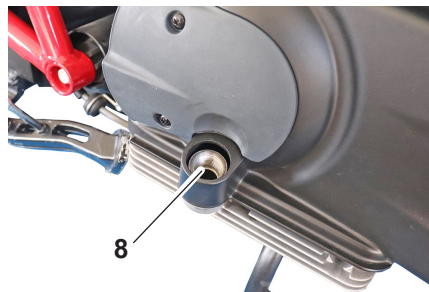

NOTA: Pulire con uno straccio l'olio eventualmente versato sulle parti dopo che il motore e l'impianto di scarico si sono raffreddati.

- Accendere il motore e lasciarlo girare al minimo per diversi minuti verificando che non ci siano perdite di olio. In caso di perdite di olio, spegnere immediatamente il motore e cercarne le cause.
- Spegnerne il motore, controllare il livello dell'olio e correggerlo, se necessario.
- Azzerare l'intervallo di manutenzione come descritto nel paragrafo "Strumento digitale".

5.1.d Controllo livello liquido di raffreddamento

NOTA: Controllare il livello del liquido di raffreddamento con motore freddo.

- Posizionare il motociciclo in piano, in posizione verticale sollevato sul cavalletto centrale.
- Rimuovere il coperchietto (1) del serbatoio (2) di espansione.



- Verificare che il livello del liquido sia compreso tra il livello minimo "MIN" e il livello massimo "MAX" del serbatoio.

- Nel caso sia necessario rabboccare, rimuovere il tappo serbatoio (3) svitandolo e introdurre il liquido di raffreddamento dal foro (4) verificando il livello sul serbatoio (2).
- Ripristinato il livello, rimontare il tappo (3) e il coperchietto (1).

NOTA: Il liquido di raffreddamento è corrosivo, se durante il rabbocco ne viene versato un po', pulire accuratamente le parti che sono state a contatto con acqua.

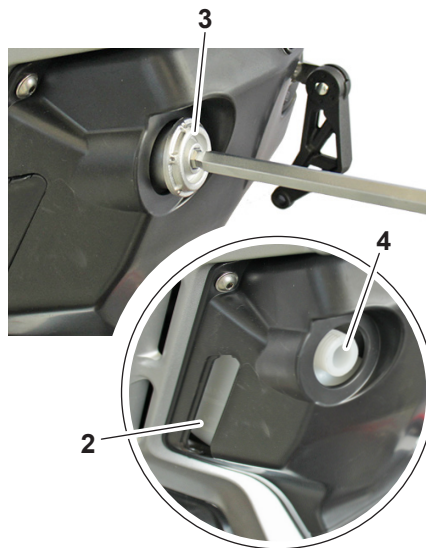

5.1.e Pulizia filtro aria motore

- Svitare le viti (1) e rimuovere il coperchio (2).

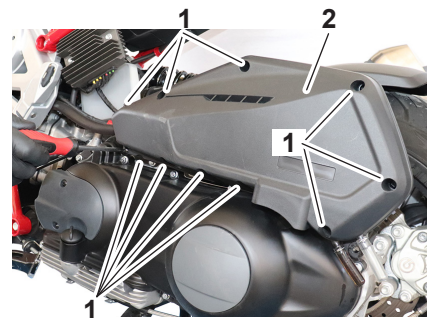

- Rimuovere il filtro (3) dal coperchio filtro (2).

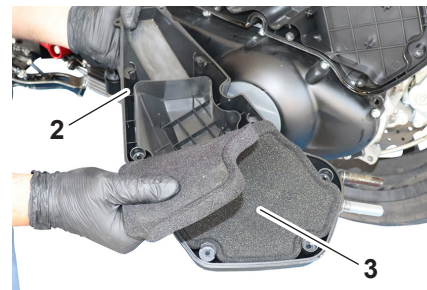



- Pulire il filtro (3) con apposito detergente per filtri e lasciarlo asciugare completamente.

⚠ AVVERTENZA

Per la pulizia del filtro non utilizzare benzina o altri solventi infiammabili.

- Verificare che il filtro non sia usurato o danneggiato, se necessario sostituirlo.
- Applicare olio specifico per filtri su tutta la superficie del filtro (3) quindi strizzarlo per eliminare l'olio in eccesso.
- Rimontare il filtro (3) sul coperchio (2).

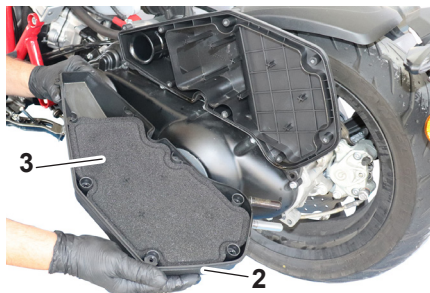

- Verificare lo stato della guarnizione (4), se rovinata sostituire.

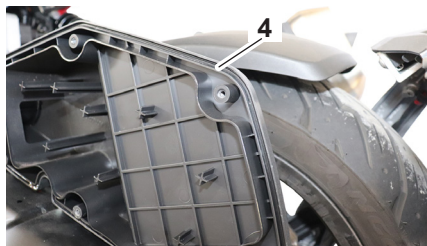

- Rimontare il coperchio filtro (2) avviando le viti (1).

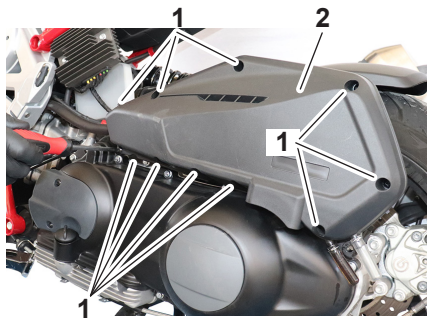

- Verificare che gli sfiati (5) e (6) non siano sporchi, se si intravede dello sporco, rimuovere gli sfiati, pulirli, quindi rimontarli.



5.1.f Pulizia filtro aria trasmissione

- Svitare le viti (1) e rimuovere il coperchio (2).

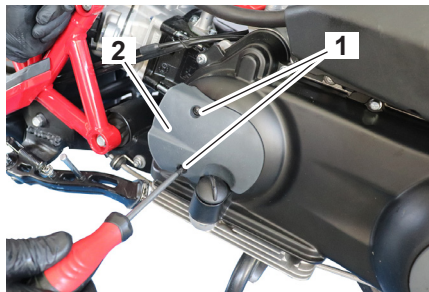

- Rimuovere il filtro (3) e pulirli con appositi detergenti.

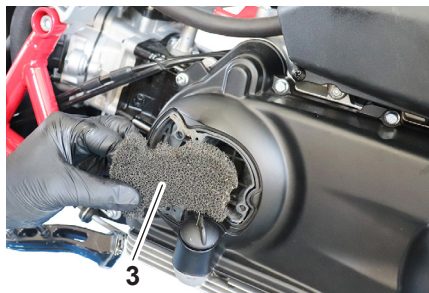

⚠ AVVERTENZA
Per la pulizia del filtro non utilizzare benzina o altri solventi infiammabili.

- Verificare che il filtro non sia usurato o danneggiato, se necessario sostituirlo.
- Verificare lo stato della guarnizione (4), se rovinata, sostituire.

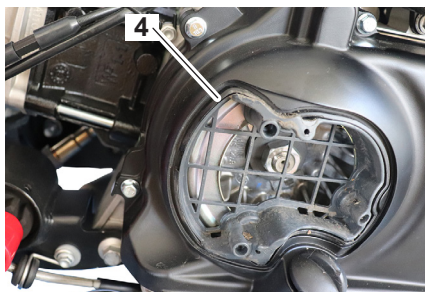

- Rimontare il filtro (3) ed il coperchio (2) procedendo in senso inverso allo smontaggio.

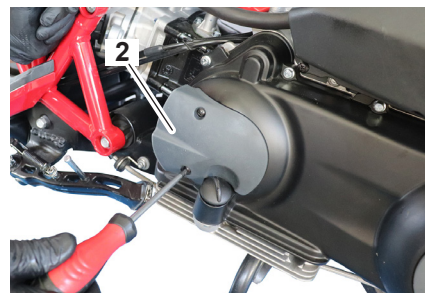



5.1.g Controllo candela

⚠ AVVERTENZA

Attendere che il motore si sia raffreddato prima di eseguire il controllo; pericolo di ustione.

- Togliere il cappuccio (1).
- Tramite l'apposita chiave rimuovere la candela (2).

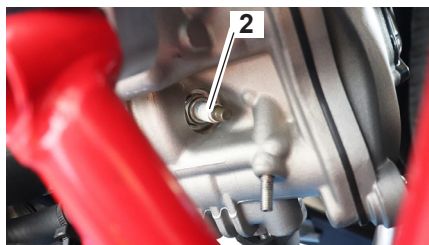

- La distanza fra gli elettrodi della candela (2) deve essere $0,5 \div 0,6$ mm.
- Una distanza differente può causare malfunzionamento al motociclo.

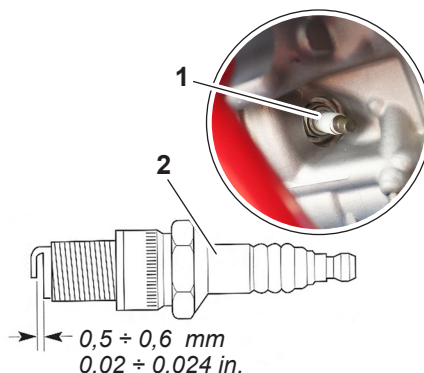

5.1.h Controllo pneumatici e relativa pressione

È fondamentale mantenere sempre i pneumatici in buone condizioni e sostituirli agli intervalli adeguati con pneumatici secondo specifica. Controllare sempre e, se necessario, regolare la pressione pneumatici prima di mettersi in marcia.

⚠ AVVERTENZA

L'utilizzo del motociclo con una dei pressione pneumatici scorretta può provocare infortuni gravi o il decesso a seguito della perdita del controllo.

- Controllare e regolare la pressione dei pneumatici a freddo (ossia quando la temperatura dei pneumatici è uguale alla temperatura ambiente).
- Si deve regolare la pressione dei pneumatici in funzione del peso totale del pilota, del passeggero, del carico e degli accessori omologati per questo modello.

5.1.i Controllo pneumatici

Questo motociciclo è dotato di pneumatici senza camera d'aria.

- Controllare lo stato degli pneumatici, non devono avere fessurazioni, abrasioni ecc., inoltre controllare lo stato di usura del battistrada tramite gli appositi indicatori presenti sul pneumatico stesso.

ALTEZZA MINIMA DEL BATTISTRADA

ANTERIORE	2 mm (0.08 in)
POSTERIORE	2 mm (0.08 in)

- Controllare la pressione secondo le indicazioni riportate nel paragrafo dati tecnici.

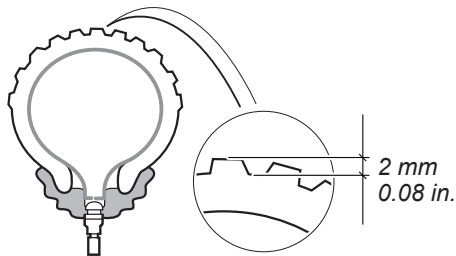

⚠ AVVERTENZA

Il pneumatico anteriore e posteriore devono essere della stessa marca e modello, utilizzare differenti tipi di pneumatici tra ruota anteriore e ruota posteriore compromettono la stabilità del motociciclo e la sua manovrabilità.

NOTA: I pneumatici invecchiano anche se visivamente non sono usurati; screpolature laterali o deformazioni della carcassa sono un segno di invecchiamento. Fare controllare da un gommista i pneumatici prima di usare il motoveicolo.

Pressione pneumatico a freddo:

1 persona:

Anteriore:
190 kPa (1.9 Kgf/cm², 28 psi)
Posteriore:
200 kPa (2.00 kgf/cm², 29 psi)

2 persona:

Anteriore:
210 kPa (2.10 kgf/cm², 30 psi)
Posteriore:
250 kPa (2.50 kgf/cm², 36 psi)

- Per regolare la pressione rimuovere il cappuccio (1) e collegare il manometro alla valvola (2).

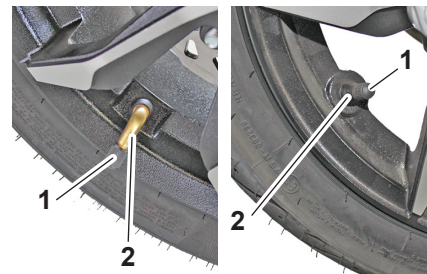



⚠ AVVERTENZA

- **Sostituire i pneumatici eccessivamente consumati da un gommista. L'utilizzo del veicolo con pneumatici eccessivamente usurati riduce la stabilità di marcia e può provocare la perdita del controllo del mezzo.**
- **Marciare a velocità moderata dopo il cambio di un pneumatico, per permettere alla superficie del pneumatico di "rodarsi", in modo da poter sviluppare al meglio le proprie caratteristiche.**

NOTA: Quando si sostituisce un pneumatico è necessario eseguire il bilanciamento della ruota.

Prima di ogni utilizzo, controllare sempre che i cerchi non presentino cricche, piegature, deformazioni o danneggiamenti di altro tipo. Se si riscontrano danneggiamenti, fare sostituire la ruota. Non tentare di eseguire nemmeno la minima riparazione di una ruota. In caso di deformazioni o di cricche, la ruota va sostituita.

5.1.I Controllo usura pastiglie freno

Controllare lo stato di usura delle pastiglie freno anteriore (1) e pastiglie freno posteriore (2).

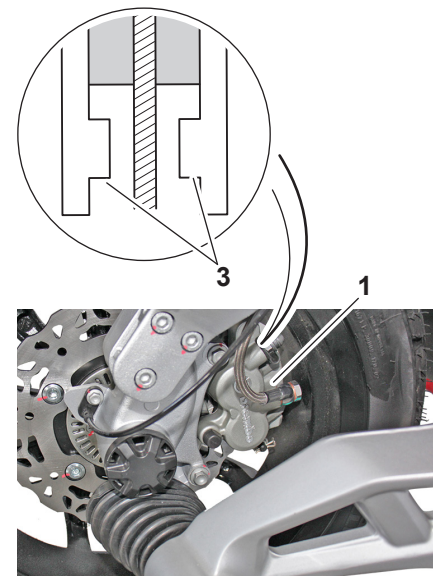

- Le pastiglie sono dotate di un indicatore di usura (3). Per controllare l'usura della pastiglia, controllare la posizione dell'indicatore d'usura (3) mentre si aziona il freno. Se una pastiglia si è usurata al punto che l'indicatore d'usura quasi tocca il disco del freno, sostituire le pastiglie in coppia.

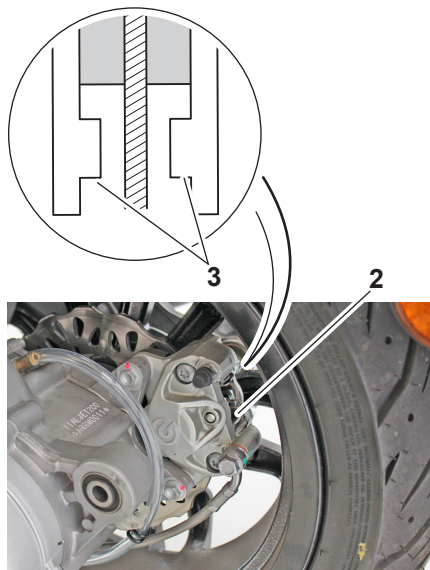

⚠ AVVERTENZA

Per la sostituzione delle pastiglie freno è necessario rivolgersi a un concessionario *Italjet*.

⚠ AVVERTENZA

Dopo la sostituzione delle pastiglie freno è necessario guidare con prudenza frenando in modo graduale per permettere alle pastiglie il corretto assettamento/accoppiamento con i relativi dischi.



5.1.m Controllo livello fluido freno anteriore/posteriore

- Posizionare il motociciclo in modo che la parte superiore del serbatoio freno sia parallela al terreno.
- Il livello del fluido nel serbatoio della pompa deve trovarsi al centro dell'orlo (1).

Un eventuale abbassamento del livello del fluido può permettere l'ingresso di aria nell'impianto con conseguente allungamento della corsa della leva; nel caso vi sia necessità di rabboccare rivolgersi al concessionario **Italjet**.

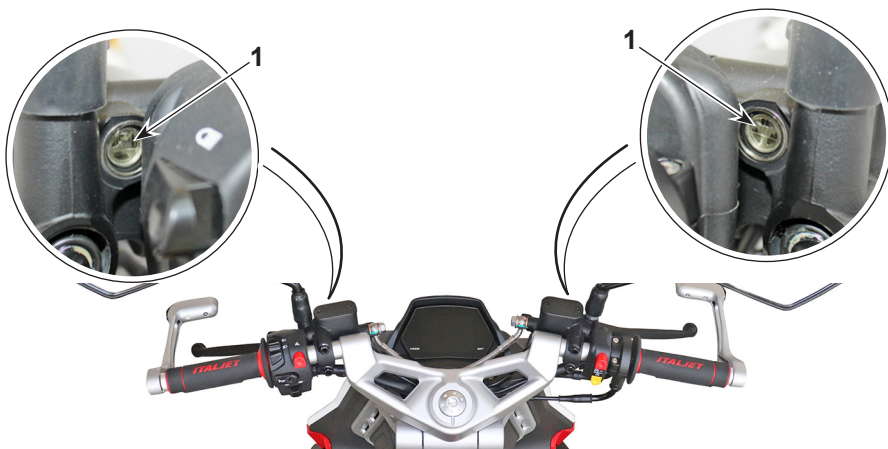

! AVVERTENZA

Se la leva del freno risulta troppo “morbida”, si è in presenza di aria nella tubazione o di un difetto dell'impianto. Essendo pericoloso guidare il motociciclo in queste condizioni, fare immediatamente controllare l'impianto frenante presso il Concessionario **Italjet**.

ATTENZIONE

Non versare fluido freni su superfici verniciate o lenti (es. di fanali)

! AVVERTENZA

Non mischiare due tipi di fluido diversi. Se si sceglie di impiegare una diversa marca di fluido, eliminare completamente quello esistente.

! AVVERTENZA

Il fluido freni può causare irritazioni. Evitare il contatto con la pelle e gli occhi. In caso di contatto, pulire completamente la parte colpita e, qualora si trattasse degli occhi, chiamare un medico.

AVVERTENZA

- Utilizzare solo il liquido freni prescritto secondo specifica; altrimenti le guarnizioni in gomma potrebbero deteriorarsi, causando perdite.
- Rabboccare con lo stesso tipo di liquido freni. L'aggiunta di un liquido dei freni diverso da DOT 4 può causare una reazione chimica nociva.
- Evitare infiltrazioni d'acqua o di polvere nel serbatoio liquido freni durante il rifornimento. L'acqua causa una notevole riduzione del punto di ebollizione del liquido e può provocare il "vapor lock", e lo sporco può intasare le valvole dell'unità idraulica ABS.

ATTENZIONE

Il liquido freni può danneggiare le superfici verniciate o le parti in plastica. Pulire sempre immediatamente l'eventuale liquido versato.

Poiché le pastiglie freni si consumano, è normale che il livello liquido freni diminuisca gradualmente. Se il livello del liquido freni è basso è possibile che le pastiglie dei freni siano usurate e/o che vi sia una perdita nel circuito freni; pertanto, assicurarsi di controllare il livello d'usura delle pastiglie dei freni e la presenza di perdite nel circuito freni.

Se il livello del liquido freni cala improvvisamente, fare controllare il mezzo da un concessionario **Italjet** prima di continuare a utilizzarlo.

5.1.n Cambio del liquido freni

Far cambiare il liquido freni da un concessionario **Italjet** ogni 2 anni. Inoltre, fare sostituire le guarnizioni di tenuta delle pompe e delle pinze freno, nonché i tubi freno, agli intervalli elencati qui di seguito o prima nel caso in cui presentino danni o perdite.

- Guarnizioni di tenuta freno: ogni 2 anni
- Tubi freni: ogni 4 anni.

5.1.o Controllo della cinghia trapezoidale

La cinghia trapezoidale va controllata e/o sostituita da un concessionario **Italjet** agli intervalli specificati nella tabella di manutenzione periodica.



5.1.p Controllo e lubrificazione del cavalletto centrale e del cavalletto laterale

Periodicamente, controllare sempre il funzionamento del cavalletto centrale e del cavalletto laterale, e lubrificare, se necessario, i perni (1) di guida e le superfici di contatto metallo/metallo.

AVVERTENZA

Se il cavalletto centrale o il cavalletto laterale non si alza e non si abbassa agevolmente, farlo controllare o riparare da un concessionario *Italjet*.

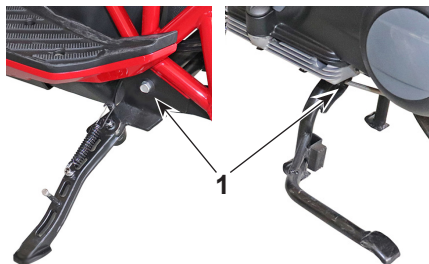

5.1.q Registrazione precarico molle ammortizzatori

L'ammortizzatore anteriore (1) e posteriore (2) hanno la possibilità di registrare il precarico della molla; per la registrazione allentare la controgghiera (3) ed agire sulla ghiera (4), avvitandola si aumenta il precarico viceversa si diminuisce.

Avvitando la ghiera si comprime la molla e quindi si avrà una azione ammortizzante più rigida.

Svitando la ghiera si rilascia la molla e quindi si avrà una azione ammortizzante più morbida.

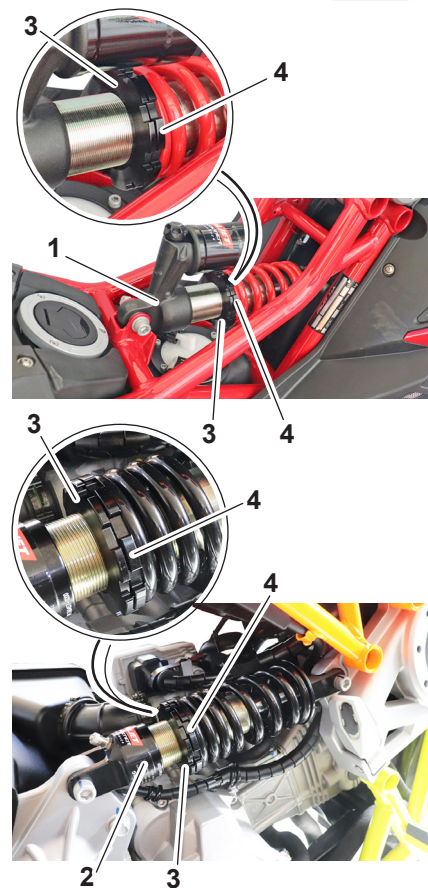

5.1.r Regolazione frenatura ammortizzatore anteriore

- Regolare la frenatura agendo sulla ghiera (1), ruotandola verso “+” la frenatura aumenta, ruotandola verso “-” la frenatura diminuisce.

La regolazione di fabbrica è 6 click da tutto chiuso.

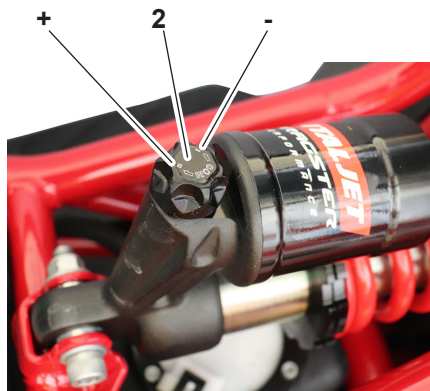

5.1.s Controllo piantone anteriore sterzo

Periodicamente va controllato l'eventuale gioco del piantone di sterzo.

- Posizionare il motociclo sul cavalletto centrale, una persona deve tenere il manubrio del motociclo in modo che sia stabile e un'altra persona deve cercare di muovere la ruota (1) nel senso della freccia “A” e nel senso della freccia “B”.



Se si riscontrano dei giochi eccessivi rivolgersi a un concessionario **Italjet** per controllare la movimentazione dello sterzo (2).

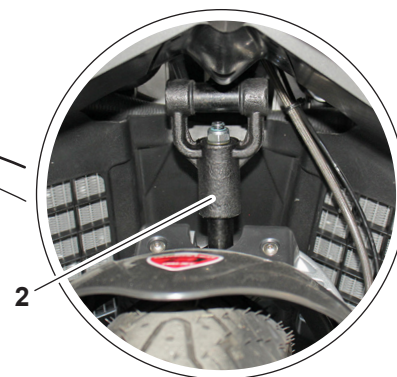



5.1.t Controllo e ricarica della batteria

Per accedere al vano batteria agire come segue:

- Sollevare la sella come descritto nel relativo paragrafo;
- Svitare le due viti (1) e rimuovere il sellino passeggero (2);

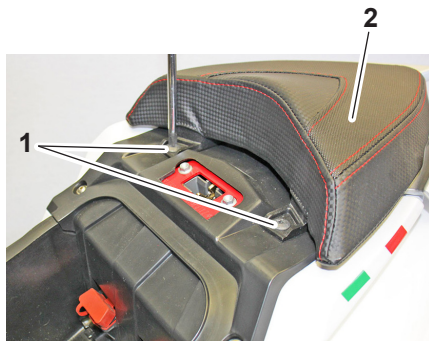

- Svitare le due viti (3) e rimuovere il carterino (4).

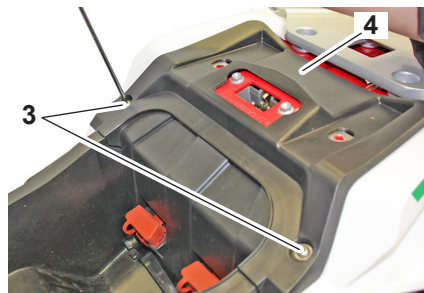

- Rimuovere per primo il cavo negativo NERO (5) poi quello positivo ROSSO (6) (in fase di rimontaggio, collegare per primo il cavo positivo ROSSO poi quello negativo NERO);
- Estrarre la batteria (7) dal proprio alloggiamento.

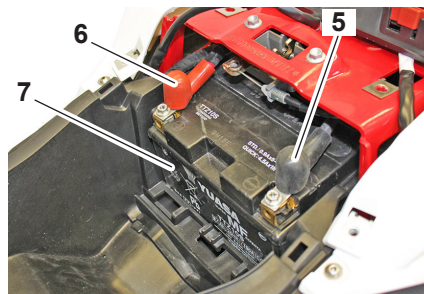

- Verificare, con l'ausilio di un voltmetro, che la tensione della stessa non sia inferiore a 12.5V. In caso contrario, la batteria necessita di un ciclo di ricarica.

- Utilizzando un caricabatteria a tensione costante, collegare per primo il cavo positivo ROSSO al morsetto positivo della batteria poi quello negativo NERO al morsetto negativo della stessa.

- Verificare sempre lo stato di carica della batteria prima di reinstallarla sul veicolo. La batteria deve essere tenuta pulita ed i terminali ingrassati.

>>>

- Rimontare il tutto procedendo in senso inverso allo smontaggio facendo attenzione a incastrare il gancio (8) del sellino passeggero, nella sede (9) del supporto.

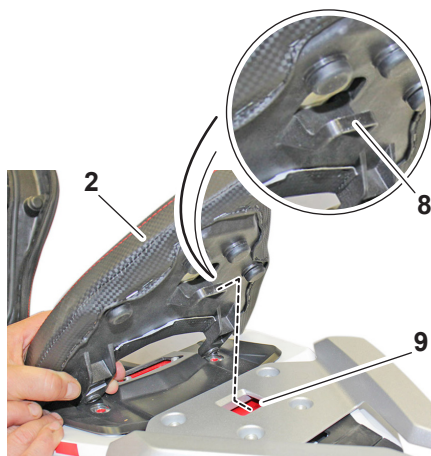

! PERICOLO

La batteria contiene acido solforico. Evitare il contatto con pelle, occhi e abiti.

RIMEDI:

CONTATTO CON LA PELLE

Sciacquare abbondantemente con acqua.

INGESTIONE:

Bevete grandi quantità di acqua e di latte.

Chiamate subito un medico. Non provocare vomito.

CONTATTO CON GLI OCCHI

Sciacquare con acqua per 15 minuti almeno e chiamate un medico.

ATTENZIONE

La batteria in caso di inutilizzo deve comunque essere ricaricata con ciclo di carica lento (0,6 A per 8 ore per batteria 12V- 6Ah) almeno ogni 3

settimane.

! AVVERTENZA

Le batterie producono gas esplosivi, arieggiare il locale quando si carica la batteria in ambienti chiusi. Quando si usa un carica-batteria, collegare la batteria al caricatore prima di accenderlo. Questa pratica evita la formazione di scintille in corrispondenza dei terminali della batteria che, potrebbero incendiare i gas contenuti nella batteria.



5.1.u Controllo/sostituzione dei fusibili

Il motociclo è dotato di due scatole fusibili, una posizionata sotto la sella e una posizionata sotto il pannello frontale.

Fusibili sotto la sella

- Sollevare la sella per accedere alla scatola fusibili (1).

- Fusibile 2 (20 A)**= Motorino ABS
- Fusibile 3 (15 A)**= Valvola ABS
- Fusibile 4 (10 A)**= Positivo, pannello strumenti, regolatore di tensione, iniezione
- Fusibile 5 (20 A)**= Fusibile di scorta
- Fusibile 6 (15 A)**= Fusibile di scorta

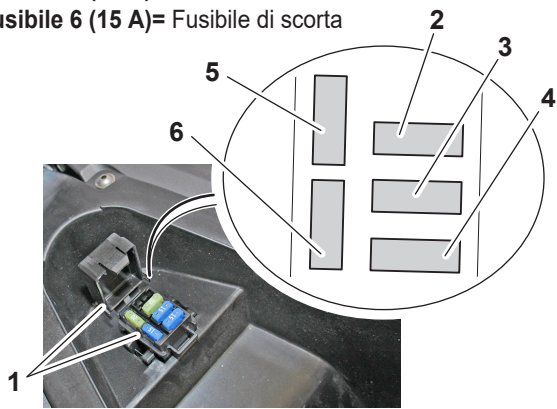

Fusibili sotto il pannello anteriore

- Svitare le viti (1) e rimuovere il pannellino superiore (2).

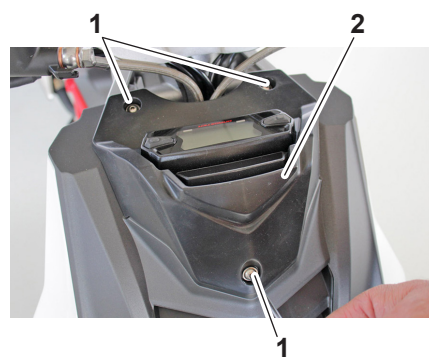

- Tirare leggermente verso l'esterno il pannello (3) per sganciarlo dalla parte superiore.



- Prendere il pannello (3) con entrambe le mani e tirarlo verso l'esterno fino a sganciarlo dal supporto.

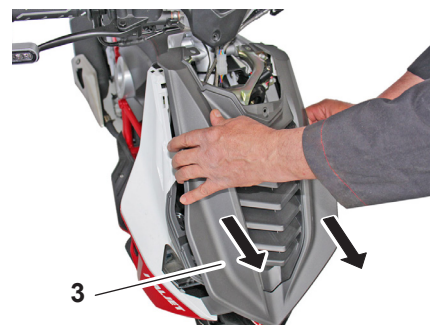

- La scatola fusibili (4) è posizionata nella parte superiore destra del motociclo.

Fusibile 5 (15A)= Luci, luce targa, rele indicatori di direzione, avvisatore acustico

Fusibile 6 (15A)= Iniezione, motorino avviamento

Fusibile 7 (15A)= Fusibile di scorta

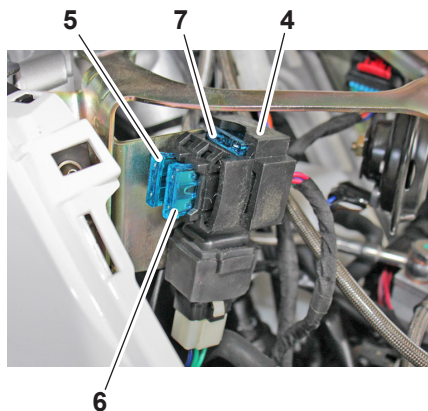

- Rimontare il tutto procedendo in senso inverso allo smontaggio facendo attenzione a incastrare i fermi (8) del pannello (3) nelle relative sedi (9).

ATTENZIONE

Non utilizzare un fusibile di un amperaggio superiore a quello originale, si potrebbe provocare danni all'impianto elettrico e possibile incendio.

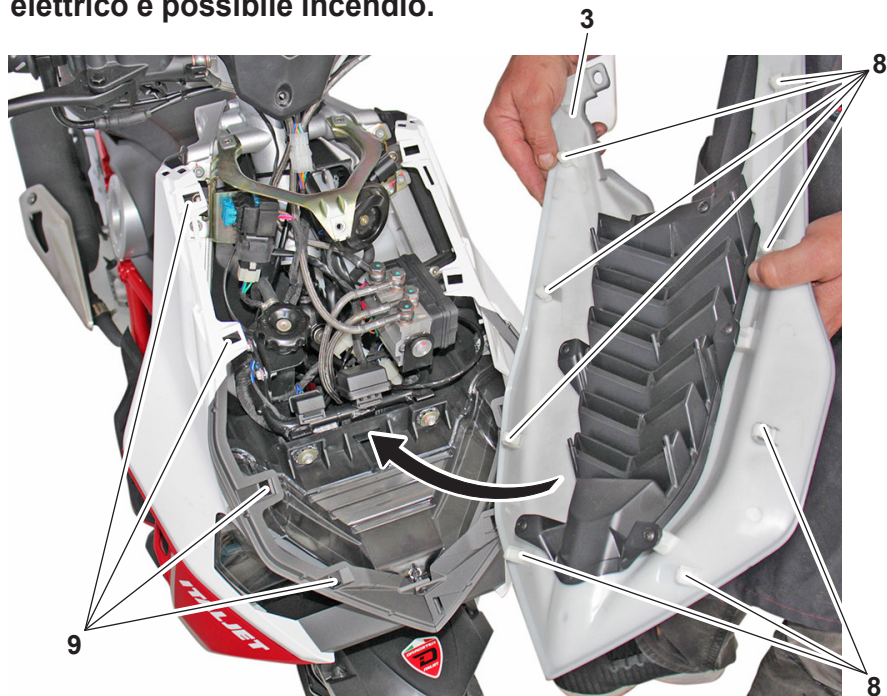



5.1.v Controllo luci

Controllo fascio luminoso fanale anteriore

- Per controllare se il fanale è orientato nel modo corretto mettere il motociclo, con in pneumatici gonfiati alla giusta pressione e con una persona seduta in sella, perfettamente perpendicolare con il suo asse longitudinale.
- Di fronte ad una parete o ad uno schermo, distante da esso 10 metri, tracciare una linea orizzontale corrispondente all'altezza del centro del fanale ed una verticale in linea con l'asse longitudinale del veicolo.

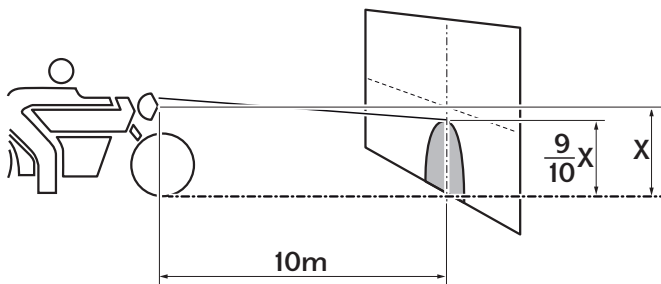

- Effettuare il controllo possibilmente nella penombra.
- Accendendo la luce abbagliante il limite superiore di demarcazione tra la zona oscura e la zona illuminata deve risultare ad una altezza non superiore a $\frac{9}{10}$ dell'altezza da terra del centro del proiettore.
- Per effettuare la corretta regolazione recarsi presso il concessionario **Italjet**.

Luci e indicatori di direzione

- Il motociclo è dotato di luci e di indicatori a led, nel caso una luce non funzioni è necessario sostituirla recandosi presso il concessionario **Italjet**.

Connettori diagnostica

Per accedere ai connettori di diagnostica sollevare la sella.

Connettore (1) = Centralina ABS
Connettore (2) = Centralina motore

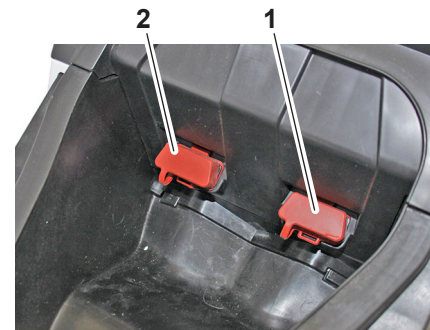

6.1 CURA E RIMESSAGGIO DEL MOTOCICLO

6.1.a Cura

La pulizia frequente e accurata del veicolo, oltre a migliorarne l'aspetto, ne migliorerà anche le prestazioni generali e prolungherà la vita utile di molti componenti. Inoltre, il lavaggio, la pulizia e la lucidatura consentiranno di ispezionare le condizioni del veicolo con maggior frequenza. Lavare il veicolo dopo averlo utilizzato sotto la pioggia o vicino al mare, poiché il sale è corrosivo per i metalli.

NOTA: *Le strade delle zone soggette a forti nevicate possono essere cosparse di sale per evitare che ghiaccino. Questo sale può rimanere sulle strade fino a primavera inoltrata, per cui lavare il lato inferiore e i componenti della parte ciclistica dopo aver utilizzato il veicolo in tali aree.*

AVVERTENZA

Una pulizia inadeguata può causare danni estetici e meccanici. Non utilizzare:

- Idropulitrici ad alta pressione o pulitrici a getto di vapore. L'eccessiva pressione dell'acqua potrebbe causare la penetrazione d'acqua e il deterioramento di cuscinetti ruote, freni, guarnizioni della trasmissione e dispositivi elettrici.
- Prodotti chimici aggressivi, agenti detergenti abrasivi o cera sui componenti con finitura satinata. Le spazzole possono graffiare e

danneggiare la finitura satinata; utilizzare solo spugne morbide o asciugamani.

- Asciugamani, spugne o spazzole contaminati da prodotti detergenti abrasivi o prodotti chimici aggressivi, come ad esempio solventi, benzina, antiruggine, liquido freni, antigelo, ecc.



6.1.b Lavaggio

Prima

1. Parcheggiare il motociclo lontano dalla luce solare diretta e lasciare che si raffreddi.
Ciò eviterà la formazione di macchie di calcare.
2. Controllare che tutti i tappi, i coperchi, i connettori e gli elementi di connessione elettrici siano ben installati.
3. Prestare attenzione a non far penetrare acqua all'interno del silenziatore.
4. Rimuovere la sporcizia della strada e le macchie d'olio con un agente sgrassante di qualità e una spazzola con setole in plastica o una spugna.

Durante

1. Sciacquare via ogni traccia di sgrassatore utilizzando acqua corrente. Evitare di spruzzare acqua direttamente nella marmitta, sul pannello portastrumenti, nell'ingresso dell'aria o all'interno di altre aree interne, come ad esempio i vani portaoggetti sotto la sella.
2. Lavare il motociclo con un detergente per auto di qualità miscelato con acqua fresca e una spugna morbida. Utilizzare uno spazzolino usato o una spazzola con setole in plastica per pulire i punti difficili da raggiungere.

ATTENZIONE

Se il motociclo è stato esposto al sale, utilizzare acqua fredda. L'acqua calda aumenterà le proprietà corrosive del sale.

3. Sciacquare bene con acqua pulita. Rimuovere tutti i residui di detergente; potrebbero essere dannosi per i componenti in plastica.

Dopo

1. Asciugare completamente il motociclo.
2. Lucidare con un prodotto specifico le superfici cromate, di alluminio e di acciaio inox.
3. Applicare uno spray anticorrosione su tutti i componenti in metallo, comprese le superfici cromate o nichelate.

AVVERTENZA

Non applicare spray a base di silicone o d'olio sulle selle, sulle manopole, sulle staffe poggiapiedi in gomma, sui dischi freno o sui battistrada dei pneumatici. In caso contrario, i componenti diventeranno scivolosi, con il rischio di causare la perdita di controllo del veicolo. Pulire accuratamente le superfici di questi componenti prima di utilizzare il veicolo.

4. Trattare i componenti in gomma, vinile e in plastica non verniciata con un apposito prodotto per la loro cura.
5. Stendere una cera non abrasiva su tutte le superfici verniciate.
6. Terminata la pulizia, avviare il motore e lasciarlo funzionare al minimo per qualche minuto per fare asciugare l'umidità residua.
7. Lasciare asciugare completamente il veicolo prima di rimessarlo o di coprirlo.



AVVERTENZA

Corpi estranei rimasti sui freni o sui pneumatici possono far perdere il controllo del veicolo.

- **Accertarsi che non ci sia lubrificante o cera sui freni o sui pneumatici.**
- **Se necessario, lavare i pneumatici con acqua calda e un detergente neutro.**
- **Se necessario, pulire i dischi e le pastiglie freno con apposito pulitore spray.**
- **Dopo il lavaggio del motociclo provare l'efficienza dei freni.**

6.1.c Rimessaggio

Rimessare sempre il veicolo in un luogo fresco e asciutto. Se necessario, proteggerlo dalla polvere coprendolo con un telo permeabile.

Accertarsi che il motore e l'impianto di scarico si siano raffreddati prima di coprire il motociclo.

ATTENZIONE

Per prevenire la corrosione, evitare scantinati umidi, ricoveri di animali (in considerazione della presenza di ammoniaca) e gli ambienti in cui sono immagazzinati prodotti chimici forti.



6.1.d Rimessaggio prolungato

Prima di rimessare il veicolo per un periodo di tempo prolungato (60 giorni o più) agire come segue:

1. Eseguire gli interventi di manutenzione.
2. Pulire il motociclo.
3. Fare il pieno del serbatoio carburante, aggiungendo lo stabilizzatore per carburante secondo le istruzioni del prodotto.
Far funzionare il motore per 5 minuti per distribuire il carburante trattato in tutto l'impianto del carburante.
4. Lubrificare il cavalletto laterale (se presente) e il cavalletto centrale.
5. Controllare e ripristinare la pressione dei pneumatici e poi sollevare il veicolo in modo che le ruote non tocchino terra.
6. Coprire lo scarico con un sacchetto di plastica per prevenire la penetrazione di umidità.
7. Rimuovere la batteria e caricarla completamente, oppure collegare un caricabatteria mantenitore per mantenere la carica ottimale della batteria.

ATTENZIONE

Verificare che la batteria e il relativo caricabatteria siano compatibili.

***NOTA:** Se la batteria verrà rimossa, caricarla una volta al mese e conservarla in un luogo temperato in cui la temperatura sia di 0-30 °C (32-90 °F).*

7.1 DATI TECNICI

Lunghezza massima	1885 mm
Larghezza massima	750 mm
Altezza massima	1075 mm
Altezza sella	760 mm
Interasse	1350 mm
Altezza minima dal suolo	120 mm
Peso in ordine di marcia (peso a vuoto)	150 kg
Carico massimo veicolo (conducente + passeggero + bagaglio)	305 kg
Velocità massima	124 km/h
Olio motore	1300 cm ³ (Primo riempimento) 1250 cm ³ (Sost. olio motore & filtro) 1200 cm ³ (Solo sost. olio motore)
Olio di trasmissione	250cm ³
Refrigerante	1.15 l (50% acqua + 50% liquido antigelo glicole etilenico)
Sedili	2
Cambio	variatore continuo automatico
Trasmissione	riduttore giri e cinghia
Tipo di telaio	Telaio in tubolare di acciaio ad alta resistenza, trave singola anteriore, doppia culla sovrapposta posteriore.
Angolo di sterzo	27.5°

>>>>



Sospensione anteriore	Sistema Indipendente di Sterzo
Corsa sospensione anteriore	33mm
Sospensione posteriore	Mono Ammortizzatore
Corsa sospensione posteriore	47 mm
Disco anteriore	Ø 200 mm freno a disco con trasmissione idraulica
Disco posteriore	Ø 220 mm freno a disco con trasmissione idraulica
Cerchi ruota	Cerchi in lega leggera
Cerchio ruota anteriore	MT 3.50 x 12"
Cerchio ruota posteriore	MT 4.00 x 13"
Tipo di pneumatico	Senza camera d'aria (Tubeless)
Pneumatico anteriore	120/70 - 12" 51 P (120/70-12 M/C, 58S)
Pneumatico posteriore	140/60-13" M/C 63P (140/60-13 M/C 63S)
Pressione di gonfiaggio standard pneumatico anteriore	190 kPa (1.9 bar)
Pressione di gonfiaggio standard pneumatico posteriore	200 kPa (2.0 bar)
Pressione di gonfiaggio standard pneumatico anteriore con passeggero	210 kPa (2.1 bar)
Pressione di gonfiaggio standard pneumatico posteriore con passeggero	250 kPa (2.5 bar)
Batteria	12V - 8,6 Ah
Fusibili	20 - 15 - 15 - 15 - 10 A
Alternatore (del Tipo a magneti permanente)	12 V - 300W a 8000 rpm

Dati tecnici motore (300CC)

Motore modello	AZC
Tipo motore	Monocilindrico 4 tempi raffreddato a liquido, 4 valvole per cilindro con singolo albero a camme in testa
Potenza netta max.	17 kW (8000 r/min)
Coppia max.	23 N•m (6000 r/min)
Cilindrata	278 cc
Alesaggio / corsa	75 mm x 63 mm
Rapporto di compressione	11 : 1
Avviamento	Elettrico
Regime di minimo	1700 ± 170 rpm
Frizione	Frizione a secco centrifuga automatica
Cambio	Automatico
Raffreddamento	Sistema di raffreddamento a liquido con radiatore e ventola elettrica
Sistema di alimentazione	Iniezione elettronica
Diffusore del corpo farfallato	Ø 32 mm
Carburante	Benzina super senza piombo, minimo numero di Ottano di 95 (NORM)
Tipo di accensione	Elettronico
Candela	NGK CR8EKB



8.1 TABELLA PRODOTTI RACCOMANDATI

<i>Prodotto</i>	<i>Descrizione</i>	<i>Caratteristiche</i>
Olio motore semisintetico o sintetico	Olio motore	SAE 5W-40 JASO MA, MA2 API SL ACEA A3
Olio motore semisintetico o sintetico	Olio trasmissione	SAE 80W/90 75W/90 GL-4 / GL-5
Lubrificante L-XCDBB2	Grasso al litio con molibdeno per cuscinetti ed altri punti che necessitano di lubrificazione	NLGI 2
Fluido Freni DOT4	Fluido freni	FMVSS DOT4
Refrigerante motore FD-2B	Refrigerante O.A.T. technology	Protezione anticongelante fino a -40°C. Conforme alla norma CUNA 956-16.
Lubrificante / Olio motore 5W-30	Olio per spugna filtro dell'aria	-
GRASSO NEUTRO O PETROLATO	Poli batteria	-



ITALJET

9.1 LIBRETTO DI GARANZIA E DI SERVIZIO

9.1.a Il contenuto della garanzia

La Sua nuova moto è garantita esente da difetti originari in conformità alla **Direttiva 99/44 CE**.

La garanzia consiste nella sostituzione o riparazione gratuita del veicolo o di componenti che abbiano a manifestare, entro il suddetto termine, difetti di fabbricazione o, comunque, difetti preesistenti alla consegna veicolo.

La garanzia è valida solo se il vostro veicolo ha seguito il programma di manutenzione raccomandato e se tutti i tagliandi sono stati correttamente timbrati.

Le ricordiamo che la garanzia non opera nel caso di uso del veicolo in competizioni motociclistiche, in quanto trattasi di uso diverso e non compatibile con l'uso per il quale il suo veicolo è stato specificatamente progettato. Si ricordi che, come richiesto dalla legge, questa garanzia è prestata direttamente dal Suo Concessionario **Italjet**, al quale La invitiamo a rivolgersi per ogni necessità del caso.

Laddove il Suo Concessionario **Italjet** non possa soddisfare le sue richieste in un tempo ragionevole ovvero questo fosse per Lei più comodo, La invitiamo a rivolgersi ad un qualsiasi altro Concessionario **Italjet**, che sarà lieto di porsi al suo servizio.

9.1.b L'attivazione della batteria

Il suo veicolo è coperto da garanzia da difetti originari sin dal momento in cui Le viene consegnato dal Suo Concessionario **Italjet**.

Quando riceverà il suo veicolo **Italjet**, La invitiamo a sottoscrivere, unitamente al Concessionario, il Certificato di Consegna del veicolo che trova su questo manuale.

9.1.c Cosa fare in caso di richiesta di intervento in garanzia

Nel caso in cui, nel periodo di validità della garanzia, il Suo veicolo necessiti di un intervento straordinario di riparazione e/o sostituzione dipendente da un difetto originario, Le consigliamo di rivolgersi immediatamente al Concessionario ove ha acquistato il veicolo (il Suo Concessionario) descrivendogli il problema occorso e facendogli esaminare il veicolo.

Se l'intervento è reso necessario dall'avvenuto manifestarsi di un difetto originario, il Suo Concessionario provvederà ad effettuare gratuitamente la riparazione o la sostituzione necessaria nel minor tempo possibile.

9.1.d Condizioni di garanzia

Esclusioni

Sono esclusi dalla garanzia:

- I deterioramenti derivanti dal mancato rispetto del piano di manutenzione periodica prescritta da **Italjet**.
- I veicoli le cui riparazioni sono state effettuate con ricambi non conformi all'originale.
- I veicoli per cui non è stato eseguito il piano di manutenzione periodica o per i quali i tagliandi non sono stati debitamente timbrati.
- I veicoli utilizzati per competizioni/noleggio/uso gravoso fuoristrada.

Parti di consumo ed usura:

La garanzia non copre l'usura ed il deterioramento normale determinati dall'uso del veicolo per i seguenti pezzi:

- Candele.
- Catena di distribuzione.
- Pastiglie e dischi freno.
- Dischi e masse frizione.
- Pneumatici.
- Lampade e fusibili.
- Cavi di trasmissione e di comando.
- Tubi e tutte le altre parti in gomma.
- Cuscinetti.
- Filtro aria e benzina.
- Cinghia ed ingranaggi trasmissione secondaria.



Lubrificanti

La garanzia non copre i liquidi: olio, grasso, acido batteria e liquido di raffreddamento.

Limitazioni

Per tutti i veicoli: la garanzia della BATTERIA, della SELLA e delle PLASTICHE è limitata a 6 mesi.

- La garanzia non copre i costi di manutenzione e di revisione, né il costo dei pezzi necessari a queste operazioni.
- La garanzia non copre le spese conseguenti alla domanda di garanzia quali: spese addizionali per le comunicazioni, l'eventuale vitto ed alloggio, né altre spese derivate come compensazioni per il tempo perduto, perdite commerciali, spese di noleggio di veicolo sostitutivo, spese di trasporto.

Nota importante per la validità della garanzia:

- Il carnet di garanzia deve essere conservato con cura e deve essere presentato al concessionario ufficiale **Italjet** ad ogni intervento.
- I tagliandi di revisione devono essere compilati dal Concessionario che ha effettuato l'intervento.
- La garanzia può essere trasferita ai proprietari successivi fino alla sua scadenza.
- In caso di passaggio di proprietà, utilizzare il tagliando apposito presente in questo libretto.
- Il produttore si riserva il diritto di apportare delle modifiche e/o migliorie su tutti i suoi modelli senza l'obbligo di effettuare queste modifiche sui veicoli già in circolazione.

CERTIFICATO DI CONSEGNA

Data:

N° Telaio:

Modello:

N° Motore:

Il motociclo è stato preparato per la consegna eseguendo tutti i controlli e le operazioni di pre-consegna previste da ITALJET S.P.A. e completato di tutti gli eventuali accessori opzionali richiesti dal Cliente.

Al Cliente è stato consegnato il presente Libretto di Garanzia ed il Manuale di Uso e Manutenzione e sono stati illustrati i principali dispositivi di guida in dotazione al veicolo.

Timbro e firma del concessionario

L'organizzazione ufficiale di vendita e la società ITALJET S.P.A., dichiarano che il trattamento dei dati personali dell'acquirente, con riferimento alla Legge n° 675 del 1996 e successive modifiche, può avvenire anche senza necessità del consenso del Cliente, in attuazione dell'obbligo di fornitura del Servizio di Assistenza.

CLIENTE



Nome: _____

Cognome: _____

Indirizzo: _____

Città: _____

CAP: _____

Recapito telefonico: _____

Dichiaro di ricevere oggi il motociclo sopra indicato completo e conforme alle mie aspettative, nonché dichiaro di ricevere il presente Libretto di Garanzia ed il Manuale di Uso e Manutenzione. Autorizzo ITALJET S.P.A. al trattamento dei miei dati personali ai fini della fornitura del Servizio di Assistenza ai sensi della Legge 675/1996 e successive modifiche.

Firma del cliente

Copia per ITALJET S.P.A.



.....

.....

.....

.....

.....

.....

.....

.....

.....

.....

.....

.....

.....

.....

.....

.....

.....

.....

.....

.....

.....

.....

.....

COMUNICAZIONE DI PASSAGGIO DI PROPRIETÀ

Data: Km:

N° Telaio:

Modello:

N° Motore:

Il sottoscritto: _____

Nome: _____

Cognome: _____

Indirizzo: _____

Città: _____ CAP: _____

Recapito telefonico: _____

Inviare in busta chiusa a:
ITALJET S.P.A. , Via dell'agricoltura, 2 - 40023 Castel Guelfo di Bologna (BO) - Italia

L'organizzazione ufficiale di vendita e la società ITALJET S.P.A., dichiarano che il trattamento dei dati personali dell'acquirente, con riferimento alla Legge n° 675 del 1996 e successive modifiche, può avvenire anche senza necessità del consenso del Cliente, in attuazione dell'obbligo di fornitura del Servizio di Assistenza.

CLIENTE



Comunica a ITALJET S.P.A. che in data odierna ha ceduto la proprietà del veicolo sopraindicato al Signor:

Nome: _____

Cognome: _____

Indirizzo: _____

Città: _____

CAP: _____

Recapito telefonico: _____

consegnandogli il presente Libretto di Garanzia ed il Manuale di Uso e Manutenzione in dotazione.

Copia per ITALJET S.P.A.



.....

.....

.....

.....

.....

.....

.....

.....

.....

.....

.....

.....

.....

.....

.....

.....

.....

.....

.....

.....

.....

.....



Spazio per la conservazione della documentazione fiscale comprovante l'avvenuta esecuzione dei tagliandi di manutenzione previsti.



TAGLIANDO	<input type="text"/>	DATA	<input type="text"/>	Km	<input type="text"/>	Firma del Cliente	<input type="text"/>	Timbro del Concessionario	<input type="text"/>
TAGLIANDO	<input type="text"/>	DATA	<input type="text"/>	Km	<input type="text"/>	Firma del Cliente	<input type="text"/>	Timbro del Concessionario	<input type="text"/>
TAGLIANDO	<input type="text"/>	DATA	<input type="text"/>	Km	<input type="text"/>	Firma del Cliente	<input type="text"/>	Timbro del Concessionario	<input type="text"/>
TAGLIANDO	<input type="text"/>	DATA	<input type="text"/>	Km	<input type="text"/>	Firma del Cliente	<input type="text"/>	Timbro del Concessionario	<input type="text"/>
TAGLIANDO	<input type="text"/>	DATA	<input type="text"/>	Km	<input type="text"/>	Firma del Cliente	<input type="text"/>	Timbro del Concessionario	<input type="text"/>
TAGLIANDO	<input type="text"/>	DATA	<input type="text"/>	Km	<input type="text"/>	Firma del Cliente	<input type="text"/>	Timbro del Concessionario	<input type="text"/>
TAGLIANDO	<input type="text"/>	DATA	<input type="text"/>	Km	<input type="text"/>	Firma del Cliente	<input type="text"/>	Timbro del Concessionario	<input type="text"/>
TAGLIANDO	<input type="text"/>	DATA	<input type="text"/>	Km	<input type="text"/>	Firma del Cliente	<input type="text"/>	Timbro del Concessionario	<input type="text"/>
TAGLIANDO	<input type="text"/>	DATA	<input type="text"/>	Km	<input type="text"/>	Firma del Cliente	<input type="text"/>	Timbro del Concessionario	<input type="text"/>
TAGLIANDO	<input type="text"/>	DATA	<input type="text"/>	Km	<input type="text"/>	Firma del Cliente	<input type="text"/>	Timbro del Concessionario	<input type="text"/>

FISSARE con una graffetta o una pinzatrice la Ricevuta Fiscale o Scontrino Fiscale che attestano l'avvenuta esecuzione dei tagliandi di manutenzione.



ENGLISH

Italjet declines any responsibility for any errors which may have occurred in compiling this manual and reserves the right to make any changes required by the evolutionary development of its products. The illustrations shown are indicative and may not correspond exactly to the particular treatise. Even partial reproduction of this publication is prohibited without written authorization.



DRAGSTER





INDEX

1.1 PRESENTATION	EN - 5	2.6 COMMANDS	EN - 19	2.14.d Central stand	EN - 29
1.2 IMPORTANT WARNINGS	EN - 5	2.6.a Key block	EN - 19	3.1 CHECKS BEFORE USE	EN - 30
1.3 SYMBOLS PRESENT IN		2.6.b “lock” steering lock	EN - 20	3.2 INSTRUCTIONS FOR USING	
THE MANUAL	EN - 6	2.7 LEFT CONTROL BLOCK	EN - 21	THE MOTORCYCLE	EN - 32
1.4 SAFE RIDING AND		2.8 RIGHT CONTROL BLOCK	EN - 22	3.2.a Break-in instructions	EN - 32
MOTORCYCLE SAFETY	EN - 7	2.8.a EMERGENCY switch to		3.2.b Identification of operating	
1.5 ANTI-LOCK BRAKING		stop the engine	EN - 22	problems	EN - 32
SYSTEM - ABS	EN - 8	2.8.b Engine start button	EN - 22	3.3 RIDER AND PASSENGER	
1.6 RISKS RELATED TO CARBON		2.9 ACCELERATOR		GET ON / GET OFF	
MONOXIDE	EN - 8	CONTROL	EN - 22	THE BIKE	EN - 33
1.7 SAFETY INFORMATION	EN - 9	2.10 FRONT BRAKE		3.3.a General rules	EN - 33
1.7.a Accessories	EN - 9	CONTROL	EN - 23	3.3.b Rider Get On	EN - 33
1.7.b Transportation of the		2.11 REAR BRAKE		3.3.c Passenger Get On	EN - 34
scooter	EN - 9	CONTROL	EN - 23	3.3.d Get Off the bike	EN - 35
1.7.c Foldable key	EN - 9	2.12 FUEL TANK	EN - 24	3.4 REAR VIEW MIRRORS	
2.1 COMPONENTS		2.12.a Refueling	EN - 24	ADJUSTMENT	EN - 35
OF THE SCOOTER	EN - 10	2.13 FUEL	EN - 25	4.1 STARTING OF THE	
2.2 CONTROLS AND		2.13.a Different types of		MOTORCYCLE	EN - 36
INSTRUMENTS	EN - 13	petrol	EN - 25	4.1.a Use of the accelerator ..	EN - 37
2.3 DATA FOR		2.13.b Catalytic converter	EN - 26	4.1.b Using the brakes	EN - 37
IDENTIFICATION	EN - 14	2.14 ACCESSORY PARTS AND USB		4.1.c Stopping the motorcycle	
2.4 INSTRUMENTATION	EN - 15	SOCKET	EN - 26	and engine	EN - 38
2.4.a Indicator and warning		2.14.a To use the USB		4.1.d Stopping the engine in	
lights	EN - 15	socket	EN - 26	an emergency	EN - 38
2.4.b Digital Instrument	EN - 17	2.14.b Storage compartment		4.1.e Parking the	
2.5 ADJUSTMENT AND		under the saddle	EN - 27	motorcycle	EN - 38
DISPLAY SETTING	EN - 18	2.14.c Side stand	EN - 28		

5.1 MAINTENANCE AND

PERIODIC CHECKS EN - 39

- 5.1.a Periodic maintenance..... EN - 39
- 5.1.b Check oil level EN - 43
- 5.1.c Engine oil and filter replacement EN - 43
- 5.1.d Check the coolant level EN - 46
- 5.1.e Cleaning the engine air filter EN - 46
- 5.1.f Cleaning the transmission air filter EN - 48
- 5.1.g Spark plug check..... EN - 49
- 5.1.h Check tires and relative pressure EN - 49
- 5.1.i Tire check..... EN - 50
- 5.1.l Check the wear of the brake pads EN - 51
- 5.1.m Front / rear brake fluid level check EN - 53
- 5.1.n Changing the brake fluid..... EN - 54
- 5.1.o Checking the V-belt EN - 54
- 5.1.p Checking and lubricating the center stand and side stand EN - 55

- 5.1.q Shock absorber spring preload adjustment..... EN - 55
- 5.1.r Front shock absorber braking adjustment..... EN - 56
- 5.1.s Front steering column check EN - 56
- 5.1.t Checking and charging the battery EN - 57
- 5.1.u Checking / replacing the fuses..... EN - 59
- 5.1.v Lighting control..... EN - 61

6.1 MOTORCYCLE CARE AND

- STORAGE EN - 62**
- 6.1.a Care EN - 62
- 6.1.b Washing EN - 63
- 6.1.c Storage..... EN - 64
- 6.1.d Prolonged storage..... EN - 65

7.1 TECHNICAL DATA..... EN - 66

8.1 PRODUCTS TABLE

- RECOMMENDED EN - 69**

9.1 GUARANTEE AND SERVICE

- BOOK EN - 71**
- 9.1.a The content of the guarantee EN - 72
- 9.1.b Battery activation..... EN - 72
- 9.1.c What to do in the event of a warranty claim EN - 72

- 9.1.d Warranty conditions..... EN - 72



1.1 PRESENTATION

Welcome to the *Italjet* motorcycle family!

Your *Italjet* scooter has been designed and built to be the best in its category. The instructions in this manual have been prepared to provide a simple and clear guide to the use and maintenance of the motorcycle. To obtain the best performance from it, it is recommended to carefully follow the instructions given in this manual. It contains instructions for carrying out the necessary maintenance operations. More specific or major repairs or maintenance require the work of expert mechanics and the use of appropriate equipment. It is advisable to contact the *Italjet* Official Network which has all the tools to offer the best service to the Customer.

WARNING

Finally, remember that the **“Use and maintenance manual” must be considered an integral part of the motorcycle and as such remain attached to it even in the event of resale.**

This motorcycle uses components designed and manufactured using state-of-the-art systems and technologies.



For the correct operation of the motorcycle, it is necessary to follow the inspection and maintenance table given in this manual.

1.2 IMPORTANT WARNINGS

The *DRAGSTER* models are motorcycles for ROAD use, covered by a contractual guarantee, provided that THE STANDARD CONFIGURATION HAS TO BE KEPT and maintenance interventions are respected.

1.3 SYMBOLS PRESENT IN THE MANUAL

Particularly important information is highlighted by the following symbols.

	DANGER is used to report potential risks of injury. Follow all safety messages reported by this symbol to avoid injury or death.
	WARNING indicates a hazardous situation which, if not avoided, could result in death or serious injury.
	ATTENTION indicates special precautions to be taken to avoid damage to the vehicle.
NOTE	<i>NOTA</i> contains important information on the subject matter.



1.4 SAFE RIDING AND MOTORCYCLE SAFETY

Below we list some basic principles for safe driving of your scooter.

- Remember that your safety and the safety of the passenger come first. Arriving safely at the end of the journey must be the main objective.
- The rider and passenger must wear suitable protective clothing such as overalls, gloves, shoes, helmet approved for motorcycle use.
- The rider's position on the bike must be such as to have the widest possible view of the road you are traveling on.
- Drive the motorcycle carefully, set the speed according to the traffic and the type of road conformation. A smooth ride allows you to assess hazards and set cornering trajectories more precisely.
- Always pay attention to the WARNING signs and modulate the speed according to the indications given.
- Always respect the speed limits.
- Always evaluate the condition of the road surface and modulate the speed according to it.
- Limit your speed in case of rain and especially in case of puddles on the asphalt.
- When driving on wet surfaces or on surfaces with poor grip (snow, ice, mud, etc.), keep a moderate speed, avoiding sudden braking and sudden maneuvers.
- Maintain a safe distance from vehicles in front of you.
- Before overtaking, check that there are no obstacles in front of the vehicle to be overtaken and always check through the rear-view mirrors that there are no other vehicles approaching from behind.
- Braking using both the front and rear brakes at the same time: this helps to maintain vehicle stability.
- If you feel tired or drowsy, stop and rest. Continuous use of the brakes downhill could cause the brake pads to overheat, limiting the braking efficiency.
- Do not turn off the engine when driving downhill.
- When traveling with the passenger, increase safety distances from the vehicles in front of you and take passenger's weight into account when braking and when you must make a bend or overtake.
- The position of the driver and passenger are important for the control of the vehicle.
- While driving, the rider must keep both hands on the handlebars and both feet on the footrests to maintain control of the motorcycle.
- The passenger must always hold onto the driver or handles with both hands and keep both feet on the footrests. Never carry a passenger unless he can firmly place both feet on their footrests.
- Never drive under the influence of alcohol or drugs.
- This scooter is designed for on-road use only. It is not suitable for off-road use.
- Do not use laces, ropes etc ... to secure the luggage, use only approved bags suitable for the type of motorcycle you use.
- The maximum transportable load (rider, passenger, and luggage) must not exceed 155 kg (342 lb.). Under no circumstances should the weight of the baggage exceed 5 kg (11 lb.).

1.5 ANTI-LOCK BRAKING SYSTEM - ABS

ABS is an electro-mechanical braking aid system:

prevents the wheels from locking during braking, helping to maintain vehicle stability in the presence of slippery, wet, or dirty road surfaces.

In conditions of poor grip, the system can intervene by lengthening the braking distance (e.g., presence of gravel or slippery surface), but in any case, guarantees the minimum space for that particular road surface.

- The ABS system does not operate at speeds below 10 km / h. When, during braking, the system comes into operation, pulsations are felt on the brake lever: this sensation should not lead to loosening the pressure on the lever, as this would cancel the action of the system. Moreover, the presence of the ABS system must not lead to behaviors or driving behaviors that exceed the usual rules of prudence.
- Always use recommended pads and tires to ensure correct operation of the ABS system.

1.6 RISKS RELATED TO CARBON MONOXIDE

Exhaust gases contain carbon monoxide, a colorless and odorless gas. Breathing carbon monoxide can cause unconsciousness and death.

If the engine is started in completely or partially enclosed rooms, the air you breathe can contain a dangerous amount of carbon monoxide. Never start the motorcycle in a garage or other enclosed place.

 **DANGER**

Carbon monoxide is a toxic gas. Breathing it can cause unconsciousness and death. Avoid any areas or activities that may expose you to carbon monoxide.



1.7 SAFETY INFORMATION

1.7.a Accessories

Choosing the right accessories for your vehicle is an important decision. Use only original accessories, available from **Italjet** dealers that have been tested and approved for use on your vehicle.

The addition of electrical accessories must be done with caution. If the electrical accessories exceed the capacity of the scooter's electrical system, an electrical system failure may occur.

1.7.b Transportation of the scooter

Before transporting your scooter in another vehicle, please observe the following instructions.

- Remove all loose objects from the scooter.
- Orient the front wheel in the running position in a straight line on the trailer or on the truck bed and lock it appropriately to prevent it from moving.
- Secure the scooter with appropriate ropes or anchoring straps to solid components of the scooter itself, such as the frame (and not for example to the direction indicators or other components that could break). Carefully choose the location of the straps to prevent them from rubbing against painted parts during transport.
- The suspension, if possible, should be partially compressed, so that the scooter does not jolt excessively during transport.

1.7.c Foldable key

The key (1) of the Dragster is foldable. To avoid breaking it, it is recommended to bend the handle of the key (1) perpendicular to the key itself while the vehicle is moving.



2.1 COMPONENTS OF THE SCOOTER

Right side view

1. Rider footpegs
2. Rider seat
3. Passenger seat
4. Passenger handles
5. Passenger footrests
6. Rear shock absorber
7. Exhaust silencer
8. Glove compartment





Left side view

1. Front wheel
2. Front brake disk
3. Front brake caliper
4. Front single arm
5. Single arm shock absorber
6. Under-saddle compartment access lock
7. Voltage regulator
8. Engine
9. Air filter
10. Central stand
11. Transmission air filter
12. Rear brake disk and caliper
13. Rear wheel
14. Fuel tank cap
15. Fuel tank
16. Side kickstand



Front and rear view

1. Right rear-view mirror
2. Left rear-view mirror
3. Right direction indicator
4. Left direction indicator
5. Front light
6. Right radiator
7. Left radiator
8. Rear light
9. Left rear arrow
10. Right rear arrow
11. License plate light
12. License plate holder

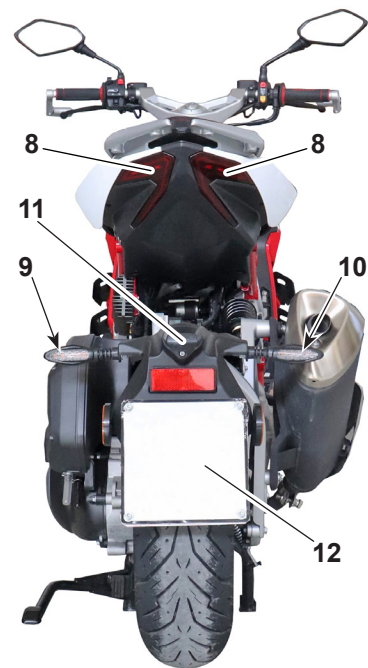



2.2 CONTROLS AND INSTRUMENTS

- 1. Left knob
- 2. Left control block
- 3. Rear brake lever
- 4. Throttle control
- 5. Right control block
- 6. Front brake lever
- 7. Ignition switch
- 8. USB socket
- 9. Digital tool

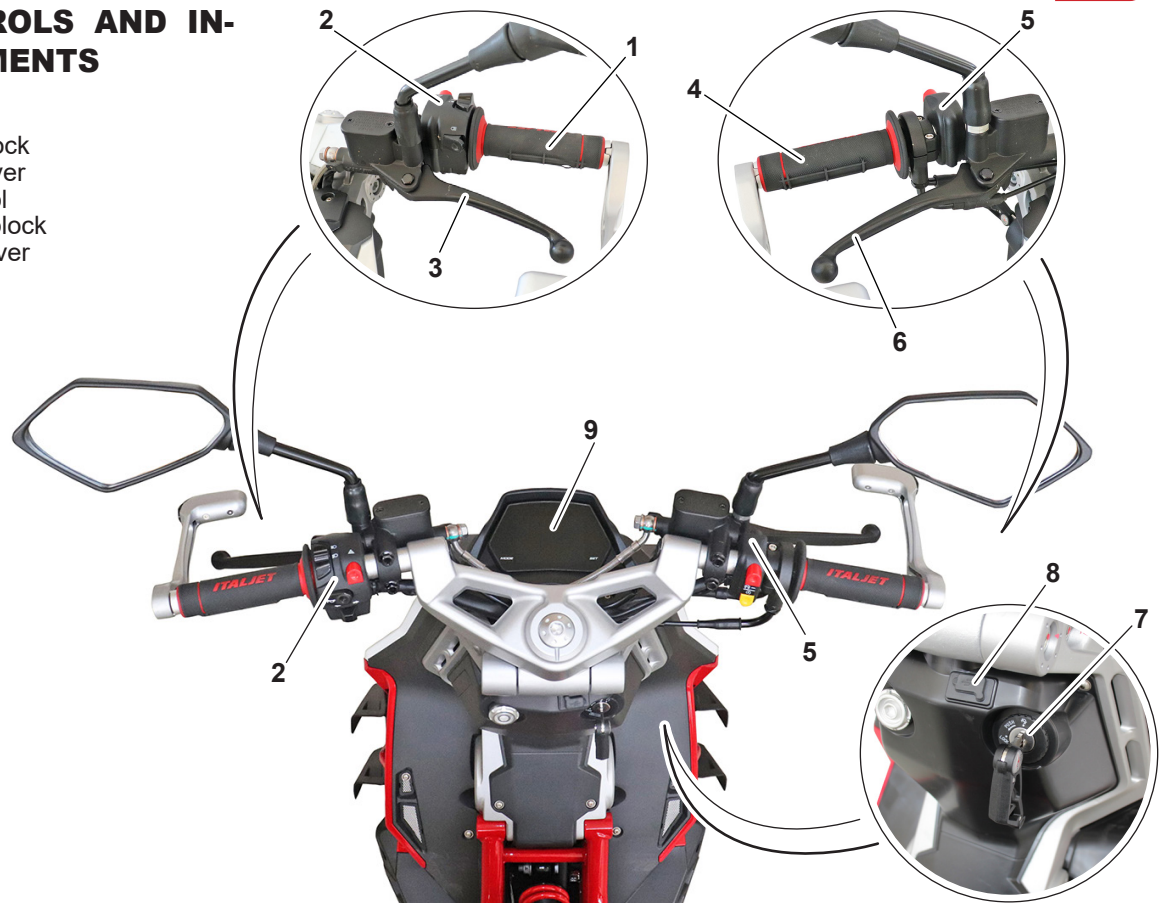

2.3 DATA FOR IDENTIFICATION

The engine identification number is stamped on the rear / top of the crankcase, while **the serial number is stamped on the frame** under the seat.

Always refer, also noting it in this booklet, the number stamped on the frame when ordering spare parts or asking for information about your motorcycle.

MOTORCYCLE SERIAL NUMBER



ENGINE SERIAL NUMBER

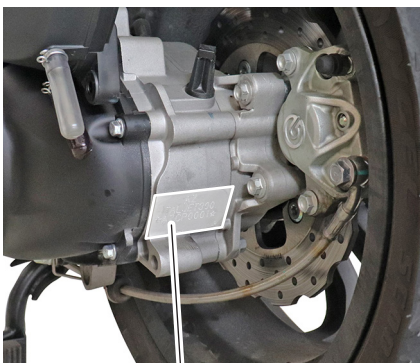



2.4 INSTRUMENTATION

2.4.a Indicator and warning lights

- 1) Left turn signal warning light.
- 2) Right turn signal warning light.
- 3) Insufficient engine oil pressure warning light.
- 4) High beam warning light.
- 5) High coolant temperature warning light.
- 6) Low fuel warning light.
- 7) ABS warning light.
- 8) Engine fault warning light.

Left turn signal warning light “←”

The light flashes when the left turn indicator is inserted using the special control lever located on the left control block.

Right turn signal warning light “→”.

The light flashes when the right direction indicator is inserted using the special control lever located on the left control block.

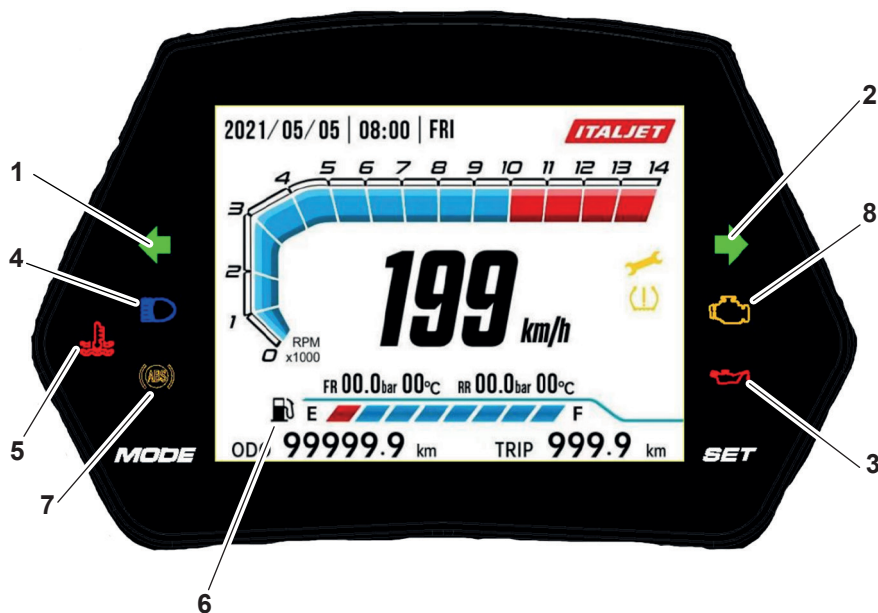

Insufficient engine oil pressure warning light “”.

It lights up with the ignition key in the “ON” position and should go out when the engine is running. If it stays on or lights up with the engine run-

ning, stop the engine and check the oil level as described in the relevant paragraph or contact your dealer to have the fault checked.

WARNING

Do not use the motorcycle with insufficient oil pressure, possible engine failure.

High beam warning light “”.

The light comes on when the high beam is switched on using the appropriate control located on the left control block.

High coolant temperature warning light “”.

It lights up when the coolant temperature has reached the maximum allowed value.

WARNING

Stop the motorcycle and turn off the engine. Do not use the motorcycle with a high coolant temperature, possible engine failure.

- Wait for the coolant to cool then check the level as described in the relevant paragraph or contact your trusted dealer to check the fault.

Low fuel warning light “”

If the warning light comes on while the motorcycle is being used, it indicates that the fuel level has reached the reserve level (2 liters), indicating a limited range of travel; refuel as soon as possible.

ABS warning light “”

By turning the key, the ABS control unit performs a self-diagnosis, the warning light comes on for a few seconds and then goes off indicating no anomalies.

If, on the other hand, the warning light comes on while the motorcycle is running, it indicates that there is a fault in the ABS braking system:

- Stop and turn off the engine.
- Wait a few minutes and restart the engine. If the warning light comes on again, contact the nearest **Ital-**

jet Dealer to have the ABS system checked.

Engine fault warning light “”

By turning the ignition key, the engine control unit performs a self-diagnosis, the warning light comes on for a few seconds and then goes out indicating no anomalies.

If the warning light comes on while the engine is running, it indicates that there is a fault with the engine or the injection system;

- Stop and turn off the engine.
- Wait a few minutes and restart the engine. If the warning light comes on, contact the nearest **Italjet** Dealer to carry out a check on the self-diagnosis system.



2.4.b Digital Instrument

- 1) Speed indicator (Speedometer) km / h - mi / h.
- 2) Date / time / day.
- 3) Fuel gauge.
- 4) Total km/mi travelled indicator.
- 5) Partial km/mi travelled indicator.
- 6) Expired scheduled maintenance warning light.
- 7) “MODE” button.
- 8) “SET” button.

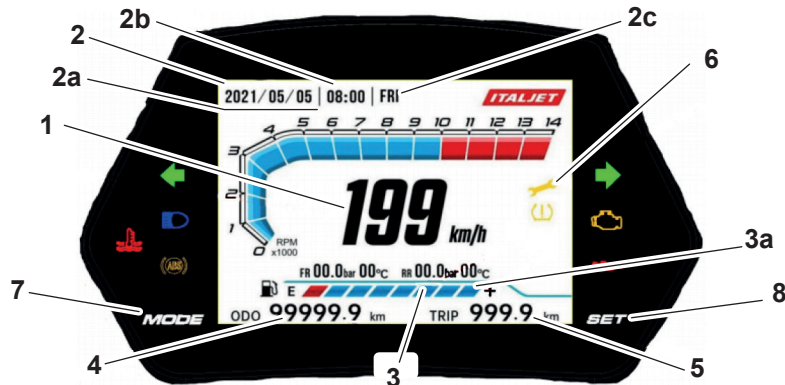

Speedometer (1)

Indicates the speed of the motorcycle; the speed can be indicated in km / h or mi / h depending on how the unit of measurement has been set.

Date/Time/Day of the week (2)

- 2a) Indicates the date; it can be displayed with “year/month/day” or with “day/month/year”
- 2b) Indicates the time; it can be set with a 24-hour or 12-hour scale.
- 2c) Indicates the day of the week.

Fuel Gauge (3)

Indicates the fuel level inside the tank; completely visible scale (3a) indicates the maximum level, non

visible scale (3a) indicates the minimum level, the light “” lights up.

Total km/mi travelled indicator (4)

This part of the display shows the total km/mi travelled.

Partial km/mi travelled indicator (TRIP) (5)

This part of the display shows the partial km/mi travelled since the last reset.

Expired scheduled maintenance warning light (6)

The warning light flashes when maintenance interval is in 100 km / 62 mi.

The warning light remains steady when the km / mi of the maintenance interval has been exceeded and remains steady until reset. After performing the maintenance, display TOTAL ODO, then press the “mode” button (7) for more than 10 seconds; the maintenance indicator goes off.

MODE button (7)

The “mode” button allows you to scroll through the software.

SET button (8)

The “set” button allows you to set the unit of measure and to delete partial counters.

2.5 ADJUSTMENT AND DISPLAY SETTING

DANGER

All adjustments must be made with the motorcycle stationary.



Km / mi setting and 24 hours / 12 hours clock

- Press the **“mode”** button until the total km / mi is displayed.
- Press and hold the **“set”** button for at least ten seconds to switch from the unit of measurement km + 24 hours clock to mi (miles) + 12 hours clock and vice versa; the partial counters are reset.

Time setting

- Press the **“mode”** and **“set”** buttons at the same time for more than two seconds, the hours and minutes start flashing.
- Press the **“mode”** key to increase the hours and the **“Set”** key to increase the minutes.
- Press the **“mode”** and **“set”** buttons simultaneously for more than two seconds to confirm the time setting.

Setting km / mi and partial hours “Trip A or Trip B”

- Press the **“mode”** button until “Trip A” or “Trip B” is displayed, by quickly pressing the **“set”** button you can switch between displaying the partial km / mi traveled to the partial hours for the trip.
- To reset the partial km / mi traveled and the partial time, press the **“set”** button for more than two seconds, the values are reset, and a new count starts again.



2.6 COMMANDS

2.6.a Key block

The key block has three positions:

↻ motorcycle starting position (non-removable key);

⊗ key extraction position;

“**lock**” steering locking position (removable key).

- Key extraction position “⊗”

By turning the key to position “⊗” the engine and the lights switch off and it is possible to remove the key from the block.

- Starting position “↻”

From position “⊗” (key extraction) turn the key (1) clockwise to position “↻”; the lights, the display will light up and the motorcycle can be started.



2.6.b “lock” steering lock

To lock the steering operate as follows:

- Turn the handlebar fully to the left
- Insert the key (1) on the block (2) in position .
- Press the key (1) and turn it anti-clockwise to the “**lock**” position.
- Remove the key (2).





To unlock the steering, operate in reverse.





2.7 LEFT CONTROL BLOCK

The left block has the following commands:

1.  Dazzling flashing.
2.  Low beam / high beam switch.
3.  Emergency light switch.
4.  Horn.
5.  Direction indicator switch.

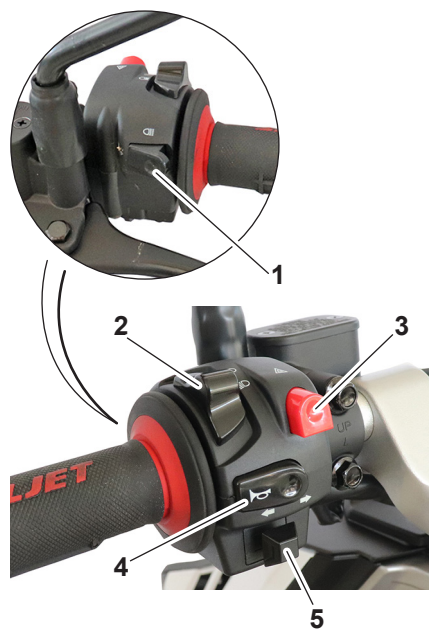



High beam “”



Press the button (1) when the dipped headlights are on.

Low beam / main beam switch “ / ”

Depending on the position of the switch (2), the dipped or main beams light up:

-  Illuminated low beam lights.
-  Illuminated high beam lights.

Emergency light switch “”



By pressing the switch (3) all the direction indicators flash simultaneously and the “” and “” lights flash on the dashboard.

NOTE: Use the Hazard lights only when necessary to warn other vehicles that your motorcycle is stationary. Using the Emergency lights with the engine off could drain the batteries.

Horn “”



Press the button (4) to activate the horn.

Direction indicator switch “ / ”

Moving the switch (5) towards “” inserts the left direction indicator, moving the switch (5) towards “” inserts the right direction indicator: Once released, the switch returns to the central position. To turn off the inserted direction indicator, press the switch once it is in the central position.

2.8 RIGHT CONTROL BLOCK

The right block has the following commands:

1.  Emergency switch engine stop.
2.  Engine start button.



2.8.a EMERGENCY switch to stop the engine



WARNING

Press the switch (1) to turn off the engine only in the event of a real Emergency.

When pressed in the “” position, it disables engine start-up and operation.

When pressed in the “” position, it enables the engine to run and start.

2.8.b Engine start button

By pressing the button (2) with the key in position “” and switch (1) in position “”, press a brake lever and the engine starts.

2.9 ACCELERATOR CONTROL

The throttle grip (1) is located on the right side of the handlebar.





2.10 FRONT BRAKE CONTROL

The brake lever (1) is located on the right side of the handlebar. A stop switch, when braking, causes the rear light lamp to come on. To apply the brake, pull the lever towards the throttle grip.

The position of the control on the handlebar can be adjusted by loosening the two fixing screws (2).

WARNING

Do not forget to tighten the screws (2) after adjustment.

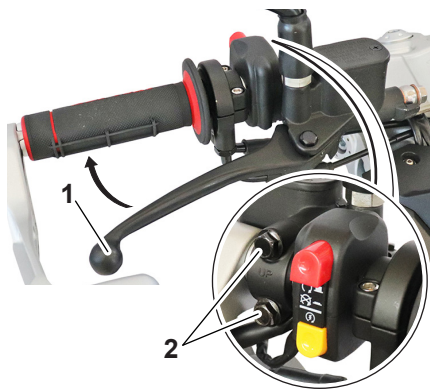

2.11 REAR BRAKE CONTROL

The brake lever (1) is located on the left side of the handlebar. A stop switch, when braking, causes the rear light lamp to come on.

To activate the brake, pull the lever towards the knob.

The position of the control on the handlebar can be adjusted by loosening the two fixing screws (2).

WARNING

Do not forget to tighten the screws (2) after adjustment.

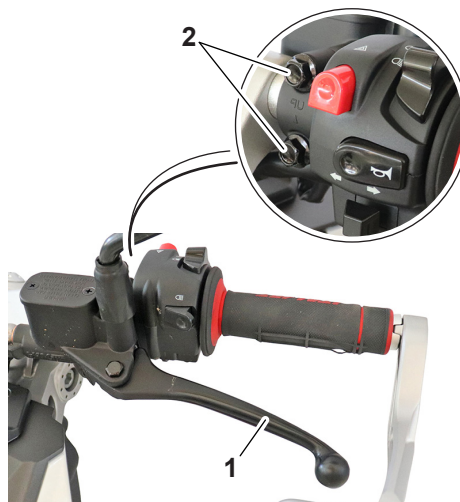

2.12 FUEL TANK

DANGER

Gasoline is extremely flammable and can become explosive under certain conditions. Always turn off the engine, do not smoke or approach flames or sparks in the area where you refuel or store fuel.

2.12.a Refueling

- Switch off the engine.
- Lift the lock cover (1).
- Insert the key (2) and turn it 1/4 turn in the direction of the arrow "A" to remove the cap (3).
- Pour the fuel into the tank.

WARNING

Do not fill the tank beyond the lower limit of the filler neck, if the fuel overflows, clean the fuel immediately with a rag as, in addition to being extremely flammable, it can deteriorate painted or plastic surfaces.

- Refit the cap (3) proceeding inversely to the removal operations, turning the key in the direction of arrow "B" then remove the key (2) and lower the lock protection cover (1).

NOTE: It is not possible to refit the fuel cap (3) without the key being inserted in the lock; it is possible to remove the key (2) from the cap (3) only if the latter is closed correctly.





⚠ WARNING

Check that the fuel tank cap is closed properly after refueling. Fuel leaks constitute a fire risk.

2.13 FUEL

⚠ WARNING

Gasoline is poisonous and can cause injury or death. Handle gasoline carefully. Never suck up petrol with your mouth. If gasoline is ingested or if large quantities of gasoline vapors are inhaled, or gasoline encounters the eyes, seek immediate medical **WARNING**.

If you spill gasoline on your skin, wash it off with soap and water. If you spill petrol on your clothes, change them.

The engine was designed to use unleaded gasoline with a controlled octane number of 95 or higher. If the engine knocks, use a different brand or higher-octane gasoline.

Advised fuel:
Unleaded gasoline
(E10 acceptable)

Octane number (RON):
95

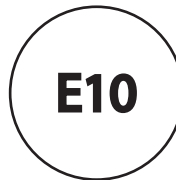

NOTE:

- This reference identifies the recommended fuel for this vehicle as specified by the European regulation (EN228).
- Check that the fuel pump nozzle has the same fuel identification reference.

2.13.a Different types of petrol

There are several types of gasoline containing ethanol. Gasoline containing ethanol can be used if the ethanol content does not exceed 10% (E10). **Italjet** does not recommend petrol containing methanol as it can cause damage to the fuel system, or vehicle performance problems.

WARNING

Use only unleaded petrol. The use of leaded petrol would cause serious damage both to the internal parts of the engine, such as valves and segments, and to the exhaust system.

2.13.b Catalytic converter

The exhaust system includes catalytic converters to reduce harmful exhaust emissions.

WARNING

The exhaust system reaches high temperatures after running the motorcycle. To prevent the risk of fire or burns:

- Do not park the vehicle near materials that can pose a fire hazard, such as grass or other easily combustible materials.
- Park the vehicle in a place where there is no danger of pedestrians or children touching the hot exhaust system.

- Check that the exhaust system has cooled down before carrying out maintenance work on it.
- Do not run the engine at idle even for a few minutes. A prolonged idle that can cause heat build-up.

2.14 ACCESSORY PARTS AND USB SOCKET

WARNING

The accessory connected to the USB socket should not be used with the engine off, and the load must never exceed 12W (1A), otherwise the fuse could burn out and the battery discharged.

2.14.a To use the USB socket

- Lift the guard (1).
- Connect the accessory to the socket (2).
- When the socket is not used, reposition the protection correctly.

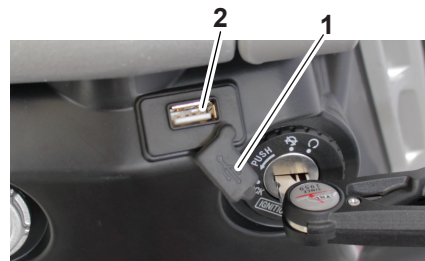



2.14.b Storage compartment under the saddle

- Place the motorcycle on the side stand or center stand.
- Insert the key (1) into the lock (2) and turn it until the seat lock is released.

- Lift the saddle (3) to access the compartment (4).
- To close the saddle, lower it and push down so that it hooks into the lock.

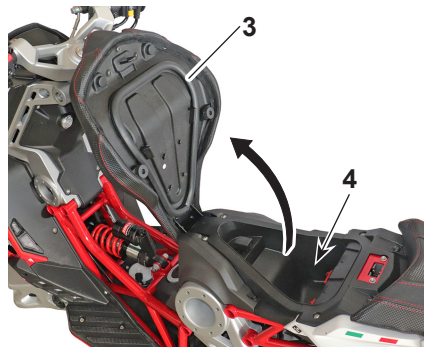
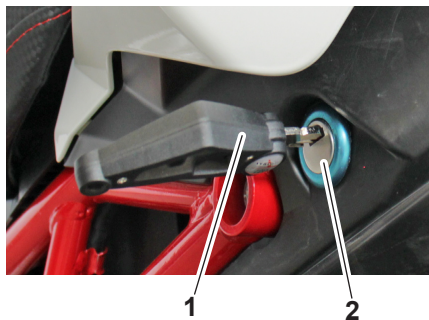

NOTE: After opening the compartment under the saddle, the key can be removed from the lock.

2.14.c Side stand

ATTENTION

The kickstand is designed to support the **WEIGHT OF THE MOTORCYCLE ONLY**.

Do not sit on the vehicle using the stand as a support; breakage could occur resulting in serious personal injury.

ATTENZIONE

The motorcycle **MUST** be placed on the side stand **ONLY AFTER** the rider has left the vehicle.

ATTENZIONE

A safety sensor is positioned on the motorcycle that does not allow the motorcycle to be started, with the stand down.

When the stand is lowered with the motorcycle running, the engine stops.

The side stand is located on the left side of the frame. Raise or lower the kickstand (1) with your foot while holding the vehicle upright.

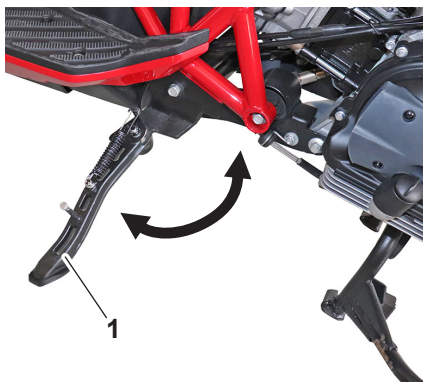

DANGER

Do not use the motorcycle with the side stand down.

If the side stand does not remain raised, it is necessary to contact the nearest *Italjet* dealer for repair.

Periodically check the correct functioning of the side stand and the correct functioning of the safety sensor that blocks the starting of the motorcycle with the stand down.



2.14.d Central stand

- Grasp the left handlebar grip (1) and the left passenger handle (2).
- Press the lever (3) of the central stand (4) with your right foot and at the same time lift the motorcycle upwards and backwards until it is completely raised on the central stand.

ATTENTION

When the vehicle is parked on the central stand, it is dangerous to sit on board, thus placing one's weight on the parking support.

To lower the motorcycle from the central stand, proceed as described below.

- Grasp the left handle (1) and the left passenger handle (2) of the passenger.
- Place your foot in front of the stand and push the motorcycle towards the front until it comes off the stand; the stand will rise automatically.

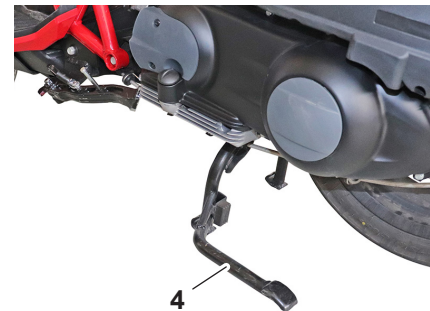

3.1 CHECKS BEFORE USE

Inspect the vehicle each time you use it to make sure it is in a safe condition to operate. Always observe the inspection and maintenance procedures and intervals described in the use and maintenance manual.

WARNING

Failure to perform a proper inspection or maintenance of the vehicle increases the possibility of accidents or damage to the vehicle. Do not use the vehicle if you experience problems. If the malfunction cannot be eliminated with the instructions provided in this manual, have the vehicle inspected by an *Italjet* dealer.

Before using this vehicle, please check the following points:

ELEMENT	CONTROLS
<i>Fuel</i>	<ul style="list-style-type: none">- Check the fuel level in the fuel tank.- Refuel if necessary.- Check for leaks in the fuel circuit.
<i>Motor oil</i>	<ul style="list-style-type: none">- Check the oil level in the engine.- If necessary, add oil of the recommended type up to the level.- Check for the absence of oil leaks from the engine.
<i>Final transmission oil</i>	<ul style="list-style-type: none">- Check for the absence of oil leaks from the transmission.
<i>Coolant</i>	<ul style="list-style-type: none">- Check the coolant level in the expansion tank.- If necessary, top up the coolant.- Check that there are no leaks in the cooling system.
<i>Wheels and tires</i>	<ul style="list-style-type: none">- Check for damage.- Check the condition of the tires and the tread depth.- Check the air pressure.



ELEMENT	CONTROLS
Brakes	<ul style="list-style-type: none">- Check the operation of the brakes.- If you have a feeling of softness and pliability, have the safety system checked by an Italjet dealer.- Check the wear of the brake pads.- Replace them if necessary (for replacement, contact an Italjet dealer).- Check the fluid level in the tank, top up if necessary (to top up, contact an Italjet dealer).- Check that there are no leaks in the hydraulic system.
Side stand, center stand	<ul style="list-style-type: none">- Make sure the movement is smooth.- Lubricate the pivot points if necessary.
Instruments, lights, signals, and switches	<ul style="list-style-type: none">- Check the operation of the lights and direction indicators.
Side stand switch	<ul style="list-style-type: none">- Check the operation of the ignition circuit interruption system.- If the system does not work correctly, have the vehicle checked by an Italjet dealer.

3.2 INSTRUCTIONS FOR USING THE MOTOR-CYCLE

NOTE: *If you are not familiar with the operation of the motorcycle, before riding it, carefully read the instructions contained in the "CONTROLS" paragraph.*

3.2.a Break-in instructions

During the first 1000 km, the following rules must be SCRUPULOUSLY observed, the NON-COMPLIANCE of which MAY JUDGE THE LIFE AND PERFORMANCE OF THE MOTORCYCLE:

- Before using the vehicle, warm up the engine to a low number of revolutions.
- Avoid fast starts and do not run the engine at high revs.
- Drive at moderate speed until the engine warms up.
- Repeatedly use both brakes to run in the pads and discs.
- Avoid maintaining the same speed for a long time.
- Avoid traveling long distances without making stops.

3.2.b Identification of operating problems

The following list of any operating problems serves, in general, to identify their origin and implement the remedy.

The engine does not start

- Inadequate starting technique: follow the instructions in the paragraph "Starting the engine".
- Side stand lowered.

The engine is slow to start

- Dirty spark plug or in bad condition: replace

The engine starts but the operation is erratic

- Dirty spark plug or in bad condition: replace.

The spark plug gets dirty easily

- Inadequate spark plug, replace

The engine lacks power

- Dirty air filter: clean.

The brakes are not working properly

- Worn pads: replace at a specialized repair shop.

ATTENTION

For all other problems, contact an *Italjet* dealer.



3.3 RIDER AND PASSENGER GET ON / GET OFF THE BIKE

3.3.a General rules

Read the following instructions carefully as they provide important information for the safety of the rider and passenger to avoid damage to persons or damage to the motorcycle.

Getting on and off the motorcycle must always be done from the left side of the motorcycle, with your hands free, without hindrance and with the central stand raised.

If the side stand is present, the rider can climb up with the stand down.

The rider must be the first to get on and the last to get off the motorcycle and must govern the stability of the motorcycle during the passenger's ascent and descent.

Do not get off the vehicle by jumping or extending your leg, always get off by carrying out the operations described in the relevant paragraph.

3.3.b Rider Get On

Raise the central stand.
If there is a side stand, leave it in the lowered position.

- From the left side, hold the handlebar correctly with both hands, then lift the right leg and pass the saddle.
- Sit on the motorcycle and place both feet on the ground, straightening the vehicle without loading your weight on the side stand (if present).

WARNING

If you are unable to place both feet on the ground, place your right foot with your left foot ready for support.

- With the left foot, completely retract the side stand (if present).
- Start the motorcycle as described in the relative paragraph.

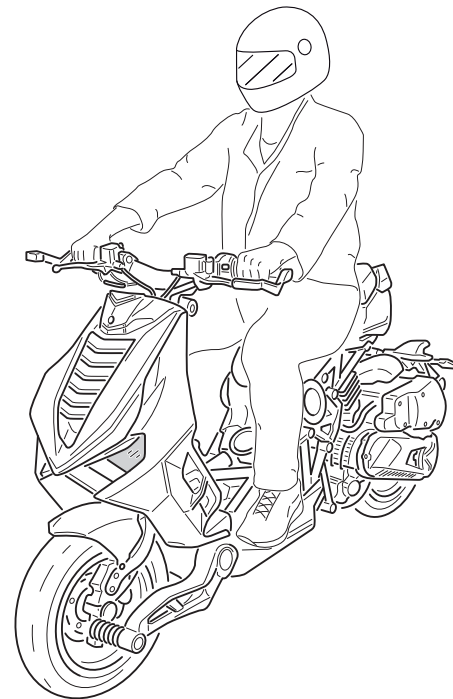

3.3.c Passenger Get On

- The rider must get on the motorcycle as described in the relevant paragraph, without starting the motorcycle.
- The passenger must extract the footrests (1).

⚠ WARNING

The rider in the driving position must not extract or try to extract the rear passenger footrests, as this could compromise the balance of the vehicle.

- Get on the bike by lifting your right leg, moving carefully so as not to unbalance the vehicle and the rider.

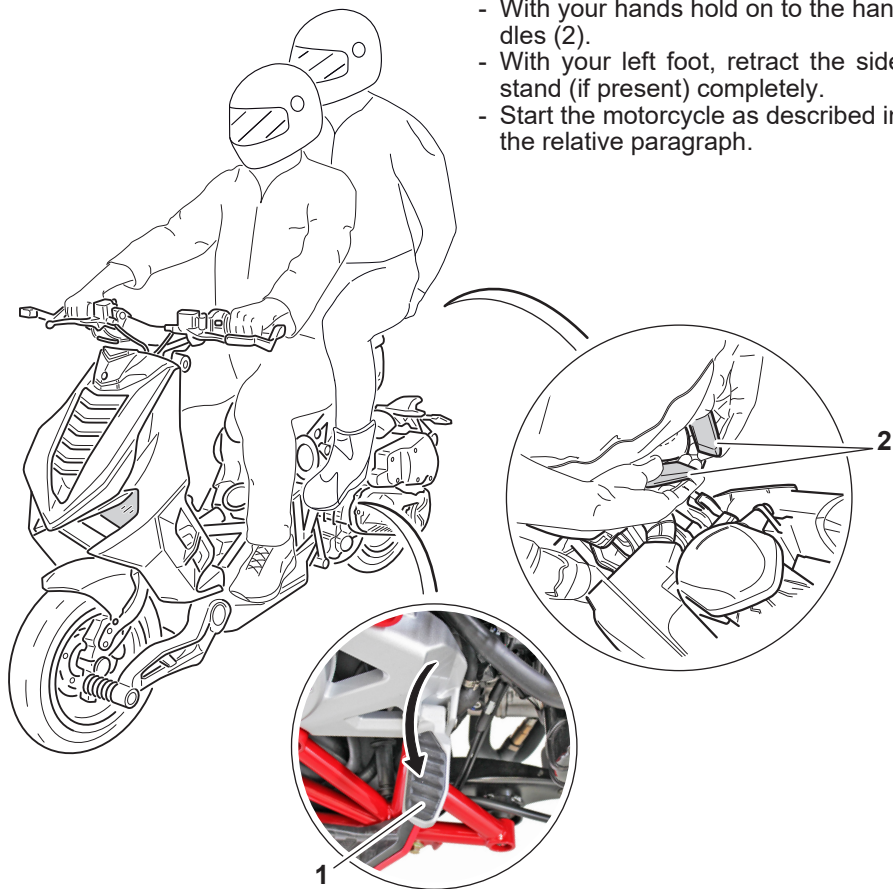

- With your hands hold on to the handles (2).
- With your left foot, retract the side stand (if present) completely.
- Start the motorcycle as described in the relative paragraph.



3.3.d Get Off the bike

- Stop the vehicle and switch off the engine.

WARNING

Make sure that the area where the vehicle is to be parked is stable and level.

- Place both feet on the ground.
- Switch off the motorcycle as described in the relative paragraph.
- With your left foot, fully extract the side stand (if present).
- The passenger must get off the left side of the vehicle first by lifting his right leg.
- Tilt the motorcycle to the left until it rests on the side stand, if present.
- With your hands firmly on the handlebars, get off the bike on the left side by lifting your right leg.

3.4 REAR VIEW MIRRORS ADJUSTMENT

Sit on the motorcycle as described in the relative paragraph. Adjust both mirrors (1) by moving them directly so that from a seated position the rider can see the rear of the road correctly.





4.1 STARTING OF THE MOTORCYCLE

After getting on the motorcycle, as indicated in the relevant paragraph, to start the engine proceed as follows:

NOTE: The motorcycle will not start if the side stand is down.

- Put the key (1) of the ignition switch in the “↻” position.



- The warning light “”, lights up for a few seconds and then goes off while the “”, “” lights remain on until the motorcycle is started.

- Make sure the throttle grip (2) is fully released and the kickstand is in the running position.
- Pull one of the two brake levers.
- Press the engine start button (3) and release it as soon as the engine starts.



NOTE: The “ABS” warning light remains on until the vehicle reaches a speed of 10 km / h (6mi / h) and then goes off.

NOTE: Do not run the cold engine at a high number of revolutions to allow the oil to heat and circulate in all points that need lubrication.



4.1.a Use of the accelerator

- Release the pulled brake lever and simultaneously rotate the throttle grip (1); speed is directly proportional to the rotation of the throttle grip, by turning the knob towards “A” the motorcycle accelerates, by turning the knob towards “D” the motorcycle decelerates.



4.1.b Using the brakes

To have a more incisive braking action, it is advisable to apply both brakes at the same time.

- Release the throttle grip (1) and pull both brake levers (2) gradually increasing the pressure according to the desired braking degree.



WARNING



Avoid abrupt braking, be very careful when braking with the motorcycle on an incline, danger of falling. In some conditions, the independent use of the front or rear brake may be useful. Use the front brake carefully, especially on slippery ground. Incorrect use of the brakes can cause serious accidents.

4.1.c Stopping the motorcycle and engine

- Fully release the throttle grip (1) to decelerate the motorcycle.
- Brake both front and rear.
- Once the motorcycle has been stopped, turn the ignition key (2) to position “” (key removal position), the engine stops.



4.1.d Stopping the engine in an emergency

- To stop the engine in an emergency, press the red switch (1) on “”; after stopping the motorcycle, return the switch (1) back to the “” position.

WARNING

In the event of the accelerator locking in the open position or other malfunction that caused the engine to spin uncontrollably, **IMMEDIATELY** press the engine stop button (1). Maintain control of the motorcycle with normal use of the brakes and steering while pressing the stop button.



4.1.e Parking the motorcycle

Place the motorcycle on the side stand or on the central stand as described in the relative paragraphs.

WARNING

- **After turning off the motorcycle, the engine and the exhaust system can become very hot, try to park so that pedestrians do not accidentally touch these parts.**
- **Do not park next to dry grass or other flammable materials that can catch fire.**
- **Do not park on slopes or on soft ground; the motorcycle could overturn with possible fuel leakage and fire hazard.**



5.1 MAINTENANCE AND PERIODIC CHECKS

5.1.a Periodic maintenance

Periodic inspections, adjustments and lubrications keep the motorcycle in the best possible conditions of safety and efficiency. The most important points relating to motorcycle checks, adjustments and lubrication are illustrated on the following pages.

The maintenance intervals shown in the table should only be considered as a general guide under normal riding conditions. However, it may be necessary to reduce maintenance intervals depending on climatic conditions, terrain, geographical position, and individual use.

WARNING

Lack of maintenance or incorrect maintenance of the motorcycle can increase the risk of injury or death while using the vehicle. Have the maintenance carried out by an *Italjet* dealer or professional repairer.

WARNING

Before carrying out any maintenance operation, check that you have the necessary tools, components, and technical skills.

- Switch off the engine and park the motorcycle on a flat and solid surface.
- Wait for the engine, silencer, and brake disks to cool down.

WARNING

If you use the vehicle on dusty, muddy, or very wet roads, it is necessary to clean / replace the air filter with a shorter maintenance interval. Go to your *Italjet* dealer for the correct maintenance interval.

Interval of maintenance	<i>Time or mileage</i>											
	Time (Months)	6	12	18	24	30	36	42	48	54	60	66
	Mileage (km x 1000)	1	6	12	18	24	30	36	42	48	54	60
Items												
Engine												
Guided pulley roller			L		L		L		L		L	
Variator cover plastic bushing			R		R		R		R		R	
Clutch bell		C	C	C	C	C	C	C	C	C	C	C
Drive belt			R		R		R		R		R	
Transmission air filter			I		I		I		I		I	
Engine oil pre-filter screen	C	C	C	C	C	C	C	C	C	C	C	C
Engine oil filter	R	R	R	R	R	R	R	R	R	R	R	R
Valve clearance			A		A		A		A		A	
Hub oil	R		R		R		R		R		R	
Motor oil (*)	R	R	R	R	R	R	R	R	R	R	R	R
CVT rollers			R		R		R		R		R	
Front movable half-pulley CVT			I		I		I		I		I	
Transmission			L		L		L		L		L	
Spark Plug			R		R		R		R		R	
Air filter		C	C	C	C	C	C	C	C	C	C	C



Interval of maintenance	<i>Time or mileage</i>											
	Time (Months)	6	12	18	24	30	36	42	48	54	60	66
	Mileage (km x 1000)	1	6	12	18	24	30	36	42	48	54	60
Items												
<i>Vaporization system</i>												
Container and tubes	I		I		I		I		I		I	
<i>Cooling system</i>												
Coolant level (**)	I	I	I	I	I	I	I	I	I	I	I	I
Radiator			C		C		C		C		C	
<i>Fuel Supply System</i>												
Fuel filter			R		R		R		R		R	
Fuel pipes (***)	I		I		I		I		I		I	
<i>Electrical system</i>												
Battery voltage	I		I		I		I		I		I	
Headlight adjustment			A		A		A		A		A	
<i>Road test of the vehicle</i>												
Road test of the vehicle	I		I		I		I		I		I	

Interval of maintenance	<i>Time or mileage</i>											
	Time (Months)	6	12	18	24	30	36	42	48	54	60	66
	Mileage (km x 1000)	1	6	12	18	24	30	36	42	48	54	60
Frame												
Safety fixings												
Brakes												
Brake fluid (**)												
Suspensions												
Wheels / tires												
Steering												
Exhaust system												
Throttle control	A		A		A		A		A		A	

I: Check and clean, adjust, grease or replace if necessary

C: Clean

R: Replace

A: Adjust

L: Lubricate

(*) Check the level every 3000 km

(**) Replace every 2 years

(***) Replace every 4 years



5.1.b Check oil level

NOTE: The check must be carried out with the engine just switched off and still warm.

WARNING

The motorcycle muffler reaches high temperatures, be careful not to get burned.

- Place the motorcycle on a level surface, in a vertical position raised on the central stand.
- Wait a few minutes to allow the oil to settle.
- Unscrew the dipstick (1) and remove it, clean the dipstick with a rag and insert it back into the filling hole (2) without screwing it in, then remove it and check that the oil level is between the minimum level marks "MIN" and maximum "MAX".
- In case of topping up, insert oil through the hole (2) up to the MAX level and not beyond.
- Reassemble the dipstick (1) by screwing it.

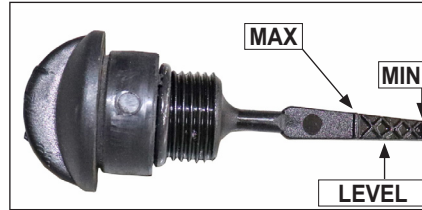

5.1.c Engine oil and filter replacement

NOTE: Oil replacement must be carried out with the engine just turned off and still warm.

WARNING

Be careful not to burn yourself with hot oil.

- Place the motorcycle on a level surface, in a vertical position raised on the central stand.
- Remove the oil dipstick (1).

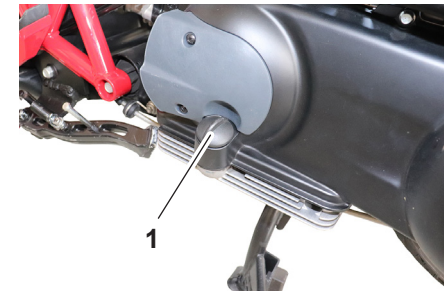

- Place a basin in correspondence with the drain plug (2).
- Unscrew the drain plug (2) and let all the oil drain.

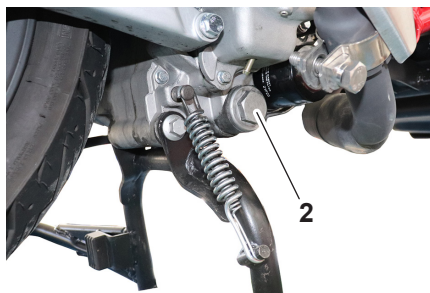

- Use the relevant tool (4) to unscrew the oil filter (5).

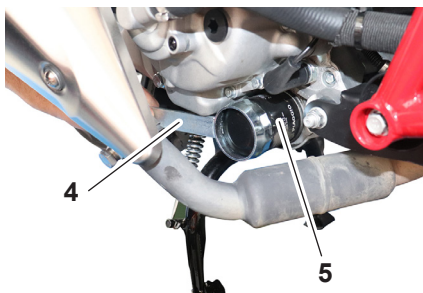

- Clean the filter (3), replace it if ruined and then re-mount it.

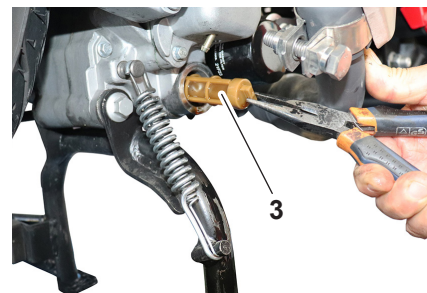

- Use pliers to remove the washable filter (3).

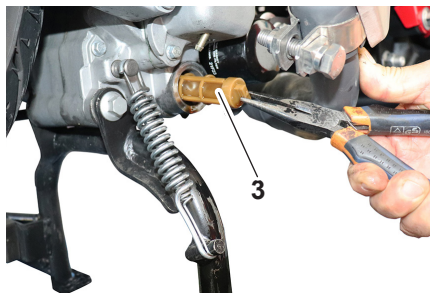

- Remove the filter (5).

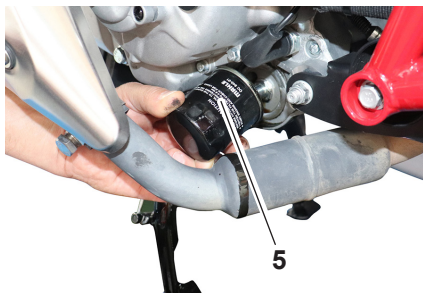

- Check the status of the gasket (6) on the cap (2), replace it if it is ruined.

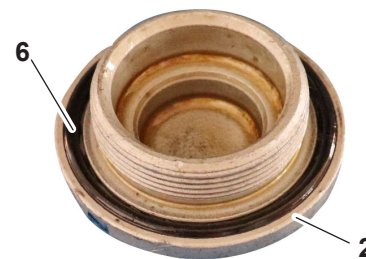



- Re-mount the cap (2), tightening it with a torque of 25 Nm / 18.44 ft/lb.

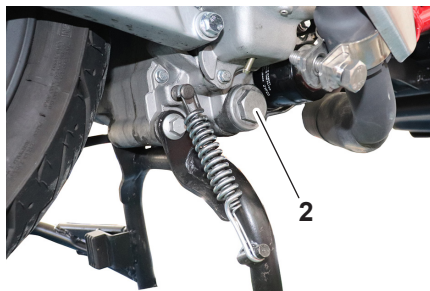

- Mount the filter (5) tightening it using the relevant tool (4) and with a coupling torque of 12 Nm / 8.85 ft/lb.

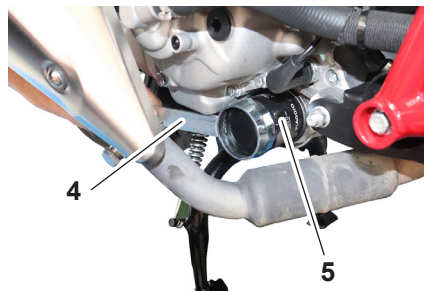

- Reassemble the dipstick (1) by screwing it.



NOTE: For the type of oil to use, see the “Refueling” paragraph.

- Lubricate the gasket (7) with oil.



- Pour approx. 1250 cm³ of oil into the oil tank through the hole (8).

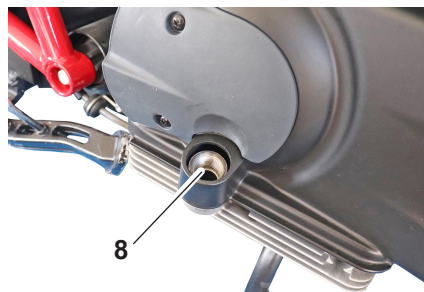

NOTE: Clean any oil spilled on the parts with a rag after the engine and the exhaust system have cooled down.

- Start the engine and let it idle for several minutes, checking that there are no oil leaks. If there is an oil leak, stop the engine immediately and look for the cause.
- Turn off the engine, check the oil level and correct it if necessary.
- Reset the maintenance interval as described in the “Digital instrument” paragraph.

5.1.d Check the coolant level

NOTE: Check the coolant level with a cold engine.

- Place the motorcycle on a level surface, in a vertical position raised on the central stand.
- Remove the cover (1) of the expansion tank (2).



- Check that the liquid level is between the minimum "MIN" level and the maximum "MAX" level of the tank.

- If it is necessary to top up, remove the tank cap (3) by unscrewing it and introduce the coolant from the hole (4) checking the level on the tank (2).
- Once the level has been restored, refit the cap (3) and the cover (1).

NOTE: The coolant is corrosive, if a little is spilled during topping up, carefully clean the parts that have been in contact with water.

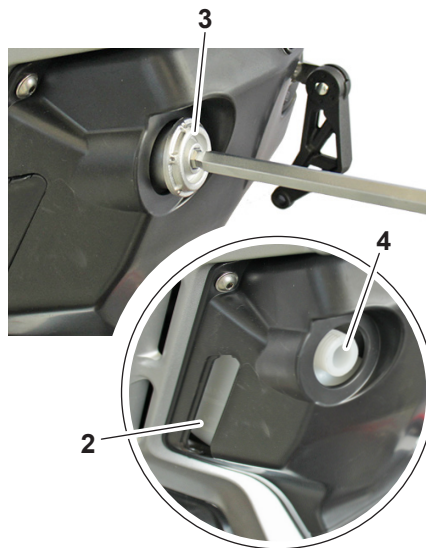

5.1.e Cleaning the engine air filter

- Unscrew the screws (1) and remove the cover (2).

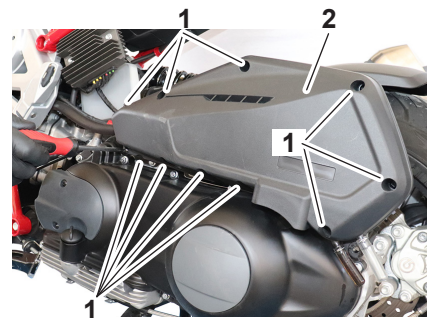

- Remove the filter (3) from the filter cover (2).

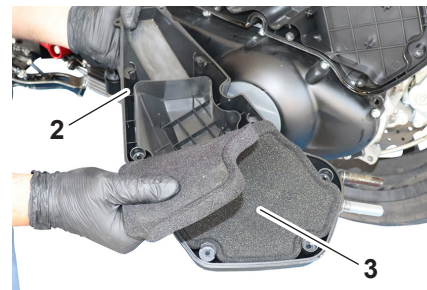



- Clean the filter (3) with suitable filter cleaner and let it dry completely.

⚠ WARNING

Do not use petrol or other flammable solvents to clean the filter.

- Check that the filter is not worn or damaged, replace it if necessary.
- Apply specific oil for filters on the entire surface of the filter (3) then squeeze it to remove excess oil.
- Re-mount the filter (3) on the lid (2).

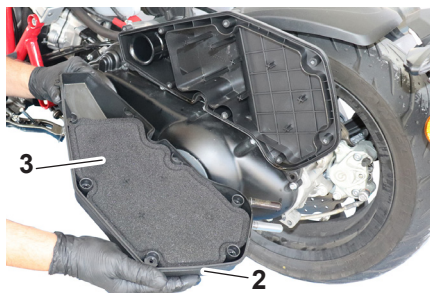

- Check the condition of the gasket (4), replace if damaged.

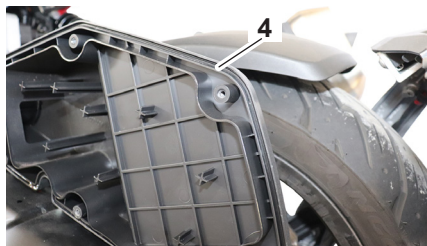

- Refit the filter cover (2) by tightening the screws (1).

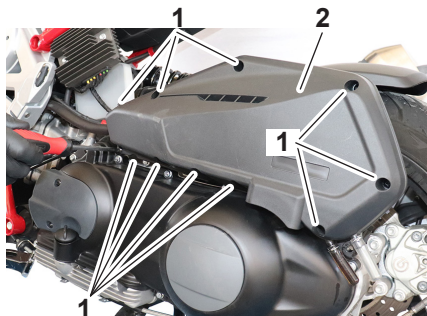

- Check that the vents (5) and (6) are not dirty, if you see any dirt, remove the vents, clean them, and reassemble them.



5.1.f Cleaning the transmission air filter

- Unscrew the screws (1) and remove the cover (2).

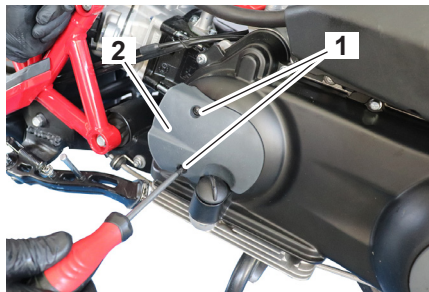

- Remove the filter (3) and clean it using relevant detergents.

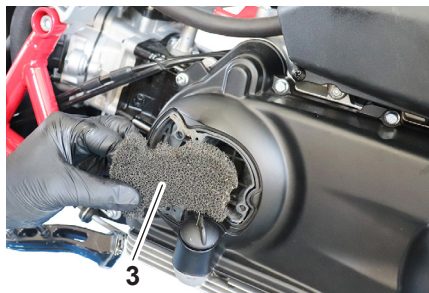

⚠ WARNING

Do not use petrol or other flammable solvents to clean the filter.

- Check that the filter is not worn or damaged, replace it if necessary.
- Check the status of the gasket (4), replace it if it is ruined.

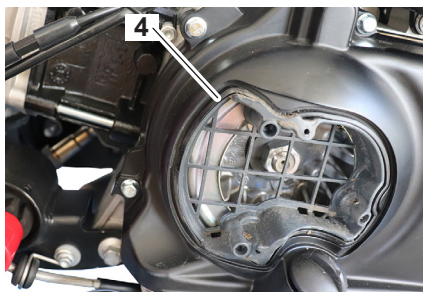

- Re-mount the filter (3) and the lid (2) in reverse order to disassembly.

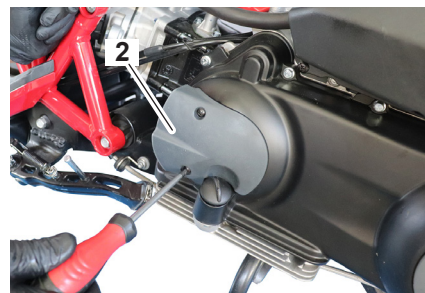



5.1.g Spark plug check

⚠ WARNING

Wait until the engine has cooled down before carrying out the check, danger of burns.

- Remove the cap (1).
- Using the appropriate key, remove the spark plug (2).

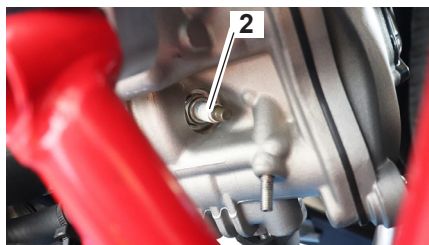

- The distance between the spark plug electrodes (2) must be $0.5 \div 0.6$ mm.
- A different distance can cause the motorcycle to malfunction.

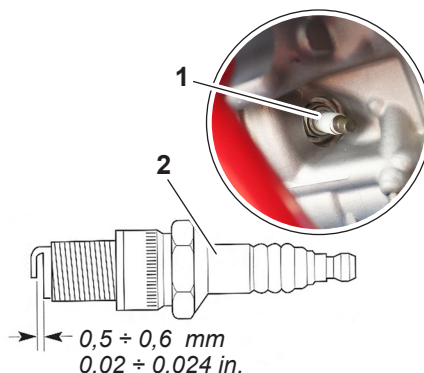

5.1.h Check tires and relative pressure

It is essential to always keep your tires in good condition and replace them at the proper intervals with tires according to specification.

Always check and, if necessary, adjust the tire pressure before setting off.

⚠ WARNING

Using the motorcycle with an incorrect tire pressure can cause serious injury or death as a result of loss of control.

- Check and adjust the tire pressure when cold (ie when the tire temperature equals the ambient temperature).
- The tire pressure must be adjusted according to the total weight of the rider, passenger, load and accessories approved for this model.

5.1.i Tire check

This motorcycle is equipped with tubeless tires.

- Check the condition of the tires, they must not have cracks, abrasions, etc., also check the wear of the tread using the special indicators on the tire itself.

MINIMUM HEIGHT OF THE TREAD

FRONT	2 mm (0.08 in)
REAR	2 mm (0.08 in)

- Check the pressure according to the indications given in the technical data paragraph.

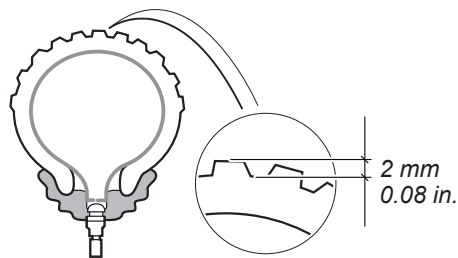

WARNING

The front and rear tires must be of the same make and model, using different types of tires between the front and rear wheels compromise the stability of the motorcycle and its maneuverability.

NOTE: Tires age even if they are not visually worn; lateral cracks or deformations of the casing are a sign of aging. Have the tires checked by a tire dealer before using the motorcycle.

Cold tire pressure:

1 person:

Front:
190 kPa (1.9 Kgf/cm², 28 psi)
Rear:
200 kPa (2.00 kgf/cm², 29 psi)

2 people:

Front:
210 kPa (2.10 kgf/cm², 30 psi)
Rear:
250 kPa (2.50 kgf/cm², 36 psi)

- To adjust the pressure, remove the cap (1) and connect the pressure gauge to the valve (2).

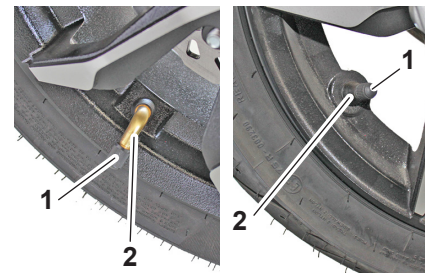



⚠ WARNING

- **Replace excessively worn tires by a tire dealer. Using the vehicle with excessively worn tires reduces driving stability and can cause loss of control of the vehicle.**
- **Ride at moderate speed after changing a tire, to allow the surface of the tire to “break in”, so that it can develop its characteristics to the fullest.**

NOTE: When replacing a tire, it is necessary to balance the wheel.

Before each use, always check the rims for cracks, bends, deformations, or other damage. If any damage is found, have the wheel replaced. Don't try to do even the slightest repair on a wheel. In case of deformation or cracks, the wheel must be replaced.

5.1.I Check the wear of the brake pads

Check the wear of the front brake pads (1) and rear brake pads (2).

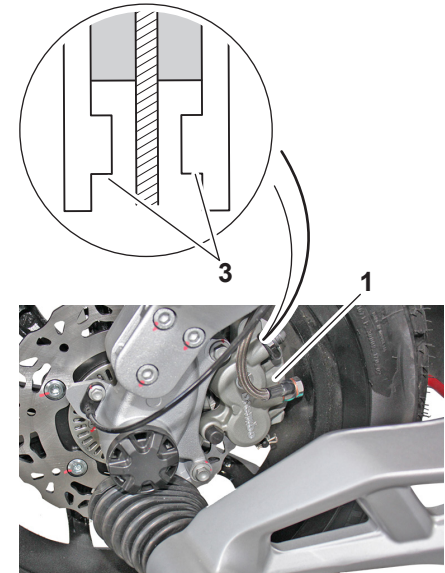

- The pads are equipped with a wear indicator (3). To check the pad wear, check the position of the wear indicator (3) while applying the brake. If a pad has worn to the point that the wear indicator almost touches the brake disc, replace the pads in pairs.

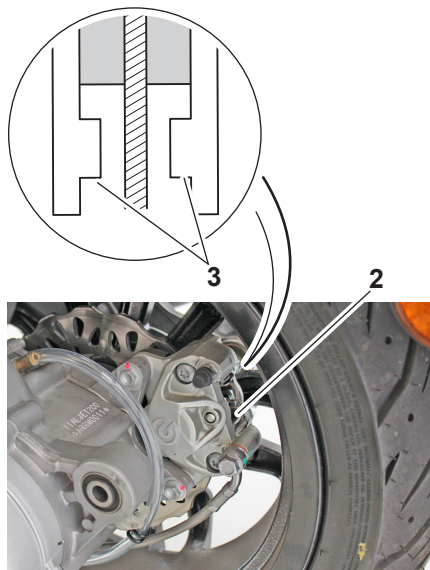

⚠ WARNING

To replace the brake pads, it is necessary to contact an *Italjet* dealer.

⚠ WARNING

After replacing the brake pads, it is necessary to drive carefully, braking gradually to allow the pads to settle correctly / couple with the relative discs.



5.1.m Front / rear brake fluid level check

- Position the motorcycle so that the upper part of the brake reservoir is parallel to the ground.
- The fluid level in the pump tank must be in the center of the rim (1).

Any lowering of the fluid level can allow air to enter the system with consequent lengthening of the stroke of the lever; if it is necessary to top up, contact your **Italjet** dealer.

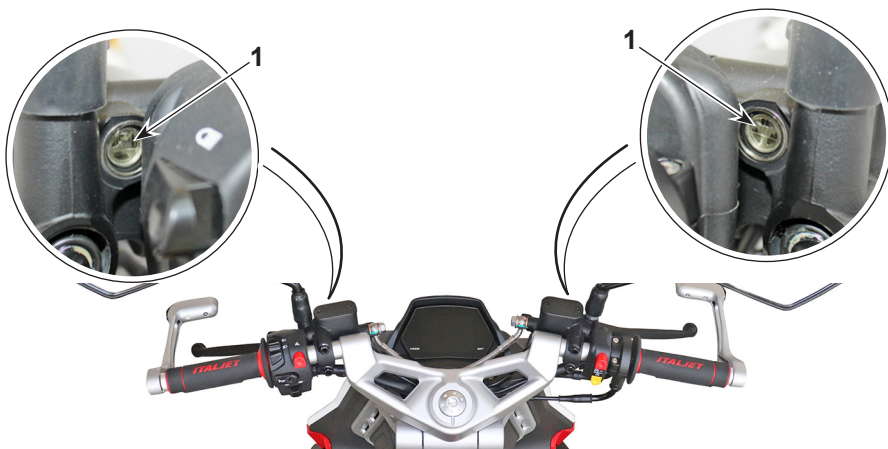

⚠ WARNING

If the brake lever is too “soft”, there is air in the pipe or a system defect. As it is dangerous to ride the motorcycle in these conditions, have the braking system checked immediately by your **Italjet** dealer.

ATTENTION

Do not pour brake fluid on plastic parts and lenses (i.e. headlights)

⚠ WARNING

Do not mix two different types of fluid. If you choose to use a different brand of fluid, eliminate the existing one.

⚠ WARNING

Brake fluid can cause irritation. Avoid contact with skin and eyes. In case of contact, completely clean the affected area and, if it is the eyes, call a doctor.

⚠ WARNING

- Use only the brake fluid prescribed according to specification; otherwise, the rubber seals may deteriorate, causing leaks.
- Top up with the same type of brake fluid. The addition of a brake fluid other than DOT 4 can cause a harmful chemical reaction.
- Avoid water or dust infiltration into the brake fluid reservoir during refueling. Water causes a significant reduction in the boiling point of the liquid and can cause “vapor lock”, and dirt can clog the valves of the ABS hydraulic unit.

WARNING

Brake fluid can damage painted surfaces or plastic parts. Always clean up any spilled liquid immediately.

As the brake pads wear out, it is normal for the brake fluid level to gradually go down. If the brake fluid level is low, it is possible that the brake pads are worn and / or that there is a leak in the brake circuit; therefore, be sure to check the wear level of the brake pads and the presence of leaks in the brake circuit.

If the brake fluid level drops suddenly, have the vehicle checked by an *Italjet* dealer before continuing to use it.

5.1.n Changing the brake fluid

Have an *Italjet* dealer change the brake fluid every 2 years. Also, have the seals of the master cylinders and brake calipers, as well as the brake hoses, replaced at the intervals listed below or sooner if they are damaged or leaking.

- Brake seals: every 2 years
- Brake hoses: every 4 years.

5.1.o Checking the V-belt

The V-belt must be checked and / or replaced by an *Italjet* dealer at the intervals specified in the periodic maintenance chart.



5.1.p Checking and lubricating the center stand and side stand

Periodically, always check the operation of the central stand and side stand and lubricate the guide pins (1) and metal-to-metal contact surfaces if necessary.

WARNING

If the central stand or side stand does not raise or lower easily, have it checked or repaired by an *Italjet* dealer.

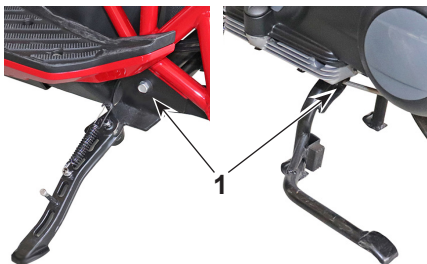

5.1.q Shock absorber spring preload adjustment

The front (1) and rear (2) shock absorbers can adjust the spring preload. To adjust, loosen the counter-ring nut (3) and operate on the ring nut (4); screwing it increases the preload, vice versa it decreases.

By screwing the ring nut, the spring is compressed and therefore a stiffer damping action is obtained. Unscrewing the ring nut releases the spring and therefore you will have a softer shock absorbing action.

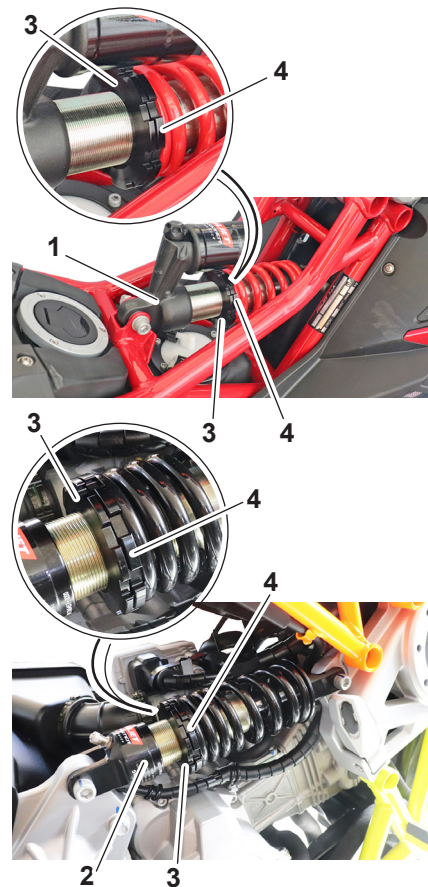

5.1.r Front shock absorber braking adjustment

- Adjust braking by operating on the lock-nut (1), by rotating it towards “+” braking increases, by rotating it towards “-” braking decreases.

Factory adjustment is 6 clicks from fully closed.

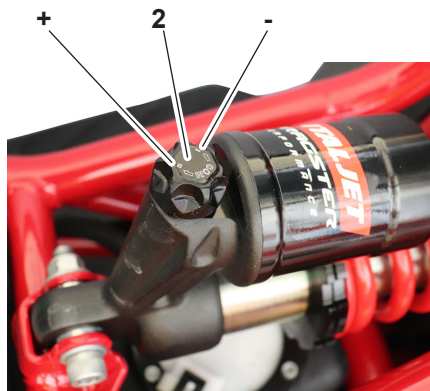

5.1.s Front steering column check

Periodically, any play in the steering column should be checked.

- Place the motorcycle on the central stand, one person must hold the motorcycle handlebar so that it is stable, and another person must try to move the wheel (1) in the direction of the arrow “A” and in the direction of the arrow “B”.

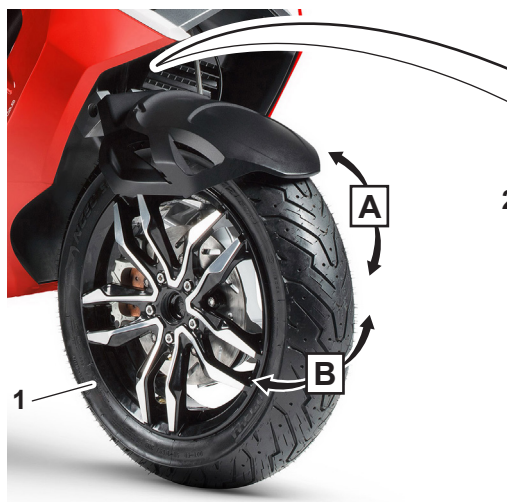

If excessive play is found, contact an **Italjet** dealer to check the steering movement (2).

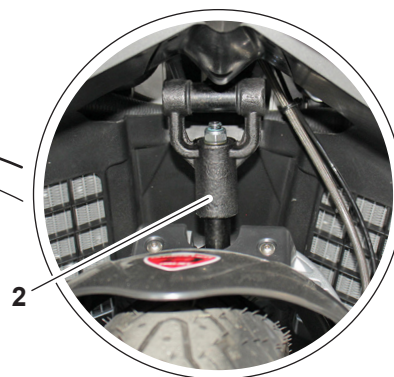



5.1.t Checking and charging the battery

To access the battery compartment, proceed as follows:

- Lift the saddle as described in the relative paragraph.
- Unscrew the two screws (1) and remove the passenger seat (2).

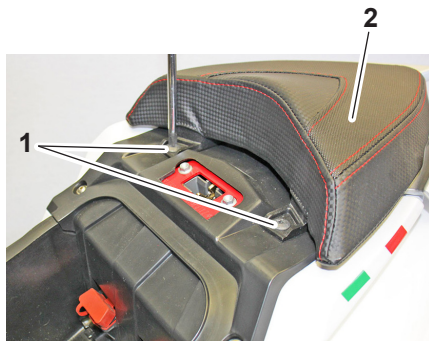

- Unscrew the two screws (3) and remove the casing (4).

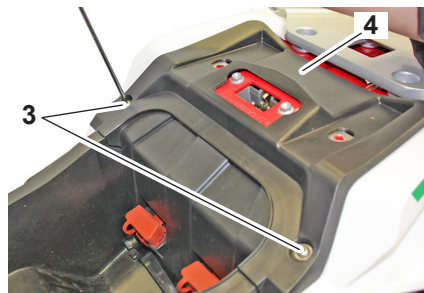

- First remove the BLACK negative cable (5) then the RED positive cable (6) (when reassembling, connect the RED positive cable first, then the BLACK negative one).
- Remove the battery (7) from its housing.

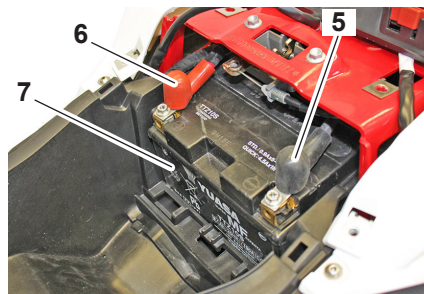

- Verify, with the help of a voltmeter, that the voltage of the same is not less than 12.5V. If not, the battery needs a recharge cycle.

- Using a constant voltage battery charger, first connect the RED positive cable to the positive terminal of the battery then the BLACK negative one to the negative terminal of the same.

- Always check the state of charge of the battery before reinstalling it on the vehicle. The battery must be kept clean, and the terminals greased.

>>>

- Reassemble everything by proceeding in the reverse order to disassembly, taking care to fit the hook (8) of the passenger seat into the seat (9) of the support.

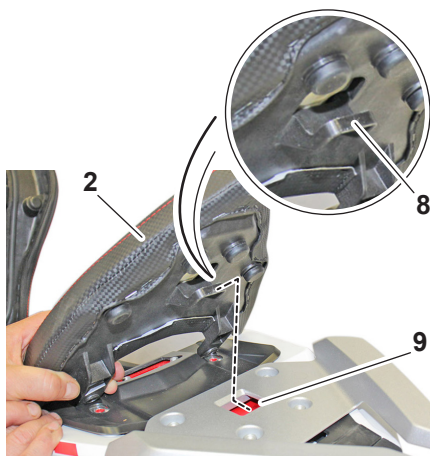

⚠ DANGER

The battery contains sulfuric acid. Avoid contact with skin, eyes, and clothing.

REMEDIES:

CONTACT WITH THE SKIN

Rinse thoroughly with water.

INGESTION:

Drink large quantities of water and milk.

Call a doctor right away. Do not induce vomiting.

EYE CONTACT

Rinse with water for at least 15 minutes and call a doctor.

ATTENTION

If the battery is not in use, it must in any case be recharged with a slow charge cycle (0.6 A for 8 hours for 12V-6Ah battery) at least every 3 weeks.

⚠ WARNING

Batteries produce explosive gases, ventilate the room when charging the battery indoors. When using a battery charger, connect the battery to the charger before turning it on. This practice avoids the formation of sparks at the battery terminals which could ignite the gases contained in the battery.



5.1.u Checking / replacing the fuses

The motorcycle is equipped with two fuse boxes, one located under the seat, and one located under the front panel.

Fuses under the seat

- Lift the saddle to access the fuse box (1).

Fuse 2 (20 A) = ABS motor

Fuse 3 (15 A) = ABS valve

Fuse 4 (10 A) = Positive, instrument panel, voltage regulator, injection

Fuse 5 (20 A) = Spare fuse

Fuse 6 (15 A) = Spare fuse

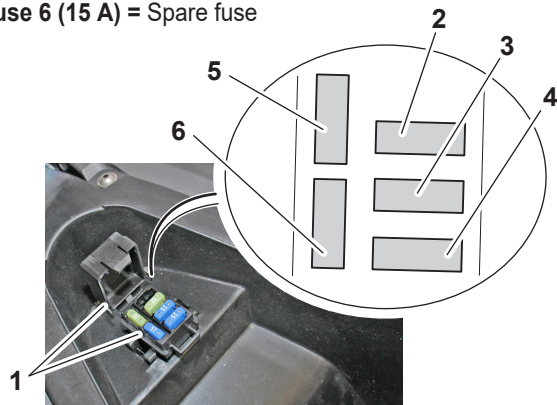

Fuses under the front panel

- Unscrew the screws (1) and remove the upper panel (2).

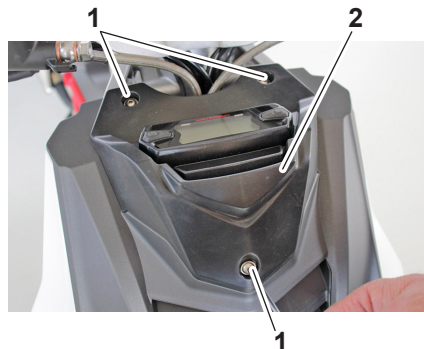

- Slightly pull the panel (3) outwards to release it from the top.



- Take the panel (3) with both hands and pull it outwards until it is released from the support.

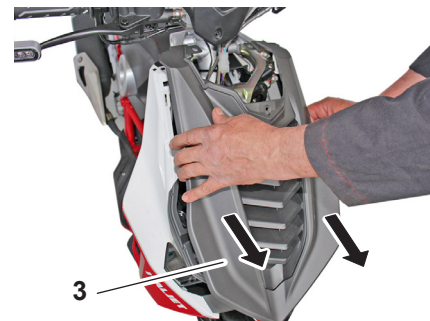

- The fuse box (4) is located in the upper right part of the motorcycle.

Fuse 5 (15A) = Lights, license plate light, direction indicator relay, horn

Fuse 6 (15A) = Injection, starter motor

Fuse 7 (15A) = Spare fuse

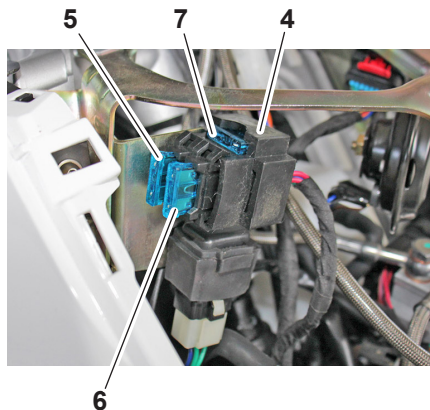

- Reassemble everything proceeding in the reverse order to disassembly, taking care to fit the stops (8) of the panel (3) in their seats (9).

ATTENTION

Do not use a fuse with a higher amperage than the original one, it could cause damage to the electrical system and possible fire.

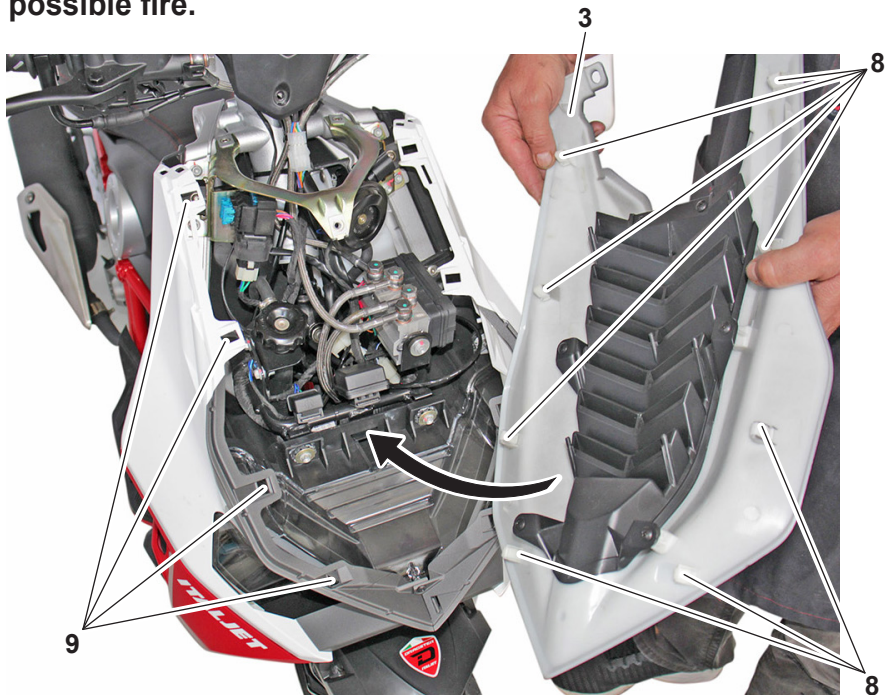



5.1.v Lighting control

Front light beam control

- To check if the light is oriented correctly, place the motorcycle, with the tires inflated to the right pressure and with a person sitting in the saddle, perfectly perpendicular to its longitudinal axis.
- In front of a wall or a screen, 10 meters away from it, draw a horizontal line corresponding to the height of the center of the light and a vertical line in line with the longitudinal axis of the vehicle.

- Carry out the check, if possible, in dim light.
- By turning on the high beam, the upper limit of demarcation between the dark area and the illuminated area must be at a height not exceeding $\frac{9}{10}X$ of the height from the ground of the center of the projector.
- To carry out the correct adjustment, go to an **Italjet** dealer.

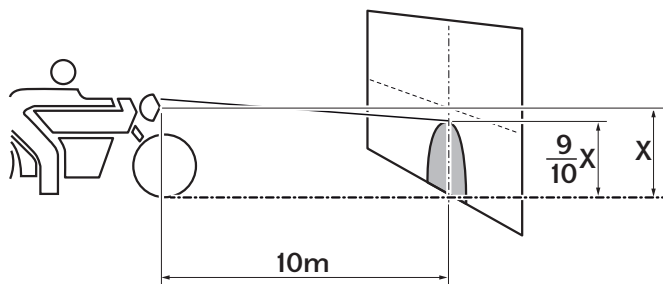

Lights and direction indicators

- The motorcycle is equipped with LED lights and indicators, if a light does not work it must be replaced by going to the **Italjet** dealer.

Diagnostic connectors

Lift the saddle to access the Diagnostic Connectors (1)(2).

Connector (1) = ABS control unit
Connector (2) = Engine control unit

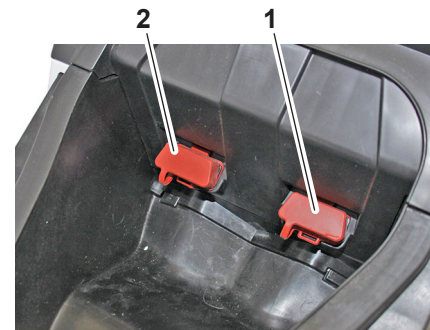

6.1 MOTORCYCLE CARE AND STORAGE

6.1.a Care

Frequent and thorough cleaning of the vehicle, in addition to improving its appearance, will also improve its overall performance and extend the useful life of many components. In addition, washing, cleaning and polishing will allow you to inspect the condition of the vehicle more frequently. Wash the vehicle after using it in the rain or near the sea, as the salt is corrosive to metals.

NOTE: *Roads in areas prone to heavy snow can be sprinkled with salt to prevent them from freezing. This salt can remain on the roads until late spring, so wash the underside and chassis components after using the vehicle in such areas.*

WARNING

Inadequate cleaning can cause aesthetic and mechanical damage. Do not use:

- High pressure cleaners or steam jet cleaners. Excessive water pressure could cause water penetration and deterioration of wheel bearings, brakes, transmission seals and electrical devices.
- Aggressive chemicals, abrasive cleaning agents or wax on components with a satin finish. Brushes can scratch and damage the satin finish; use only soft sponges or towels.
- Towels, sponges, or brushes contaminated with abrasive cleaning products or aggressive chemicals, such as solvents, petrol, rust inhibitors, brake fluid, antifreeze, etc.



6.1.b Washing

Before

1. Park the motorcycle out of direct sunlight and allow it to cool. This will prevent limescale stains from forming.
2. Check that all plugs, covers, connectors and electrical connection elements are properly installed.
3. Be careful not to let water penetrate inside the silencer.
4. Remove Road dirt and oil stains with a quality degreasing agent and a brush with plastic bristles or a sponge.

During

1. Rinse away any traces of degreaser using running water. Avoid spraying water directly into the muffler, on the instrument panel, in the air inlet or inside other internal areas, such as the storage compartments under the saddle.
2. Wash the motorcycle with a quality car cleaner mixed with fresh water and a soft sponge. Use a used toothbrush or a brush with plastic bristles to clean hard-to-reach places.

ATTENTION

If the motorcycle has been exposed to salt, use cold water. Hot water will increase the corrosive properties of the salt.

3. Rinse well with clean water. Remove all detergent residues; could be harmful to plastic components.

After

1. Dry the motorcycle completely.
2. Polish the chrome, aluminum and stainless-steel surfaces with a specific product.
3. Apply anti-corrosion spray to all metal components, including chrome or nickel-plated surfaces.

⚠ WARNING

Do not apply silicone or oil-based sprays to the saddles, grips, rubber footrest brackets, brake discs or tire treads. Otherwise, the components will become slippery, which could cause you to lose control of the vehicle. Thoroughly clean the surfaces of these components before using the vehicle.

4. Treat rubber, vinyl, and unpainted plastic components with a suitable care product.
5. Spread a non-abrasive wax on all painted surfaces.
6. After cleaning, start the engine and let it run at idle for a few minutes to dry the residual moisture.
7. Allow the vehicle to dry completely before storing or covering it.

 **WARNING**

Foreign matter left on the brakes or tires can cause you to lose control of the vehicle.

- **Make sure there is no lubricant or wax on the brakes or tires.**
- **If necessary, wash the tires with warm water and a neutral detergent.**
- **If necessary, clean the brake discs and pads with a special spray cleaner.**
- **After washing the motorcycle, test the efficiency of the brakes.**

6.1.c Storage

Always store the vehicle in a cool, dry place. If necessary, protect it from dust by covering it with a permeable sheet.

Make sure that the engine and the exhaust system have cooled down before covering the motorcycle.

ATTENTION

To prevent corrosion, avoid damp basements, animal shelters (due to the presence of ammonia) and environments where strong chemicals are stored.



6.1.d Prolonged storage

Before storing the vehicle for an extended period (60 days or more) do the following:

1. Carry out maintenance work.
2. Clean the motorcycle.
3. Fill the fuel tank by adding fuel stabilizer according to the product instructions.
Run the engine for 5 minutes to distribute the treated fuel throughout the fuel system.
4. Lubricate the sidestand (if equipped) and the centerstand.
5. Check and restore the tire pressure and then raise the vehicle so that the wheels are off the ground.
6. Cover the drain with a plastic bag to prevent moisture from entering.
7. Remove the battery and fully charge it or connect a maintainer charger to maintain optimal battery charge.

ATTENTION

Check that the battery and its charger are compatible.

***NOTE:** If the battery will be removed, charge it once a month and store it in a temperate place where the temperature is 0-30 ° C (32-90 ° F).*

7.1 TECHNICAL DATA

Maximum length	1885 mm
Maximum width	750 mm
Max height	1075 mm
Seat height	760 mm
Wheelbase	1350 mm
Minimum height from the ground	120 mm
Curb weight (empty weight)	150 kg
Maximum vehicle load (driver + passenger + luggage)	305 kg
Full speed	124 km/h
Motor oil	1300 cm ³ (First filling) 1250 cm ³ (Replace engine oil & filter) 1200 cm ³ (Only change engine oil)
Transmission oil	250cm ³
Refrigerant	1.15 l (50% water + 50% ethylene glycol antifreeze liquid)
Seats	2
Gear Box	CVT
Transmission	Speed reducer and belt
Frame type	High resistance tubular steel frame, single front beam, double rear overlapping cradle.
Steering angle	27.5°

>>>>



Front suspension	Independent Steering System
Front suspension travel	33mm
Rear suspension	Mono Shock Absorber
Rear suspension travel	47 mm
Front disk	Ø 200 mm disc brake with hydraulic transmission
Rear disk	Ø 220 mm disc brake with hydraulic transmission
Wheel rims	Light alloy rims
Front wheel rim	MT 3.50 x 12"
Rear wheel rim	MT 4.00 x 13"
Type of tire	Without inner tube (Tubeless)
Front tire	120/70 - 12" 51 P (120/70-12 M/C, 58S)
Rear tire	140/60-13" M/C 63P (140/60-13 M/C 63S)
Standard front tire inflation pressure	190 kPa (1.9 bar)
Standard rear tire inflation pressure	200 kPa (2.0 bar)
Standard front tire inflation pressure with passenger	210 kPa (2.1 bar)
Standard rear tire inflation pressure with passenger	250 kPa (2.5 bar)
Battery	12V - 8,6 Ah
Fuses	20 - 15 - 15 - 15 - 10 A
Alternator (permanent magnet type)	12 V - 300W a 8000 rpm

Engine technical data (300CC)

Model engine	AZC
Engine type	Liquid-cooled 4-stroke single cylinder, 4 valves per cylinder with single overhead camshaft
Net power max.	17 kW (8000 r/min)
Max.torque	23 N•m (6000 r/min)
Displacement	278 cc
Bore / stroke	75 mm x 63 mm
Compression ratio	11 : 1
Starting	Electric
Idle	1700 ± 170 rpm
Clutch	Automatic centrifugal dry clutch
Gear Box	Automatic
Cooling	Liquid cooling system with radiator and electric fan
Injection	Electronic injection
Throttle body diffuser	Ø 32 mm
Fuel	Super unleaded petrol, minimum octane number of 95 (NORM)
Ignition type	Electronic
Spark plug	NGK CR8EKB



8.1 PRODUCTS TABLE RECOMMENDED

Product	Description	Characteristics
Semi-synthetic or synthetic engine oil	Motor oil	SAE 5W-40 JASO MA, MA2 API SL ACEA A3
Semi-synthetic or synthetic engine oil	Gear oil	SAE 80W/90 75W/90 GL-4 / GL-5
L-XCDBB2 lubricant	Lithium grease with molybdenum for bearings and other points that require lubrication	NLGI 2
Brake Fluid DOT4	Brake fluid	FMVSS DOT4
Engine Coolant FD-2B	O.A.T. technology refrigerant	Anti-freeze protection down to -40 ° C. Complies with the CUNA 956-16 standard.
Lubricant / Engine oil 5W-30	Air filter sponge oil	-
NEUTRAL OR PETROLATED GREASE	Battery poles	-



ITALJET

9.1 GUARANTEE AND SERVICE BOOK

9.1.a The content of the guarantee

Your new motorcycle is guaranteed free from original defects in accordance with **Directive 99/44 EC**.

The guarantee consists in the free replacement or repair of the vehicle or of components that show, within the term, manufacturing defects or, in any case, defects pre-existing upon delivery of the vehicle.

The warranty is only valid if your vehicle has followed the recommended maintenance schedule and all coupons have been properly stamped.

We remind you that the warranty does not apply in the case of use of the vehicle in motorcycle competitions, as it is a different use and not compatible with the use for which your vehicle was specifically designed.

Remember that, as required by law, this guarantee is provided directly by your **Italjet** Dealer, to whom we invite you to contact for any need.

If your **Italjet** Dealer cannot satisfy your requests within a reasonable time or this is more convenient for you, we invite you to contact any other **Italjet** Dealer, who will be happy to be at your service.

9.1.b Battery activation

Your vehicle is covered by a guarantee against original defects from the moment it is delivered to you by your **Italjet** Dealer.

When you receive your **Italjet** vehicle, we invite you to sign, together with the Dealer, the Vehicle Delivery Certificate found in this manual.

9.1.c What to do in the event of a warranty claim

If, during the warranty period, your vehicle requires an extraordinary repair and / or replacement due to an original defect, we advise you to immediately contact the Dealer where you purchased the vehicle (your Dealer) describing it the problem occurred and having him examine the vehicle.

If the intervention is made necessary by the occurrence of an original defect, your Dealer will carry out the necessary repair or replacement free of charge in the shortest possible time.

9.1.d Warranty conditions

Exclusions

The following are excluded from the guarantee:

- Deterioration resulting from failure to comply with the periodic maintenance plan prescribed by **Italjet**.
- Vehicles whose repairs have been carried out with spare parts that do not conform to the original.
- Vehicles for which the periodic maintenance plan has not been carried out or for which the coupons have not been duly stamped.
- Vehicles used for racing / rental / heavy off-road use.

Consumables and wear parts:

The warranty does not cover normal wear and tear caused using the vehicle for the following parts:

- Spark plugs.
- Distribution chain.
- Brake pads and disks.
- Clutch disks and masses.
- Tires.
- Lamps and fuses.
- Transmission and control cables.
- Tubes and all other rubber parts.
- Bearings.
- Air and petrol filter.
- Secondary belt and gear drive.



Lubricants

The warranty does not cover liquids: oil, grease, battery acid and coolant.

Limitations

For all vehicles: the warranty of the BATTERY, the SEAT and the PLASTICS is limited to 6 months.

- The warranty does not cover maintenance and overhaul costs, nor the cost of the parts required for these operations.
- The guarantee does not cover the costs resulting from the guaranteed application such as: additional costs for communications, any room and board, or other derived costs such as compensation for lost time, commercial losses, replacement vehicle rental costs, transport.

NOTE: important for the validity of the guarantee:

- The warranty booklet must be kept with care and must be presented to the official **Italjet** dealer at each intervention.
- The inspection coupons must be completed by the Dealer who carried out the intervention.
- The guarantee can be transferred to subsequent owners until it expires.
- In case of change of ownership, use the special coupon found in this booklet.
- The manufacturer reserves the right to make changes and / or improvements on all its models without the obligation to make these changes on vehicles already in circulation.

DELIVERY CERTIFICATE

Date:

NB° Frame:

Model:

NB° Engine:

The motorcycle has been prepared for delivery by carrying out all the checks and pre-delivery operations provided for by ITALJET S.P.A. and completed with any optional accessories requested by the Customer.

The Customer has been given this Warranty Booklet and the Use and Maintenance Manual and the main driving devices supplied with the vehicle have been illustrated.

Dealer's stamp and signature

The official sales organization and the ITALJET SPA company declare that the processing of the buyer's personal data, with reference to Law No. 675 of 1996 and subsequent amendments, can also take place without the need for the Customer's consent, in implementation of the obligation to provide the Assistance Service.

CLIENT



Name: _____

Surname: _____

Address: _____

City: _____

Postal Code: _____

Phone number: _____

I declare to receive today the motorcycle indicated above complete and in accordance with my expectations, as well as I declare to receive this Warranty Booklet and the Use and Maintenance Manual. I authorize ITALJET S.P.A. to the processing of my personal data for the purpose of providing the Assistance Service pursuant to Law 675/1996 and subsequent amendments.

Customer signature

Copy for ITALJET S.P.A.

COMMUNICATION OF TRANSFER OF OWNERSHIP

Date: Km:

NB° Frame:

Model:

NB° Engine:

The undersigned: _____

Name: _____

Surname: _____

Address: _____

City: _____ Postal code: _____

Phone number: _____

Send in sealed envelope to:
ITALJET S.P.A. , Via dell'agricoltura, 2 - 40023 Castel Guelfo di Bologna (BO) - Italia

The official sales organization and the ITALJET SPA company declare that the processing of the buyer's personal data, with reference to Law No. 675 of 1996 and subsequent amendments, can also take place without the need for the Customer's consent, in implementation of the obligation to provide the Assistance Service.

CLIENT



Notify ITALJET S.P.A. who today transferred ownership of the aforementioned vehicle to Mr:

Name: _____

Surname: _____

Address: _____

City: _____

Postal code: _____

Phone number: _____

delivering this Warranty Booklet and the Use and Maintenance Manual supplied.

Copy for ITALJET S.P.A.

Space for storing the tax documentation proving the execution of the scheduled maintenance coupons.



COUPON	<input type="text"/>	DATE	<input type="text"/>	Km	<input type="text"/>	Customer signature	<input type="text"/>	Dealer stamp	<input type="text"/>
COUPON	<input type="text"/>	DATE	<input type="text"/>	Km	<input type="text"/>	Customer signature	<input type="text"/>	Dealer stamp	<input type="text"/>
COUPON	<input type="text"/>	DATE	<input type="text"/>	Km	<input type="text"/>	Customer signature	<input type="text"/>	Dealer stamp	<input type="text"/>
COUPON	<input type="text"/>	DATE	<input type="text"/>	Km	<input type="text"/>	Customer signature	<input type="text"/>	Dealer stamp	<input type="text"/>
COUPON	<input type="text"/>	DATE	<input type="text"/>	Km	<input type="text"/>	Customer signature	<input type="text"/>	Dealer stamp	<input type="text"/>
COUPON	<input type="text"/>	DATE	<input type="text"/>	Km	<input type="text"/>	Customer signature	<input type="text"/>	Dealer stamp	<input type="text"/>
COUPON	<input type="text"/>	DATE	<input type="text"/>	Km	<input type="text"/>	Customer signature	<input type="text"/>	Dealer stamp	<input type="text"/>
COUPON	<input type="text"/>	DATE	<input type="text"/>	Km	<input type="text"/>	Customer signature	<input type="text"/>	Dealer stamp	<input type="text"/>
COUPON	<input type="text"/>	DATE	<input type="text"/>	Km	<input type="text"/>	Customer signature	<input type="text"/>	Dealer stamp	<input type="text"/>
COUPON	<input type="text"/>	DATE	<input type="text"/>	Km	<input type="text"/>	Customer signature	<input type="text"/>	Dealer stamp	<input type="text"/>

FIX with a paper clip or a stapler the Fiscal Receipt or Receipt that certifies that the maintenance coupons have been carried out.



JAPANESE

Italjet は、本マニュアルの内容に誤りがあつた場合、一切の責任を負わないものとし、また、当社製品の開発に必要な変更を行う権利を保有します。本マニュアルに示した図は説明のために掲載しているもので、詳細を正確に反映していない場合があります。書面による許可を受けた場合を除き、本マニュアルの一部または全部の複製を禁じます。



DRAGSTER





目次

1.1 はじめに.....	JA - 5	2.7 左側ハンドルスイッチ	JA - 21	3.3.b ライダーの乗車	JA - 33
1.2 重大な警告.....	JA - 5	2.8 右側ハンドルスイッチ	JA - 22	3.3.c タンデムライダーの乗車	JA - 34
1.3 本マニュアルで使用するシンボル.....	JA - 6	2.8.a キルスイッチ	JA - 22	3.3.d 降車	JA - 35
1.4 安全なライディングとモーター サイクルの安全	JA - 7	2.8.b エンジンスタートボタン	A - 22	3.4 バックミラーの調整	JA - 35
1.5 アンチロックブレーキシステム - ABS	JA - 7	2.9 スロットルグリップ	JA - 22	4.1 エンジン始動	JA - 36
1.6 一酸化炭素に関するリスク.....	JA - 8	2.10 フロントブレーキレバー	JA - 23	4.1.a スロットルグリップの操作	JA - 37
1.7 安全情報.....	JA - 9	2.11 リアブレーキレバー	JA - 23	4.1.b ブレーキの操作	JA - 37
1.7.a アクセサリー	JA - 9	2.12 燃料タンク	JA - 24	4.1.c モーターサイクルの停車と エンジンの停止	JA - 38
1.7.b モーターサイクルの輸送	JA - 9	2.12.a 給油	JA - 24	4.1.d エンジンの緊急停止	JA - 38
1.7.c 折り畳み式のキー.....	JA - 9	2.13 燃料.....	JA - 25	4.1.e モーターサイクルの駐車	JA - 38
2.1 モーターサイクルのコンポーネント.....	JA - 10	2.13.a 燃料のタイプ	JA - 25	5.1 メンテナンスと定期点検	JA - 39
2.2 制御装置とインストルメント.....	JA - 13	2.13.b 触媒コンバーター	JA - 26	5.1.a 定期メンテナンス	JA - 39
2.3 識別番号	JA - 14	2.14 外部装置と USB ソケット	JA - 26	5.1.b 油量の点検	JA - 43
2.4 インストルメントパネル	JA - 15	2.14.a USB ソケットの使用	JA - 26	5.1.c エンジンオイルとオイルフィル ターの交換	JA - 43
2.4.a 表示灯と警告灯	JA - 15	2.14.b シート下のストレージコンパー トメント	JA - 27	5.1.d クーラントレベルの点検	JA - 46
2.4.b デジタルインストルメント パネル	JA - 17	2.14.c サイドスタンド	JA - 28	5.1.e エンジンエアフィルターの 清掃	JA - 46
2.5 調整および表示設定	JA - 18	2.14.d センタースタンド	JA - 29	5.1.f トランスミッションエアフィル ターの清掃	JA - 48
2.6 スイッチ類	JA - 19	3.1 走行前の点検	JA - 30	5.1.g スパークプラグの点検	JA - 49
2.6.a イグニッションスイッチ	JA - 19	3.2 モーターサイクルを使用する	JA - 32	5.1.h タイヤとタイヤ空気圧の 点検	JA - 49
2.6.b ステアリングロックの “Lock” 位置	JA - 20	3.2.a 慣らし運転	JA - 32	5.1.i タイヤの点検	JA - 50
		3.2.b トラブルの原因と対策	JA - 32	5.1.l ブレーキパッドの摩耗の 点検	JA - 51
		3.3 ライダーおよびタンデムライダーの 乗車/降車	JA - 33		
		3.3.a 一般的な規則	JA - 33		

5.1.m	フロント／リアブレーキのフルードのレベル点検	JA - 53	9.1	保証書および整備手帳	JA - 71
5.1.n	ブレーキフルードの交換	JA - 54	9.1.a	保証内容	JA - 72
5.1.o	V ベルトの点検	JA - 54	9.1.b	保証の開始	JA - 72
5.1.p	センタースタンドおよびサイドスタンドの点検と注油	JA - 55	9.1.c	保証請求手順	JA - 72
5.1.q	ショックアブソーバーのスプリングプリロード調整	JA - 55	9.1.d	保証条件	JA - 72
5.1.r	フロントショックアブソーバー減衰力調整	JA - 56			
5.1.s	ステアリングコラムの点検	JA - 56			
5.1.t	バッテリーの点検と充電	JA - 57			
5.1.u	ヒューズの点検／交換	JA - 59			
5.1.v	ヘッドライトの調整	JA - 61			
6.1	モーターサイクルのお手入れと保管	JA - 62			
6.1.a	お手入れ	JA - 62			
6.1.b	洗車	JA - 63			
6.1.c	保管	JA - 64			
6.1.d	長期保管	JA - 65			
7.1	諸元	JA - 66			
8.1	推奨油脂類	JA - 69			



1.1 はじめに

Italjet のモーターサイクルファミリーへようこそ。

ご購入いただいた *Italjet* のモーターサイクルは、カテゴリ最高のモデルになるよう設計・製造されています。本マニュアルの内容は、モーターサイクルの適切な使用およびメンテナンス方法を記載しています。最高のパフォーマンスをお楽しみいただくために、本マニュアルの指示に注意し、従ってください。本マニュアルには、必要なメンテナンス作業の指示が含まれています。より専門的な修理やメンテナンス、またはより大がかりな作業は、専門のメカニックが適切な設備を使って実施する必要があります。このような作業は、必要な工具・設備を完備してお客様に最高のサービスを提供する *Italjet* の正規販売店にお任せください。

警告

最後に、本取扱説明書は、モーターサイクルの必要不可欠な部品であるとお考えいただき、モーターサイクルを譲渡される場合は一緒に引き渡してください。モーターサイクルには、最先端の各種システムおよびテクノロジーを使って設計製造されたコンポーネントが採用されています。





モーターサイクルの各部のコンディションを維持するために、本マニュアルの整備および保守点検表に従ってください。

1.2 重大な警告

DRAGSTER モデルは、オンロードで使用するためのモーターサイクルとして、保証契約が付帯しています。ただし、改造を行わず、指定されているメンテナンスを実施することが保証条件となります。

1.3 本マニュアルで使用するシンボル

特に重要な情報は、以下のシンボルで強調されています。

	危険は、負傷するリスクがあることを示すために使用されます。負傷または死亡のリスクを避けるために、このシンボルを使って示されたすべての安全に関する指示に従ってください。
	警告は、回避しない場合、死亡または重傷につながる恐れのある危険な状況を示します。
	注意は、モーターサイクルの損傷を避けるために取るべき特別な注意を示します。
	お知らせには、そのトピックに関する重要な情報が含まれます。



1.4 安全なライディングと モーターサイクルの安全

以下に、モーターサイクルを安全に走行するための基本原則を示します。

- ライダーとタンデムライダーの安全が最優先です。目的地に無事に到着することを第一の目的としてください。
- ライダーとタンデムライダーは、モーターサイクル用に認定された適切なつなぎ、グローブ、シューズ、ヘルメットなどのライディングギアを着用する必要があります。
- ライダーは、走行する道路の最も広い視界を確保できる位置に着座する必要があります。
- モーターサイクルの運転には細心の注意を払い、交通および道路状況に合わせた速度で走行します。スムーズなライディングを心がけることで、危険を察知し、コーナリング中の進路をより正確に定めることができます。
- 常に警告標識に注意して、それらの表示に従って速度を調整します。
- 常に制限速度を守ってください。
- 常に路面の状態を評価し、それらに従って速度を調整します。

- 特に降雨時、またアスファルトの水溜まりを走行する場合は、速度を控え目にして走行してください。
- 濡れた路面、またはグリップが低い路面（積雪路、凍結路、泥路など）を走行する際は、速度を抑え、急制動や急なハンドル操作は避けてください。
- 前走車から安全な距離を取ってください。
- 追い越しをかける前に、追い越す車両の前方に障害物がないことを確認し、常にバックミラーを使って、後方から接近する車両がないことを確認してください。
- フロントブレーキとリアブレーキの両方を使って制動してください。これにより、モーターサイクルの安定性を維持することができます。
- 疲労や眠気を感じたら、停止して休憩を取ってください。
- 下り坂でブレーキを多用すると、ブレーキパッドが過熱し、制動効率が低下する恐れがあります。
- 下り坂を走行する場合、エンジンを停止しないでください。
- タンデムライダーを乗せて走行する場合、前走車との安全車間距離を大きく取り、制動時、およびコーナリングや追い越しをする場合にはタンデムライダーの体重を考慮してください。

- ライダーとタンデムライダーの位置はモーターサイクルのコントロールに重要です。
- モーターサイクルのコントロールを維持するために、走行中、ライダーは両手でハンドルバーを握り、両足をフットレストに載せておく必要があります。
- タンデムライダーは、常にライダーにしっかりと抱きつか、グラブバーをしっかりと握り、両足をフットペグに載せておく必要があります。両足がフットペグに十分に届かないタンデムライダーは乗車させないでください。
- アルコールやドラッグの影響があるときは、絶対に運転しないでください。
- このモーターサイクルは、オンロード専用設計されています。オフロードでの使用には適しません。
- 紐やロープを使って荷物を固定しないでください。必ずこのモーターサイクルのタイプに適した認定を受けたバッグを使用してください。
- ライダー、タンデムライダーおよび荷物の合計重量が、155kg (342lb) の最大積載重量を超えてはなりません。いかなる場合でも、荷物の重量は 5kg (11lb) を超えてはなりません。

1.5 アンチロックブレーキシステム - ABS

ABS は、電子機械式ブレーキ補助システムです。

このシステムは、制動中にホイールがロックするのを防ぎ、滑りやすい路面、濡れた路面や砂が浮いた路面でのモーターサイクルの安定性を維持することをサポートします。

グリップが悪い条件下で、ABS システムが介入すると制動距離は伸びますが(小石があったり、滑りやすい路面などで)、そのような路面での最短の制動距離を約束します。

- ABS システムは、10km/h 未満では作動しません。

制動中に、このシステムが作動すると、ブレーキレバーが脈動するのが感じられます。この脈動を感じても、レバーを握る力を緩めないでください。システムがキャンセルされる恐れがあります。

さらに、ABS システムが装備されているからといって、慎重さを欠く行動は慎んでください。

- ABS システムが正しく機能するように、必ず推奨されているブレーキパッドおよびタイヤを使用してください。

1.6 一酸化炭素に関するリスク

排気ガスには、無色無臭の気体である一酸化炭素が含まれます。一酸化炭素を吸い込むと、気を失ったり、死亡に至る場合があります。

完全に密閉された部屋、または換気が悪い部屋でエンジンを始動すると、呼吸する空気に危険な量の一酸化炭素が含まれる可能性があります。絶対に、ガレージやその他の密閉された場所でエンジンを始動しないでください。



一酸化炭素は有毒な気体です。吸い込むと、気を失ったり、死亡に至る場合があります。一酸化炭素に晒される可能性のある場所や、活動は避けてください。



1.7 安全情報

1.7.a アクセサリー

モーターサイクルに適したアクセサリーを選択することが、非常に重要です。必ず、**Italjet**の正規販売店が販売する純正アクセサリーをご利用ください。これらのアクセサリーは、モーターサイクルで試験され、認定されています。

電装アクセサリーを取り付ける場合、注意が必要です。電装アクセサリーの容量がモーターサイクルの電子システムの容量を超えると、電子システムに不具合が発生する恐れがあります。

1.7.b モーターサイクルの輸送

モーターサイクルを輸送する場合、以下の指示を守ってください。

- すべての固定されていない物をモーターサイクルから取り外してください。
- フロントホイールを進行方向に真っ直ぐに向けてトレーラーまたはトラックの荷台に載せて、動かないように適切な方法で固定します。
- フレームなど、モーターサイクルの頑丈なコンポーネントに適切なロープまたはアンカストラップをかけて固定します。ウインカーなど、破損する可能性があるコンポーネントにはかけないでください。

輸送中に、ストラップが塗装パーツに擦れない場所を注意して選んでください。

- 輸送中にモーターサイクルが大きく揺れるのを防ぐため、可能であればサスペンションが多少圧縮した状態にします。

1.7.c 折り畳み式のキー

Dragsterのキー(1)は折り畳み式です。破損を避けるため、モーターサイクルで走行している間は、キーのハンドル(1)を直角に曲げておくことを推奨します。



2.1 モーターサイクルの コンポーネント

右側

1. ライダー用フットレスト
2. ライダーズシート
3. タンデムシート
4. タンデムライダー用グラブバー
5. タンデムライダー用フットペグ
6. リアショックアブソーバー
7. エキゾーストマフラー
8. グローブボックス





左側

1. フロントホイール
2. フロントブレーキディスク
3. フロントブレーキキャリパー
4. フロントシングルアーム
5. シングルアームショックアブソーバー
6. シート下ストレージコンパートメント用ロック
7. 電圧レギュレーター
8. エンジン
9. エアフィルター
10. センタースタンド
11. トランスミッションエアフィルター
12. リアブレーキディスクおよびキャリパー
13. リアホイール
14. 燃料タンクキャップ
15. 燃料タンク
16. サイドスタンド

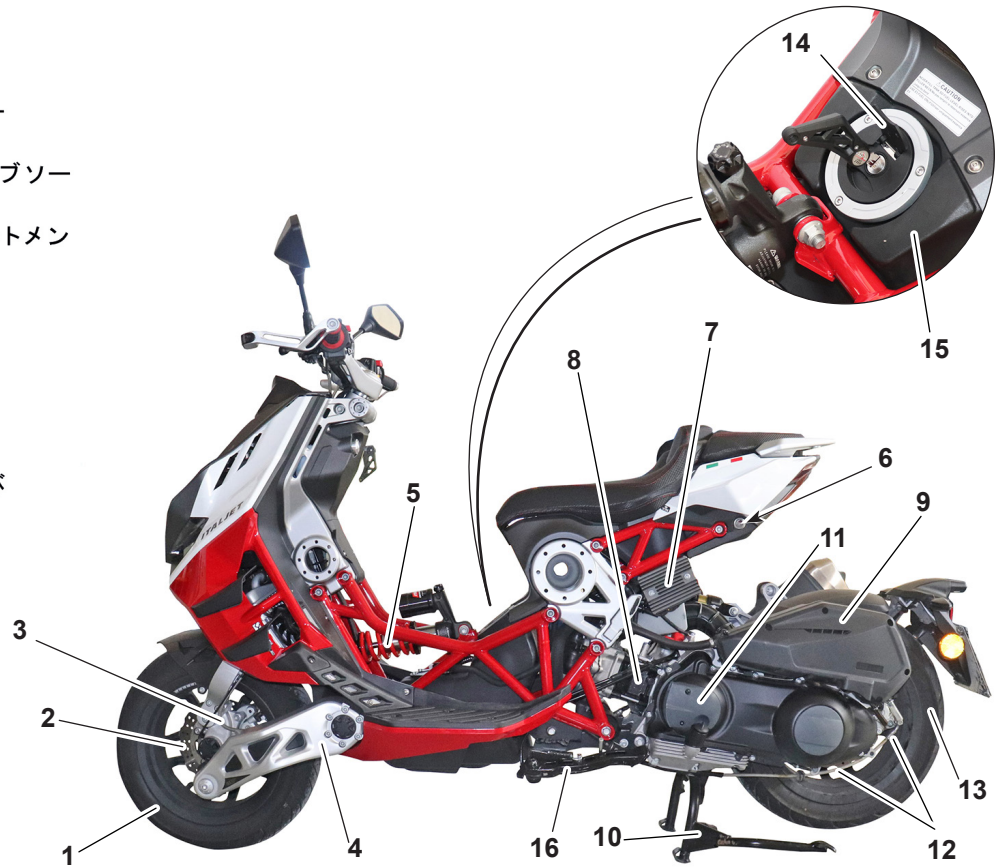

前／後

1. 右側バックミラー
2. 左側バックミラー
3. ウィンカー、右側
4. ウィンカー、左側
5. ヘッドライト
6. 右側ラジエター
7. 左側ラジエター
8. テールランプ
9. ウィンカー、左側
10. ウィンカー、右側
11. ライセンスプレートライト
12. ライセンスプレートホルダー

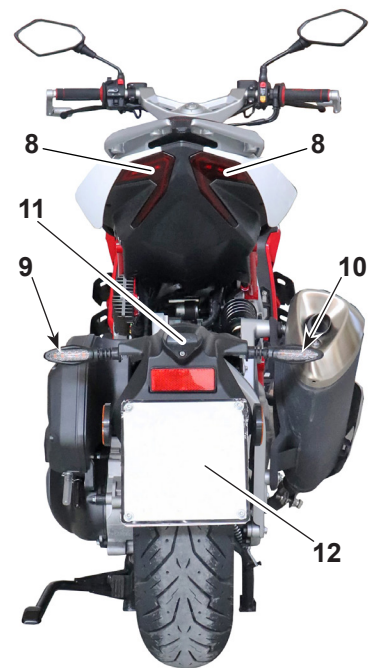
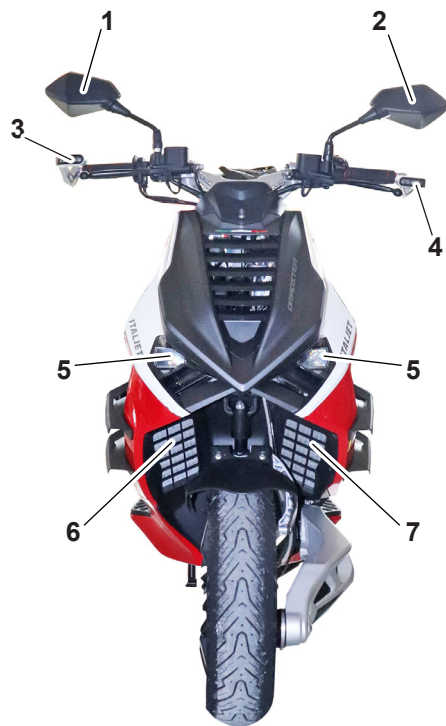



2.2 制御装置とインストルメント

1. 左側グリップ
2. 左側ハンドルスイッチ
3. リアブレーキレバー
4. スロットルコントロール
5. 右側ハンドルスイッチ
6. フロントブレーキレバー
7. イグニッションスイッチ
8. USB ソケット
9. デジタルインストルメントパネル

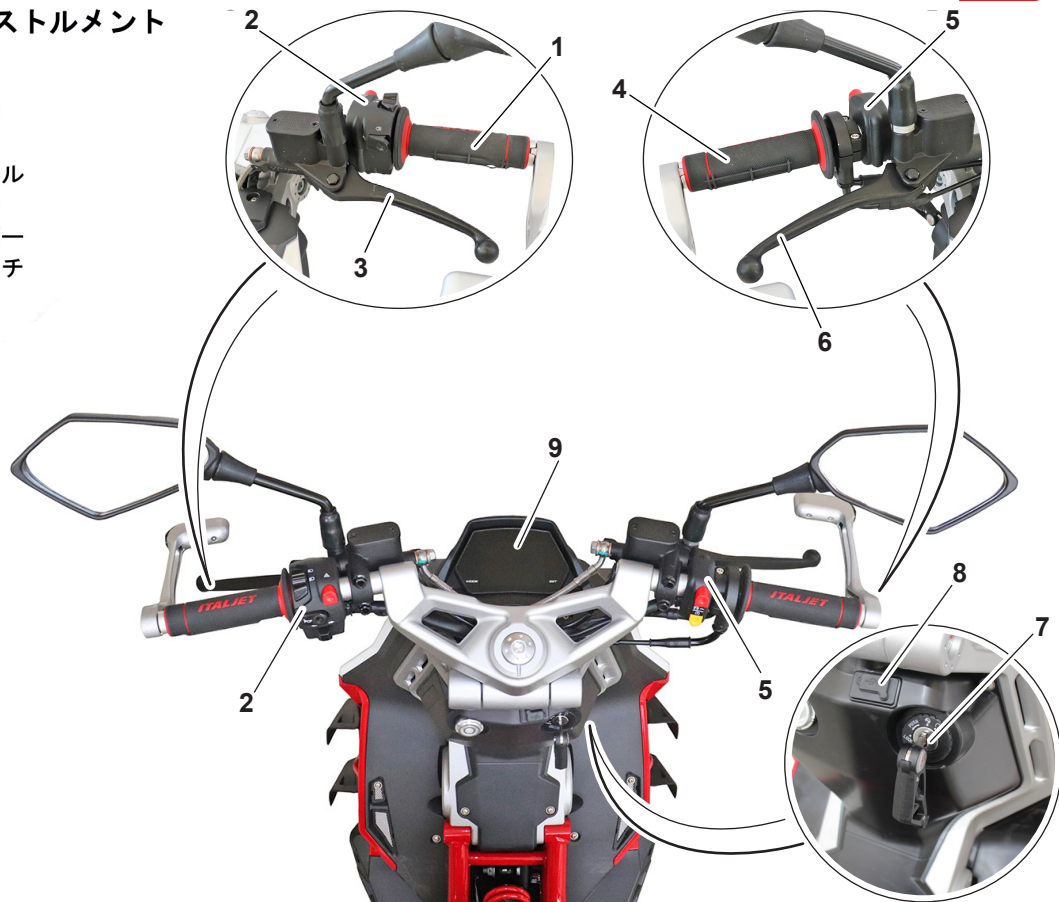

2.3 識別番号

エンジン番号は、クランクケースの後部上面に打刻されています。**車台番号**は、シート下のフレームに打刻されています。

スペアパーツを発注する際、またはモーターサイクルについての情報を照会する場合には、このフレームに打刻された車台番号をお知らせください。また、車台番号を本マニュアルに記入しておいてください。

モーターサイクルの車台番号



エンジン番号

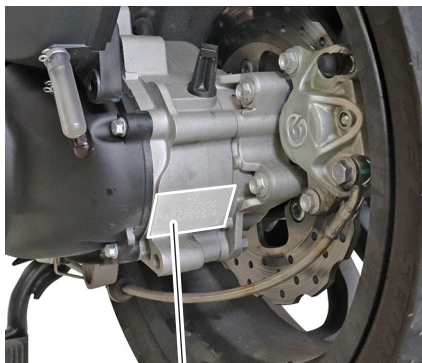



2.4 インストルメントパネル

2.4.a 表示灯と警告灯

- 1) 左側ウインカー表示灯
- 2) 右側ウインカー表示灯
- 3) エンジン油圧低下警告灯
- 4) ハイビーム警告灯
- 5) 冷却水温度上昇警告灯
- 6) 燃料残量低下警告灯
- 7) ABS 警告灯
- 8) エンジン故障警告灯

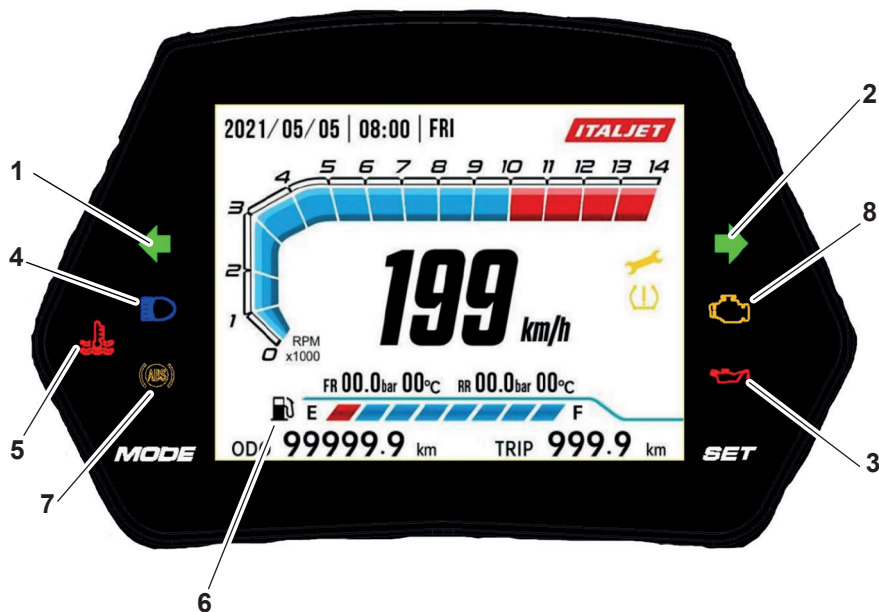

左側ウインカー表示灯 “←”

左側ハンドルスイッチのウインカースイッチを使って、左側ウインカーを作動させると、この表示灯が点滅します。

右側ウインカー表示灯 “→”

左側ハンドルスイッチのウインカースイッチを使って、右側ウインカーを作動させると、この表示灯が点滅します。

エンジン油圧低下警告灯 “🔧”

イグニッションキーを“ON”の位置に回すと点灯し、エンジンの運転中には消灯します。エンジンの運転中もこの警告灯が点灯したままになる、また

は点灯した場合、エンジンを停止して、本マニュアルの説明に従って油量を点検してください。または、正規販売店に連絡して、故障点検を実施してください。

警告

油圧が低下した状態でモーターサイクルを使用しないでください。エンジンが故障する恐れがあります。

ハイビーム警告灯 “”

この警告灯は、左側ハンドルスイッチにあるスイッチを使ってハイビームに切り替えると点灯します。

冷却水温度上昇警告灯 “”

この警告灯は、冷却水の温度が許容上限を超えると点灯します。

警告

モーターサイクルを停車して、エンジンを停止してください。冷却水の温度が高い状態でモーターサイクルを使用しないでください。エンジンが故障する恐れがあります。

- 冷却水の温度が下がるまで待機し、本マニュアルの説明に従って冷却水の量を点検してください。または、正規販売店に連絡して、故障点検を実施してください。

燃料残量低下警告灯 “”

モーターサイクルで走行中にこの警告灯が点灯したら、燃料がリザーブレベル（2 リッター）まで低下し、航続距離が限られていることを示します。できるだけ早く給油してください。

ABS 警告灯 “”

イグニッションキーを回すと、ABS コントロールユニットが自己診断を実行し、警告灯が数秒間点灯してから消灯します。これは、ABS システムに故障がないことを示します。一方、モーターサイクルの走行中にこの警告灯が点灯した場合、ABS ブレーキシステムに不具合があることを示します。

- 停車して、エンジンを停止します。
- 数分待機してから、エンジンを始動します。ABS 警告灯が点灯した場合、最寄りの *Italjet* の正規販売店に連絡して、ABS システムの点検を実施してください。

エンジン故障警告灯 “”

イグニッションキーを回すと、エンジンコントロールユニットが自己診断を実行し、警告灯が数秒間点灯してから消灯します。これは、エンジンに故障がないことを示します。

一方、エンジンの運転中にこの警告灯が点灯した場合、エンジンまたはインジェクションシステムに不具合があることを示します。

- 停車して、エンジンを停止します。
- 数分待機してから、エンジンを始動します。エンジン故障警告灯が点灯した場合、最寄りの *Italjet* の正規販売店に連絡して、自己診断システムの点検を実施してください。



2.4.b デジタルインストルメント パネル

- 1) スピードインジケーター (スピードメーター) km/h - mi/h
- 2) 日付/時刻/曜日。
- 3) 燃料計
- 4) オドメーター (km/mi)。
- 5) トリップメーター (km/mi)。
- 6) 定期メンテナンス時期超過警告灯
- 7) “モード” ボタン
- 8) “セット” ボタン

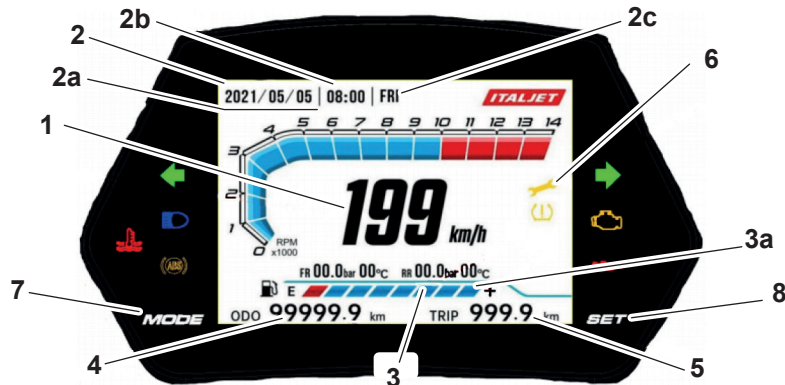

スピードメーター (1)

モーターサイクルの走行速度を表示します。設定した測定単位に応じて、km/h または mi/h で表示することができます。

日付/時刻/曜日 (2)

- 2a) 日付を表示します。“年/月/日”または“日/月/年”の形式で表示できます
- 2b) 時刻を表示します。24時間または12時間表示に設定できます。
- 2c) 曜日表示します。

燃料計 (3)

燃料タンク内の燃料のレベルを表示します。バーが全部表示されている状態 (3a) が満タンを示し、バーが表示されない状態 (3) が燃料の最低レベルを示し、警告灯 “” が点灯します。

オドメーター (km/mi) (4)

パネルのこの部分には総走行距離 (km/mi) を表示できます。

トリップメーター (トリップ) (km/mi) (5)

パネルのこの部分には最終更新からのトリップ走行距離 (km/mi) を表示できます。

定期メンテナンス時期超過警告灯 (6)

この警告灯は、メンテナンス実施時期まで 100km / 62 mi. になると点滅します。

メンテナンス時期の距離を超過すると、リセットするまでこの警告灯は点灯したままになります。

メンテナンスの実施後、オドメーターを表示した状態で、“モード” ボタン (7) を 10 秒以上長押しします。これで、メンテナンス警告灯が消灯します。

モードボタン (7)

“モード” ボタンを使って、ソフトウェアの機能をスクロールできます。

セットボタン (8)

“セット” ボタンは、測定単位を設定したり、トリップメーターをリセットしたりするために使用します。

2.5 調整および表示設定



危険

すべての調整は、モーターサイクルを停車した状態で行う必要があります。

Km/mi 設定および時計の 24 時間 / 12 時間表示

- オドメーターが表示されるまで“**モード**” ボタンを繰り返し押します。
- “**セット**” ボタンを 10 秒以上押したまま、測定単位を km から mi (マイル) に、時計の表示形式を 24 時間から 12 時間に、またはそれぞれの逆に切り替えます。トリップメーターは両方ともリセットされます。

モード
MODE



セット
SET

時刻設定

- “**モード**” ボタンと “**セット**” ボタンを同時に 2 秒以上長押しします。時と分が点滅します。
- “**モード**” ボタンを押すと時の数値が大きくなり、“**セット**” ボタンを押すと小さくなります。
- “**モード**” ボタンと “**セット**” ボタンを同時に 2 秒以上長押しします。これで時と分が確定します。

“トリップ A” または “トリップ B” の走行距離と区間走行時間の設定

- “トリップ A” または “トリップ B” が表示されるまで “**モード**” ボタンを繰り返し押します。“**セット**” ボタンを短く押すと、そのトリップの走行距離 (km/mi) または区間走行時間を切り替えることができます。
- トリップ走行距離および区間走行時間をリセットするには、“**セット**” ボタンを 2 秒以上長押しします。これで、値がリセットされ、新たな測定が開始されます。



2.6 スイッチ類

2.6.a イグニッションスイッチ

イグニッションスイッチには 3 つの位置があります。

🔄 電子システム = オン位置
(キーを抜き取れません)

🔒 電子システム = オフ位置
(キーを抜き取れます)

“**lock**” ステアリングロックの “Lock”
位置 (キーを抜き取れます)

- 電子システム = オフ位置 “🔒”

キーを “🔒” 位置に戻すと、エンジンが停止し、電子システムがオフになり、イグニッションスイッチからキーを抜き取ることができます。

- 電子システム = オン位置 “🔄”

オフ位置 “🔒” (キーの抜き取り位置) から、キー (1) を時計回りに “🔄” 位置に戻します。ライトが点灯し、ディスプレイが表示され、エンジンを始動できます。



2.6.b ステアリングロックの “Lock” 位置

ステアリングロックは、以下のように操作します。

- ハンドルバーを左側いっぱいに切ります。
- キー（1）をイグニッションスイッチ  に挿入します。
- キー（1）を押し込みながら反時計回りに“Lock”位置に回します。
- キー（1）をイグニッションスイッチから抜き取ります。



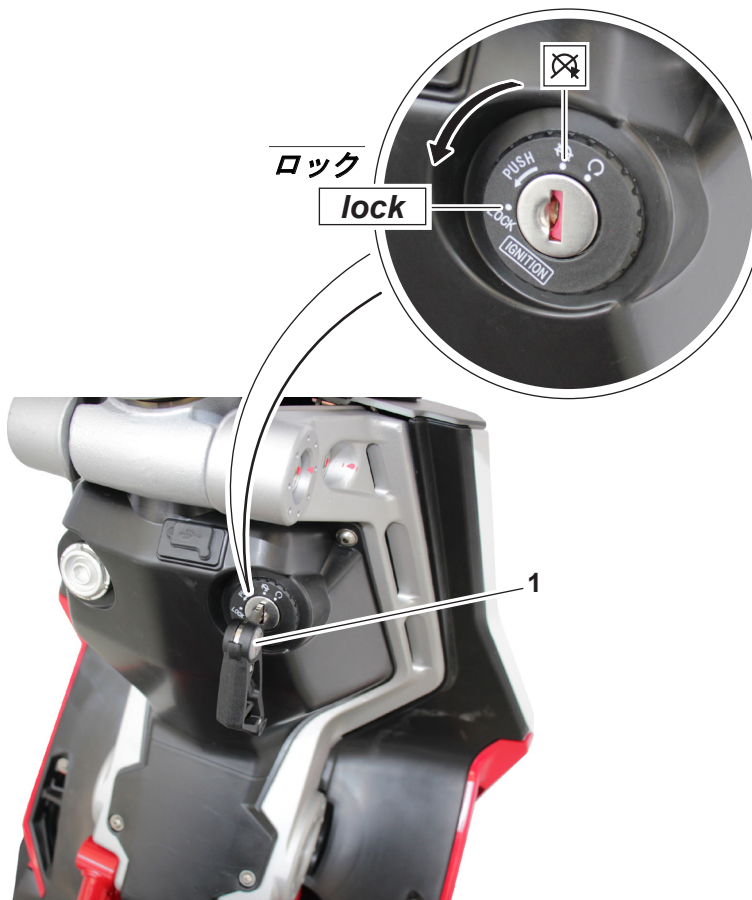

ステアリングロックを解除するには、逆の手順を行います。





2.7 左側ハンドルスイッチ

左側ハンドルスイッチには、以下のスイッチ類が配置されています。

1.  パッシングスイッチ
2.  ロービーム／ハイビーム切り替えスイッチ
3.  ハザードスイッチ
4.  ホーンスイッチ
5.  ウィンカースイッチ

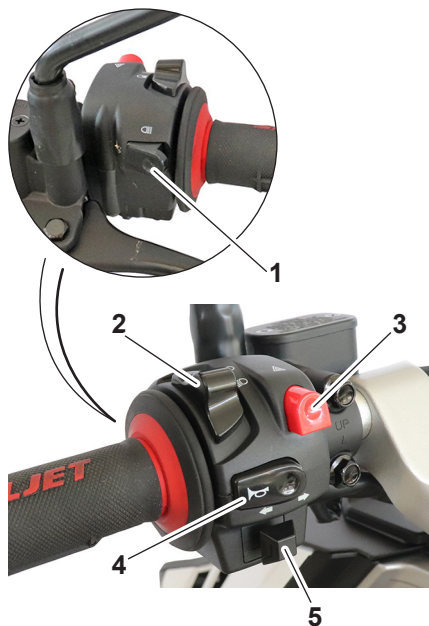



パッシングスイッチ“”



ロービームを使用しているときにスイッチ (1) を押すと、ハイビームが点灯しパッシングできます。

ロービーム／ハイビーム切り替えスイッチ“ / ”

スイッチ (2) の位置に応じて、ロービームまたはハイビームが点灯します。

-  ロービーム点灯
-  ハイビーム点灯

ハザードスイッチ“”



ハザードスイッチ (3) を押すと、すべてのウィンカーが同時に点滅し、インストルメントパネルの“”と“”が点滅します。

お知らせ：ハザードは、モーターサイクルが停車していることを他の車両に警告するためだけに使用してください。エンジンを停止した状態でハザードを使用し続けると、バッテリー上がりの原因になります。

ホーンスイッチ“”

ボタン (4) を押すと、ホーンが鳴ります。



ウィンカースイッチ“”

スイッチ (5) を“”側に押すと、左側のウィンカーが点滅し、スイッチ (5) を“”側に押すと右側のウィンカーが点滅します。

指を離すと、スイッチはセンター位置に戻ります。点滅しているウィンカーをキャンセルするには、センター位置でスイッチを 1 回押します。

2.8 右側ハンドルスイッチ

右側ハンドルスイッチには、以下のスイッチ類が配置されています。

1.  キルスイッチ
2.  エンジンスタートボタン



2.8.a キルスイッチ



警告

キルスイッチ (1) を押すと、エンジンが停止します。緊急時のみ使用してください。

キルスイッチが“”位置になっている場合、エンジンは始動しません。エンジンの運転中にこの位置にすると、エンジンは停止します。

キルスイッチが“”位置になっている場合、エンジンは始動し、運転します。

2.8.b エンジンスタートボタン

イグニッションキーが“”位置で、キルスイッチ (1) が“”位置の状態、ブレーキレバーを握りながらエンジンスタートボタン (2) を押すと、エンジンが始動します。

2.9 スロットルグリップ

スロットルグリップ (1) は、ハンドルバーの右側にあります。





2.10 フロントブレーキレバー

フロントブレーキレバー (1) は、ハンドルバーの右側にあります。ブレーキレバーを操作すると、ブレーキスイッチによって、リアのブレーキランプが点灯します。ブレーキをかけるには、レバーをスロットルグリップ側に引きます。ハンドルスイッチの位置は、固定ボルト (2) を緩めて調整できます。

警告

調整後、忘れずにボルト (2) を締め付けてください。

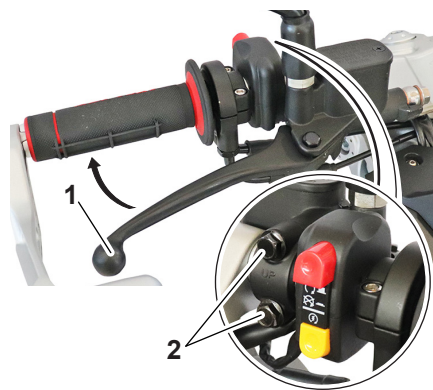

2.11 リアブレーキレバー

リアブレーキレバー (1) は、ハンドルバーの左側にあります。ブレーキレバーを操作すると、ブレーキスイッチによって、リアのブレーキランプが点灯します。ブレーキをかけるには、レバーをグリップ側に引きます。ハンドルスイッチの位置は、固定ボルト (2) を緩めて調整できます。

警告

調整後、忘れずにボルト (2) を締め付けてください。

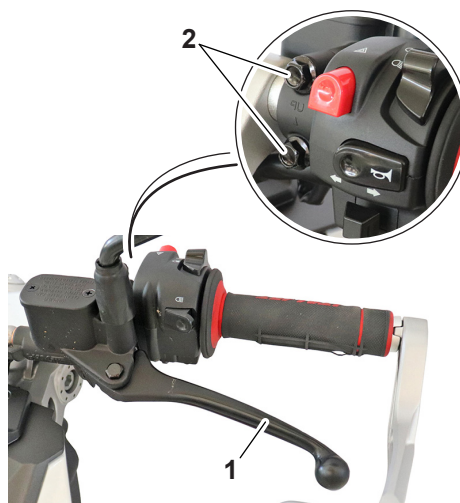

2.12 燃料タンク

⚠ 危険

ガソリンは、きわめて引火性が高く、一定の条件が揃うと爆発する恐れがあります。給油する場合、または燃料を保管する場合は、必ずエンジンを停止して、近辺で喫煙したり、火炎や火花を近付けしないでください。

2.12.a 給油

- エンジンを停止します。
- ロックカバー (1) を引き上げます。
- イグニッションキー (2) を挿入して、矢印 “A” 方向に 1/4 周回して、キャップ (3) を取り外します。
- タンクに燃料を給油します。

⚠ 警告

フィラーネックの下端を超えて給油しないでください。燃料が溢れ出した場合は、すぐにウエスで拭き取ってください。ガソリンは、きわめて引火性が高いだけでなく、塗装面やプラスチック表面を傷めます。

- 取り外しの手順を逆に行って、キャップ (3) を取り付け、イグニッションキーを矢印 “B” 方向に回してから、イグニッションキー (2) を抜き取り、ロックカバー (1) を下げます。

お知らせ: イグニッションキーがロックに挿入されていないと、キャップ (3) を取り付けることはできません。イグニッションキー (2) は、キャップ (3) を正しく閉じた状態でのみ抜き取ることができます。





警告

給油後に、燃料タンクのキャップが正しく取り付けられていることを確認してください。燃料が漏れると、火災の原因になります。

2.13 燃料

警告

ガソリンには毒性があり、負傷または死亡の原因となります。ガソリンは注意して取り扱ってください。絶対にガソリンが流れるホースを口で吸引しないでください。ガソリンを飲み込んだ場合、またはガソリン蒸気を大量に吸い込んだ場合、またはガソリンが目に入った場合、すぐに医療処置を受けてください。

ガソリンが肌に付着した場合、石鹼と水で洗い流してください。衣類にガソリンがこぼれた場合、着替えてください。

エンジンは、オクタン価 95 以上の無鉛ガソリンを使用するように設計されています。ノッキングが発生する場合は、ブランドを変えてみるか、より高いオクタン価のガソリンを試してみてください。

推奨燃料：
無鉛ガソリン
(E10 使用可能)

オクタン価 (RON)：
95

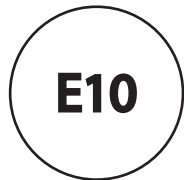
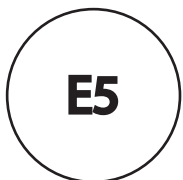

お知らせ：

- これらの表示は、モーターサイクルに推奨される燃料の欧州規格 (EN228) です。
- 給油ノズルに同じ規格表示があることを確認してください。

2.13.a 燃料のタイプ

エタノール混合ガソリンには複数の種類があります。エタノールの混合比率が 10% を超えないガソリン (E10) は使用できます。フューエルシステムを損傷したり、モーターサイクルの性能に影響するため、*Italjet* は、メタノール混合ガソリンの使用を推奨しません。

警告

必ず無鉛ガソリンを使ってください。有鉛ガソリンを使うと、エンジン内部の部品 (バルブやピストンリングなど) およびエキゾーストシステムに重大な損傷を与える恐れがあります。

2.13.b 触媒コンバーター

有害な排気ガスを低減するために、エキゾーストシステムには触媒コンバーターが搭載されています。

警告

走行後、エキゾーストシステムは高温になっています。火災や火傷の危険を防ぐために、以下を守ってください。

- 草や燃えやすいものなど、火災の原因になる可能性のある物のそばにモーターサイクルを駐車しないでください。
- 歩行者や子供が高温になったエキゾーストシステムに触る危険がない場所にモーターサイクルを駐車してください。

- メンテナンス作業を開始する前に、エキゾーストシステムの温度が下がっていることを確認してください。
- 数分間でも、エンジンをアイドリングしないでください。長時間アイドリングすると、熱が蓄積される原因となります。

2.14 外部装置と USB ソケット

警告

USB ソケットに接続されている外部装置は、エンジンを停止した状態では使用しないでください。また、消費電力が 12W(1A) を超えてはなりません。これを超えるとヒューズが切れたり、バッテリーが上がる恐れがあります。

2.14.a USB ソケットの使用

- カバー (1) を外します。
- 外部装置/USB ケーブルをソケット (2) に接続します。
- ソケットを使用しないときは、カバーを正しく取り付けておいてください。

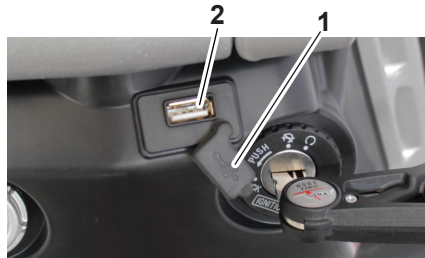



2.14.b シート下ストレージコンパートメント

- モーターサイクルをサイドスタンドまたはセンタースタンドで立てます。
- イグニッションキー(1)をロック(2)に挿入し、シートロックが解除されるまで回します。

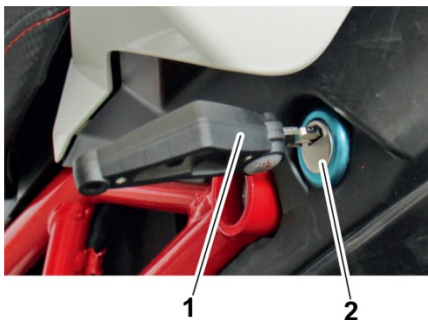

- シート (3) を開けて、コンパートメントにアクセスします (4)。
- シートを閉めて、ロックがかかるように押し下げます。

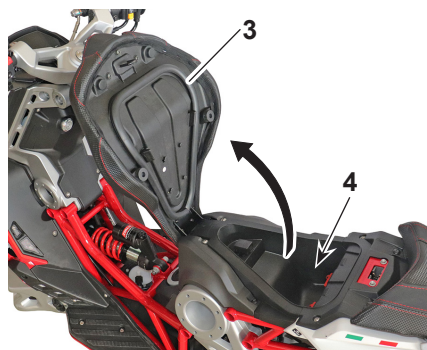

お知らせ：シートロックを解除したら、イグニッションキーをロックから抜き取ることができます。

2.14.c サイドスタンド

注意

サイドスタンドは、モーターサイクルのみの重量を支持するように設計されています。

サイドスタンドで体重を支えるようにモーターサイクルに着座しないでください。サイドスタンドが破損して、重傷を負う恐れがあります。

注意

必ずライダーが降車してから、モーターサイクルをサイドスタンドで立ててください。

注意

サイドスタンドにはセンサーが設置されており、サイドスタンドを下げた状態ではエンジンを始動できません。

エンジンの運転中にサイドスタンドを下げると、エンジンが停止します。

サイドスタンドは、左側のフレームに取り付けられています。サイドスタンド(1)は、モーターサイクルを直立させた状態で上げ下げしてください。

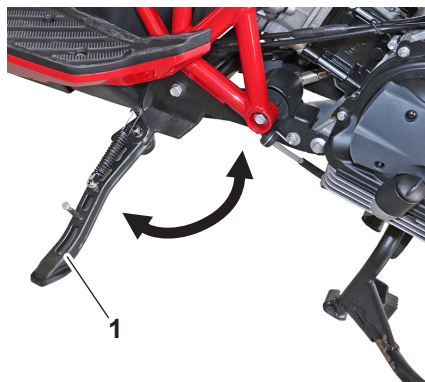

⚠ 危険

サイドスタンドを下げた状態で走行しないでください。

サイドスタンドが上がった位置に留まらない場合、最寄りの *Italjet* の正規販売店で修理してください。

サイドスタンドとサイドスタンドが下がっている場合にエンジンの始動を禁止するサイドスタンドセンサーが正しく機能するか定期的に点検してください。



2.14.d センタースタンド

- 左側のハンドルバーのグリップ (1) と、左側のタンデムライダー用グラブバー (2) を握ります。
- センタースタンド (4) のペダル (3) を右足で踏み込むと同時に、完全にセンタースタンドで立つまでモーターサイクルを後に向かって引き上げます。

注意

モーターサイクルをセンタースタンドで立てている状態で乗車すると、センタースタンドに体重がかかって危険です。

モーターサイクルをセンタースタンドから下ろすには、以下の手順に従います。

- 左側のハンドルバーのグリップ (1) と、左側のタンデムライダー用グラブバー (2) を握ります。
- 足をスタンドの前方に置き、センタースタンドが外れるまでモーターサイクルを前方に押します。センタースタンドは自動的に跳ね上がります。



3.1 走行前の点検

毎回、モーターサイクルを使用する前に、安全に走行できる状態であるか点検を行います。必ず、本ユーザーマニュアル／メンテナンスマニュアルに記載されている点検およびメンテナンス手順と点検時期を守ってください。

警告

モーターサイクルの適切な点検やメンテナンスを怠ると、事故またはモーターサイクルの損傷のリスクが高まります。異常が感じられた場合は、モーターサイクルを使用しないでください。本マニュアルの指示に従っても問題を解消できない場合は、*Italjet* の正規販売店で点検を受けてください。

モーターサイクルを使用する前に、次の項目を点検してください。

点検項目	点検内容
燃料	<ul style="list-style-type: none">- 燃料タンクの燃料残量を点検します。- 必要に応じて給油します。- 燃料回路に漏れがないか点検します。
エンジンオイル	<ul style="list-style-type: none">- エンジンの油量を点検します。- 必要に応じて、推奨オイルを規定量まで補充します。- エンジンからのオイル漏れがないか点検します。
ファイナルトランス ミッションオイル	<ul style="list-style-type: none">- トランスミッションケースからのオイル漏れがないか点検します。
クーラント	<ul style="list-style-type: none">- リザーバータンクのクーラントレベルを点検します。- 必要に応じて、クーラントを補充します。- 冷却システムに漏れがないか点検します。
ホイールとタイヤ	<ul style="list-style-type: none">- 損傷がないか点検します。- タイヤの状態と残溝を点検します。- 空気圧を点検します。



点検項目	点検内容
ブレーキ	<ul style="list-style-type: none">- ブレーキの作動状態を点検します。- ブレーキレバーを握ったときに柔らかい／スポンジな感じがする場合は、Italjetの正規販売店でブレーキシステムの点検を受けてください。- ブレーキパッドの摩耗を点検します。- 必要に応じて交換します（交換作業は、Italjetの正規販売店にご依頼ください）。- タンクのフルードの量を点検します。必要に応じて補充します（補充作業は、Italjetの正規販売店にご依頼ください）。- 油圧システムに漏れがないか点検します。
サイドスタンド、センタースタンド	<ul style="list-style-type: none">- スムーズに動作することを確認します。- 必要に応じて、ピボットポイントに注油してください。
インストルメント、ライト、ウインカー、スイッチ	<ul style="list-style-type: none">- ライトとウインカーの作動状態を点検します。
サイドスタンドスイッチ	<ul style="list-style-type: none">- イグニッション回路遮断システムの作動を確認します。- このシステムが正常に作動しない場合、Italjetの正規販売店で点検を受けてください。

3.2 モーターサイクルを使用する

お知らせ: モーターサイクルの使用に慣れていない場合、走行する前に「制御装置とインストルメント」のセクションを必ずお読みください。

3.2.a 慣らし運転

最初の 1000km では、以下の規則を厳密に守ってください。これらに従わないと、モーターサイクルの製品寿命および性能に決定的な悪影響を与える恐れがあります。

- 走行を開始する前に、低回転でエンジンを暖機してください。
- 急加速を避け、エンジンを高回転域で運転しないでください。
- エンジンの暖機が完了するまで、控え目な速度で走行してください。
- 前後のブレーキを繰り返し操作して、パッドとディスクの慣らしをしてください。
- 長時間にわたって同じ速度で走行するのは避けてください。
- 休憩を入れないで長距離を走行するのは避けてください。

3.2.b トラブルの原因と対策

以下に、一般的なトラブルと、それらの原因および対策を示します。

エンジンが始動しない

- 始動手順が間違っている。「エンジン始動／停止」のセクションの指示に従ってください。
- サイドスタンドが下がっている。

エンジンの始動が鈍い

- スパークプラグへのカーボン／オイル等の付着、不良：交換

エンジンが始動するが、運転が不安定

- スパークプラグへのカーボン／オイル等の付着、不良：交換

スパークプラグがすぐに汚れる

- スパークプラグが合っていない：交換

エンジンのパワー低下

- エアフィルターが汚れている：清掃する

ブレーキが適切に作動しない

- パッド摩耗：正規販売店で交換

注意

その他、すべての問題については、**Italjet** の正規販売店にお問い合わせください。



3.3 ライダーおよびタンデム ライダーの乗車／降車

3.3.a 一般的な規則

以下は、ライダーおよびタンデムライダーの負傷またはモーターサイクルの損傷を防ぐための重要な安全情報です。必ずお読みください。

モーターサイクルの乗降は、必ずセンタースタンドをかけた状態で、手には何も持たず、障害物がない状態でモーターサイクルの左から行きます。

サイドスタンドが装備されている場合、ライダーは、サイドスタンドを下げた状態で乗車することができます。

ライダーは、先に乗車／後に降車し、タンデムライダーの乗降中にはモーターサイクルの安定性を確保する必要があります。

モーターサイクルから飛び降りたり、脚を伸ばしたまま降車しないでください。必ず、関連するセクションで説明されている手順を行って、降車してください。

3.3.b ライダーの乗車

センタースタンドをかけます。
サイドスタンドが装備されている場合、下げた位置のままにします。

- モーターサイクルの左側から、ハンドルの左右のグリップを握り、右脚を上げてシートをまたぎます。
- 両足を地面につけた状態でモーターサイクルに着座します。サイドスタンド（装備車の場合）を使用している場合は、サイドスタンドに体重がかからないようにモーターサイクルを直立させます。

警告

両足が地面に届かない場合は、右足を地面につけて、バランスがシフトした場合に、すぐに左足をつけられるように準備しておきます。

- 左足で、サイドスタンドを完全に跳ね上げます（装備車の場合）。
- 関連するセクションの説明に従って発進します。

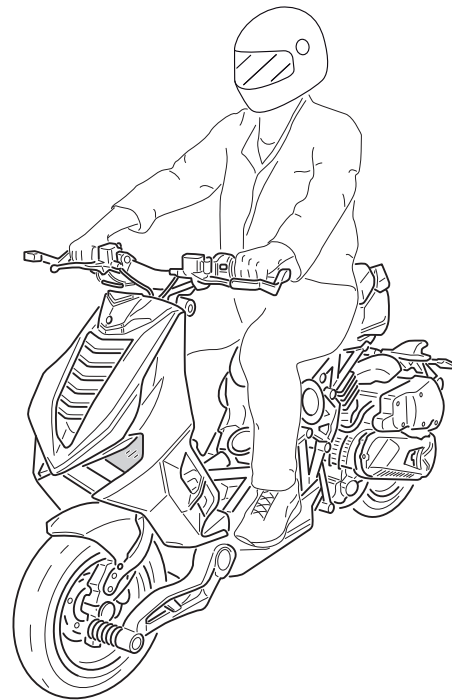

3.3.c タンデムライダーの乗車

- 関連するセクションの説明に従って、ライダーが乗車します。エンジンは始動しません。
- タンデムライダーは、フットペグ(1)を展開する必要があります。

警告

乗車したライダーが、タンデムライダー用のフットペグを展開したり、展開しようと試みたりしてはなりません。モーターサイクルのバランスを崩す恐れがあります。

- 右脚を上げて乗車します。このとき、モーターサイクルとライダーのバランスを崩さないように慎重に行います。

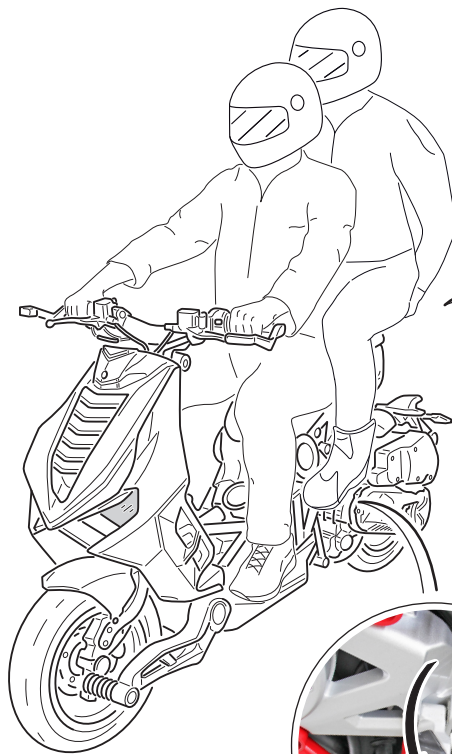

- 両手でグラブバー(2)をしっかりと握ります。
- 左足で、サイドスタンドを完全に跳ね上げます(装備車の場合)。
- 関連するセクションの説明に従って発進します。

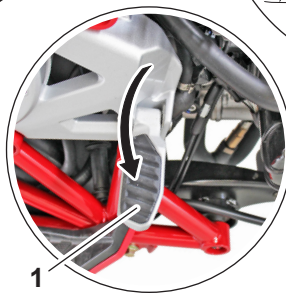
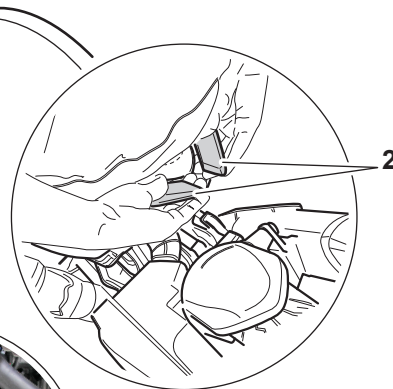



3.3.d 降車

- モーターサイクルを停車して、エンジンを停止します。

警告

モーターサイクルは、表面が固く水平な場所に駐車してください。

- 両足を地面につけます。
- 関連するセクションの説明に従って、エンジンを停止し、電子システムをオフにします。
- 左足で、サイドスタンドを完全に下ろします（装備車の場合）。
- 先に、タンデムライダーが右脚を上げて左側に降車します。
- サイドスタンドで立つまでモーターサイクルを左側に傾けます（装備車の場合）。-両手でハンドルバーのグリップをしっかり握ったまま、右脚を上げて左側に降車します。

3.4 バックミラーの調整

関連するセクションの説明に従って、モーターサイクルに着座します。両側のミラー（1）を直接動かして、着座したライダーが後方の道路を視認できるよう調整します。





4.1 エンジン始動

関連するセクションの説明に従ってモーターサイクルに乗車してから、以下の手順でエンジンを始動します。

お知らせ: サイドスタンドが下がっていると、エンジンは始動しません。

- イグニッションキー (1) をイグニッションスイッチに挿入し、“” 位置に回します。



- 警告灯 “” が数秒間点灯してから消灯します。また、“(ABS)” および “” 警告灯はエンジンを始動するまで点灯したままになります。

- スロットルグリップ (2) が完全に戻った位置になっていること、そしてサイドスタンドがエンジン始動可能な位置にあることを確認します。
- 前後いずれかのブレーキレバーを引きます。
- エンジンスタートボタン (3) を押して、エンジンが始動したらすぐに放します。



お知らせ: “ABS” 警告灯は、走行速度 10km/h (6mi/h) に達するまで点灯したままになり、その速度を超えると消灯します。

お知らせ: エンジンの温度が上昇していない状態では、高回転まで回さないでください。オイルの温度が上昇し、潤滑が必要なポイントに循環するまで回転数を抑えて走行してください。



4.1.a スロットルグリップの操作

- 引いていたブレーキレバーを放すと同時に、スロットルグリップ (1) を回します。速度はスロットルグリップの回転角度と直接比例しています。スロットルグリップを“A”方向に回すとモーターサイクルは加速し、“D”方向に回すと減速します。



4.1.b ブレーキの操作

より短距離で停止するために、前後のブレーキを同時に使用することをお勧めします。

- スロットルグリップ (1) を戻し、目的の制動力に合わせて、両方のブレーキレバー (2) を徐々に力を増すようにして引きます。



警告



急なブレーキ操作は避けてください。また、車体を傾けた状態で制動すると、転倒する恐れがあります。状況によっては、フロントまたはリアブレーキを個別に使用する方がよい場合があります。特に、滑りやすい路面では、フロントブレーキの操作は慎重に行ってください。ブレーキを正しく使用しないと、重大な事故につながる恐れがあります。

4.1.c モーターサイクルの停車とエンジンの停止

- スロットルグリップ (1) を完全に戻し、減速します。
- フロント／リア両方のブレーキをかけます。
- 停車したら、イグニッションキー (2) を“”位置 (キーの抜き取り位置) に回すと、エンジンが停止します。



4.1.d エンジンの緊急停止

- 緊急時にエンジンを停止するには、赤いキルスイッチ (1) を“”位置に押し込みます。停車したら、キルスイッチ (1) を“”位置に戻します。

警告

スロットルが開状態でロックした場合、またはエンジンの回転数が制御できなくなる故障が発生した場合、すぐにキルスイッチ (1) を押ししてください。走行中にキルスイッチを押した後は、モーターサイクルを通常通りコントロールし、通常通りブレーキを操作します。



4.1.e モーターサイクルの駐車

関連するセクションの説明に従って、モーターサイクルをサイドスタンドまたはセンタースタンドで立てます。

警告

- モーターサイクルを停止した後は、エンジンおよびエキゾーストシステムは非常に高温になっています。歩行者が意図せずこれらに接触しないように駐車してください。
- 乾燥した草や引火性の物の近くに駐車しないでください。
- 傾斜した場所や、表面が柔らかい場所に駐車しないでください。モーターサイクルが転倒すると、燃料が漏れて、火災が発生する恐れがあります。



5.1 メンテナンスと定期点検

5.1.a 定期メンテナンス

定期的に点検、調整および注油を実施することで、モーターサイクルを安全および効率の点でベストな状態に保つことができます。次のページ以降で、モーターサイクルの点検、調整および注油に関連して、最も重要なポイントを説明します。

表に示したメンテナンス時期は、通常の走行条件での一般的な目安と考えてください。ただし、気候条件、地形、地理および個人の使い方などに応じて、メンテナンス間隔を早めることが必要になる場合があります。

警告

メンテナンスが不十分だったり、間違ったメンテナンスを実施すると、モーターサイクル使用中の負傷や死亡のリスクが高まります。メンテナンスは、*Italjet* の正規販売店か、専門の整備工場にお任せください。

警告

メンテナンス作業を開始する前に、必要な工具、コンポーネント、および技術的なスキルがあることを確認してください。

- エンジンを停止して、モーターサイクルを平坦で固い路面に駐車します。
- エンジン、マフラー、およびブレーキディスクの温度が下がるまで待機します。

警告

モーターサイクルを埃が多い道、ぬかるんだ道、冠水した道などで使用した場合、エアフィルターをより早期に清掃／交換する必要があります。適切なメンテナンス時期に *Italjet* の正規販売店にお越しください。

メンテナンス 時期	時期／走行距離											
	時期（月）	6	12	18	24	30	36	42	48	54	60	66
	走行距離 (x 1000km)	1	6	12	18	24	30	36	42	48	54	60
項目												
エンジン												
ガイドプーリーローラー			L		L		L		L		L	
バリエーターカバーのプラスチック製ブッシュ			R		R		R		R		R	
クラッチベル		C	C	C	C	C	C	C	C	C	C	C
ドライブベルト			R		R		R		R		R	
トランスミッションエアフィルター			I		I		I		I		I	
エンジンオイル用ネット状プレフィルター	C	C	C	C	C	C	C	C	C	C	C	C
エンジンオイルフィルター	R	R	R	R	R	R	R	R	R	R	R	R
バルブクリアランス			A		A		A		A		A	
ハブオイル	R		R		R		R		R		R	
エンジンオイル (*)	R	R	R	R	R	R	R	R	R	R	R	R
CVT ローラー			R		R		R		R		R	
CVT フロント可動式ハーフプーリー			I		I		I		I		I	
トランスミッション			L		L		L		L		L	
スパークプラグ			R		R		R		R		R	
エアフィルター		C	C	C	C	C	C	C	C	C	C	C



メンテナンス 時期	時期／走行距離											
	時期 (月)	6	12	18	24	30	36	42	48	54	60	66
	走行距離 (x 1000km)	1	6	12	18	24	30	36	42	48	54	60
項目												
燃料蒸発ガス発散抑止装置												
キャニスターおよびホース												
冷却システム												
クーラントレベル (**)												
ラジエター			C		C		C		C		C	
燃料供給システム												
燃料フィルター			R		R		R		R		R	
燃料ホース (***)												
電気システム												
バッテリー電圧												
ヘッドライト上下調整			A		A		A		A		A	
試運転												
試運転												

メンテナンス 時期	時期／走行距離											
	時期（月）	6	12	18	24	30	36	42	48	54	60	66
	走行距離 (x 1000km)	1	6	12	18	24	30	36	42	48	54	60
項目												
フレーム												
保安部品												
ブレーキ												
ブレーキフルード (**)												
サスペンション												
ホイール／タイヤ												
ステアリング												
エキゾーストシステム												
スロットルコントロール	A		A		A		A		A		A	

I：点検および清掃、調整、注油、必要な場合は交換

C：清掃

R：交換

A：調整

L：潤滑

(*) 3000km 毎にレベルを点検

(**) 2 年毎に交換

(***) 4 年毎に交換



5.1.b 油量の点検

お知らせ：この点検は、エンジンを停止した直後の暖機状態で実施する必要があります。

警告

モーターサイクルのエキゾーストシステムは高温になります。火傷ないように注意してください。

- モーターサイクルを水平な場所にセンタースタンドを使って垂直に立てます。
- オイルが落ち着くまで、数分間待機します。
- オイルゲージ (1) を緩めて取り外し、オイルゲージをウエスで拭いてから、注油口 (2) に戻しますが、ねじ込まないでください。再度オイルゲージを取り出して、油面が最低レベルの“MIN”と最高レベルの“MAX”の間にあることを確認します。
- オイルを補充する場合、注油口 (2) から MAX レベルを超えないように注入します。
- オイルゲージ (1) を戻し、ねじ込みます。

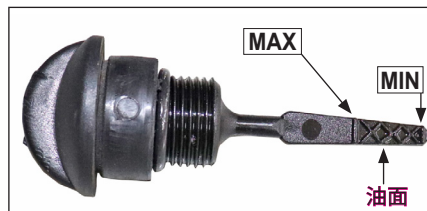

5.1.c エンジンオイルとオイルフィルターの交換

お知らせ：オイル交換は、エンジンを停止した直後の暖機状態で実施する必要があります。

警告

高温になったオイルで火傷ないように注意してください。

- モーターサイクルを水平な場所にセンタースタンドを使って垂直に立てます。
- オイルゲージ (1) を取り外します。

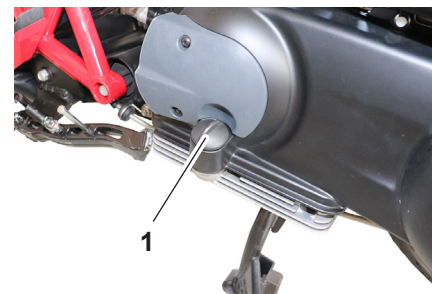

- ドレンプラグ (2) の下にオイルパンを置きます。
- ドレンプラグ (2) を取り外して、オイル全量を抜きます。

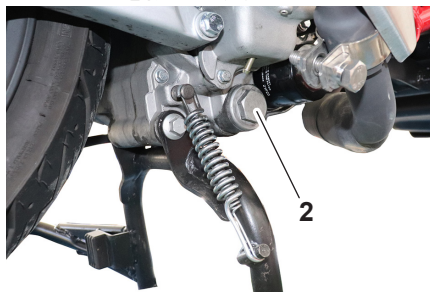

- 所定の工具 (4) を使ってオイルフィルター (5) を緩めます。

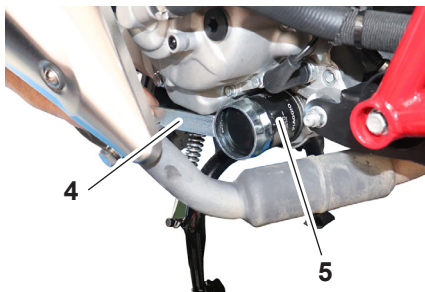

- フィルター (3) を清掃し、損傷している場合は交換して取り付けます。

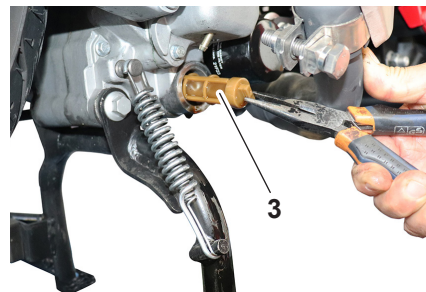

- ペンチを使って洗浄可能フィルター (3) を取り外します。

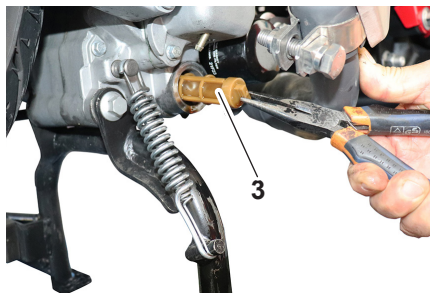

- フィルター (5) を取り外します。

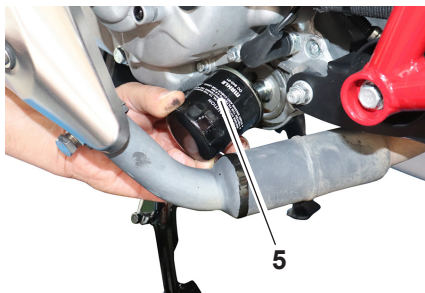

- キャップ (2) のガスケット (6) の状態を点検し、損傷している場合は交換します。

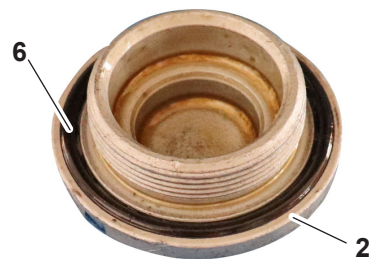



- トルク 25 Nm / 18,44 ft/lbでキャップ (2) を締め付けます。

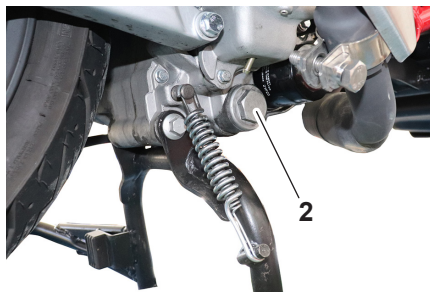

- 所定の工具 (4) を使ってフィルター (5) を取り付けます。締め付けトルク 12 Nm / 8,85 ft/lbで締め付けます。

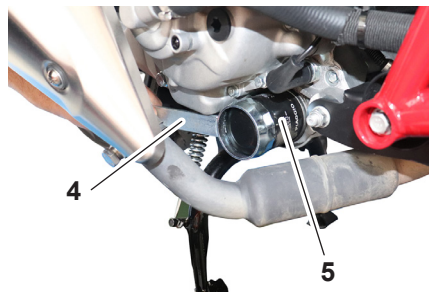

- オイルゲージ (1) を締めて取り付けます。



- オイルでガスケット (7) を潤滑します。



- 注油口 (8) から約1250 cm³ のオイルをタンクに注油します。

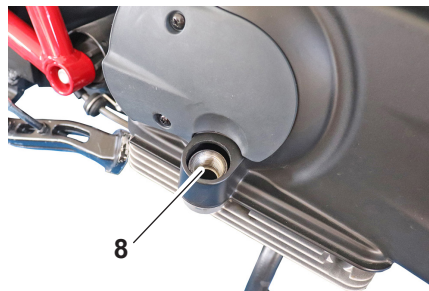

お知らせ: 使用するオイルのタイプについては、「給油」のセクションを参照してください。

お知らせ: 部品に付着したオイルは、エンジンとエキゾーストシステムの温度が下がってから、ウエスで拭き取ってください。

- エンジンを始動して、数分間アイドリングします。このとき、オイル漏れがないことを確認してください。オイル漏れがある場合、すぐにエンジンを停止して、原因を確認してください。
- エンジンを停止して、油量を点検し、必要に応じて調整します。
- 「デジタルインストルメントパネル」のセクションの説明に従って、メンテナンス時期をリセットします。

5.1.d クーラントレベルの点検

お知らせ: クーラントレベルは、エンジンの冷間時に点検します。

- モーターサイクルを水平な場所にセンタースタンドを使って垂直に立てます。
- リザーバタンク (2) のカバー (1) を取り外します。



- クーラントの液面がタンクの最低の“MIN”レベルと最大の“MAX”レベルの間になっていることを点検します。

- 補充の必要がある場合、タンクのキャップ (3) を緩めて、タンク (2) のレベルを確認しながら、クーラントを注入口 (4) から注ぎます。
- 適切なレベルに達したら、キャップ (3) とカバー (1) を取り付けます。

お知らせ: クーラントには腐食性があります。注入している間に、少量がこぼれて付着したら、その部分を注意して水で清掃します。

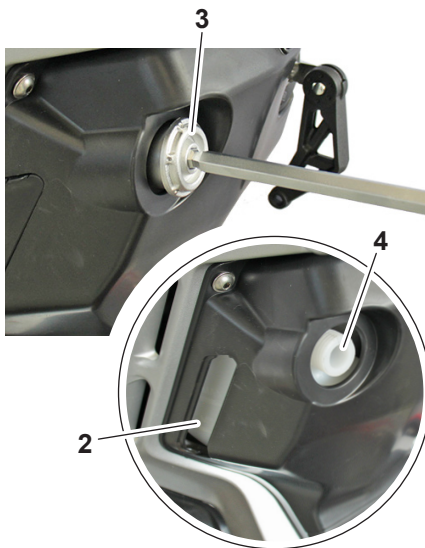

5.1.e エンジンエアフィルターの清掃

- スクリュー (1) を外し、カバー (2) を取り外します。

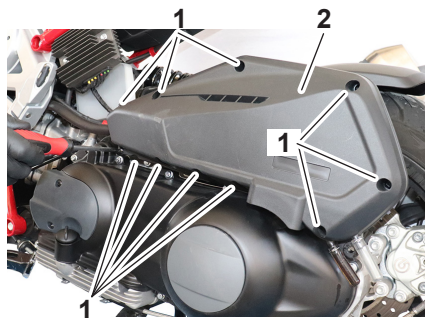

- フィルターカバー (2) から、フィルター (3) を取り外します。

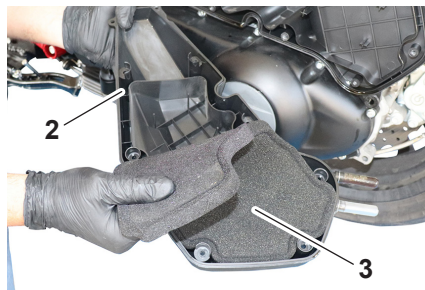



- 適切なフィルタークリーナーを使って、フィルター (3) を清掃し、完全に乾かします。

警告

フィルターの清掃には、ガソリンやその他の引火性の溶剤を使用しないでください。

- フィルターが摩耗したり損傷していないか点検し、必要に応じて交換します。
- フィルター (3) 全面に専用オイルを塗布してから、絞って余分なオイルを取り除きます。
- カバー (2) にフィルター (3) を取り付けます。

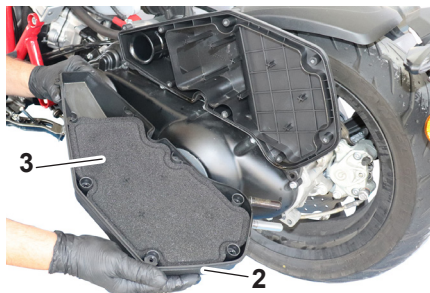

- ガasket (4) の状態を点検し、損傷している場合は交換します。

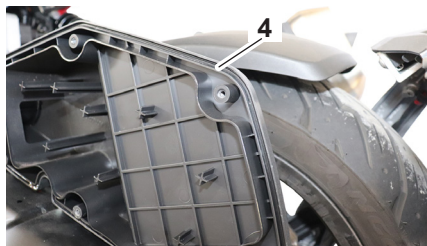

- スクリュー (1) を締め付けて、フィルターカバー (2) を取り付けます。

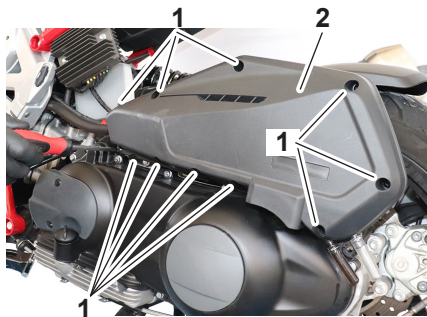

- 排気口 (5) と (6) が汚れていないかを点検します。汚れがある場合は排気口を取り外し、清掃してから再び取り付けます。



5.1.f トランスミッションエア フィルターの清掃

- スクリュー (1) を外し、カバー (2) を取り外します。

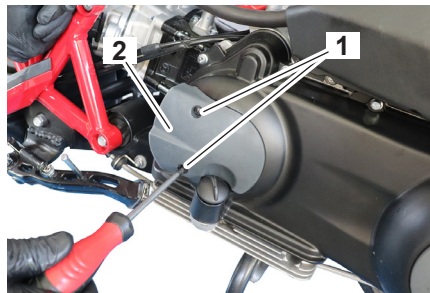

- フィルター (3) を取り外し、所定の洗剤で清掃します。

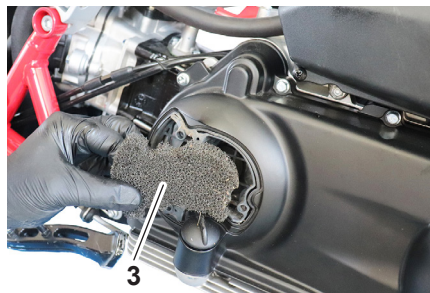

警告

フィルターの清掃には、ガソリンやその他の引火性の溶剤を使用しないでください。

- フィルターが摩耗したり損傷していないか点検し、必要に応じて交換します。
- ガasket (4) の状態を点検し、損傷している場合は交換します。

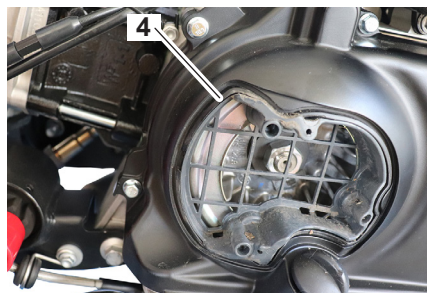

- 取り外しの手順を逆に行って、フィルター (3) とカバー (2) を取り付けます。

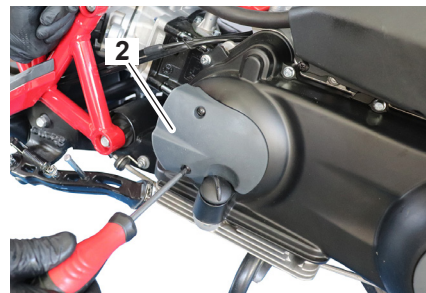



5.1.g スパークプラグの点検

警告

火傷する恐れがあるため、エンジンの温度が下がるまで待機してから、点検を実施してください。

- キャップ (1) を外します。
- 適切なレンチを使って、スパークプラグ (2) を取り外します。

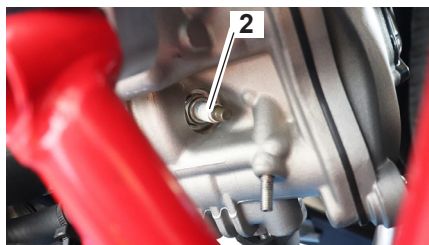

- スパークプラグの電極の隙間 (2) は $0.5 \div 0.6 \text{ mm}$ であることが必要です。
- この範囲外になると、モーターサイクルが故障する原因となります。

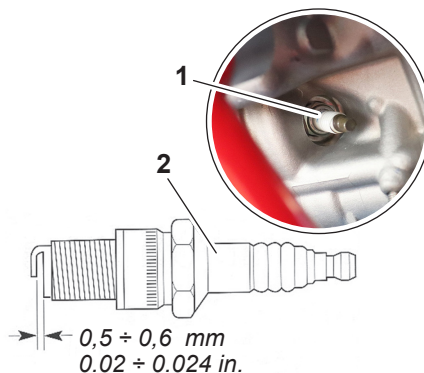

5.1.h タイヤとタイヤ空気圧の点検

タイヤは常に良好な状態に保つことが必須です。また、仕様に従って、適切な時期に交換する必要があります。

走行を開始する前に、必ずタイヤ空気圧を点検し、必要に応じて空気圧を調整します。

警告

不適切なタイヤ空気圧で走行すると、モーターサイクルをコントロールできなくなり、重傷を負ったり、死亡につながる恐れがあります。

- タイヤ空気圧は、タイヤの温度が低い（つまり、気温と同じ温度）状態で計測してください。
- タイヤ空気圧は、ライダーとタンデムライダー、およびモーターサイクルに規定された荷物やアクセサリーの合計重量に応じて調整する必要があります。

5.1.i タイヤの点検

モーターサイクルには、チューブレスタイヤが装着されています。

- タイヤの状態を点検します。ひび割れ、擦り傷などがあってはなりません。タイヤのスリップサインを使って、残溝を点検してください。

使用限度の残溝の深さ

フロント	2mm (0.08 in)
リア	2mm (0.08 in)

- 「諸元」のセクションで規定されている数値に基づいて、空気圧を点検してください。

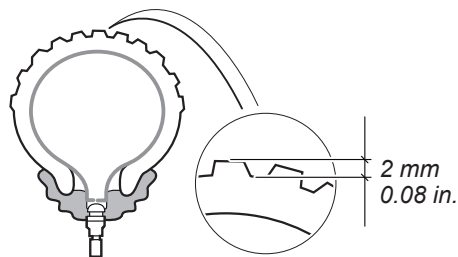

⚠ 警告

フロントとリアのタイヤは、同じメーカーの同じモデルであることが必要です。フロントとリアで別々のタイヤを使うと、モーターサイクルの安定性と、取り回しのしやすさが損なわれます。

お知らせ：タイヤは、外観的には摩耗していなくても経時劣化します。タイヤの側面のひび割れや変形は、劣化の兆候です。このような状態が見られる場合は、走行する前にタイヤショップなどで点検を受けてください。

冷間時タイヤ空気圧：

1 名乗車時：

フロント：
190kPa (1.9Kgf/cm², 28psi)
リア：
200kPa (2.00Kgf/cm², 29psi)

2 名乗車時：

フロント：
210kPa (2.10Kgf/cm², 30psi)
リア：
250kPa (2.50Kgf/cm², 36psi)

- 空気圧を調整するには、キャップ (1) を取り外して、プレッシャーゲージをバルブ (2) に取り付けます。

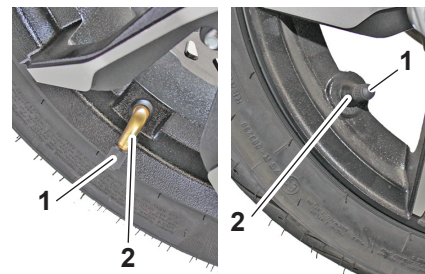



警告

- 使用限度を超えて摩耗したタイヤは、タイヤショップなどで交換をしてください。使用限度を超えて摩耗したタイヤを使用して走行すると、安定性が低下し、モーターサイクルをコントロールできなくなる恐れがあります。
- タイヤ交換後は、控え目な速度で走行して、タイヤの表面を慣らして、タイヤの設計性能を発揮できるようにします。

お知らせ：タイヤを交換したら、ホイールのバランスを取る必要があります。

走行する前に、毎回、リムにひび割れ、歪み、変形、その他の損傷がないか、点検してください。損傷が見つかった場合は、ホイールを交換してください。ホイールは、ほんのわずかな修理も行わないでください。変形やひび割れがある場合、必ずホイールを交換してください。

5.1.1 ブレーキパッドの摩耗の点検

フロントのブレーキパッド (1) およびリアのブレーキパッド (2) の摩耗を点検します。

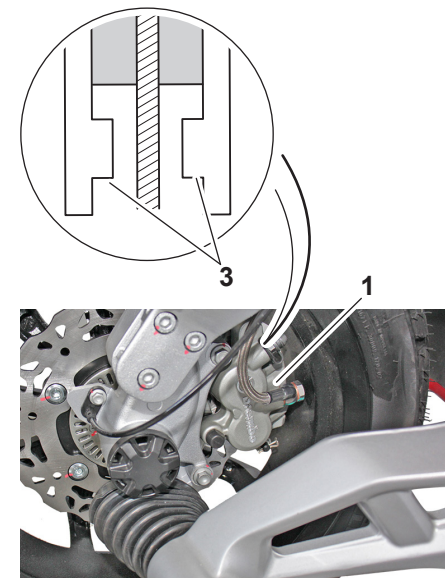

- パッドには、ウェアインジケーター (3) が設けられています。パッドの摩耗を点検するには、ブレーキをかけた状態で、ウェアインジケーター (3) の位置を点検します。ウェアインジケーターがブレーキディスクに接触しそうになるまでパッドが摩耗したら、パッドをペアで交換します。

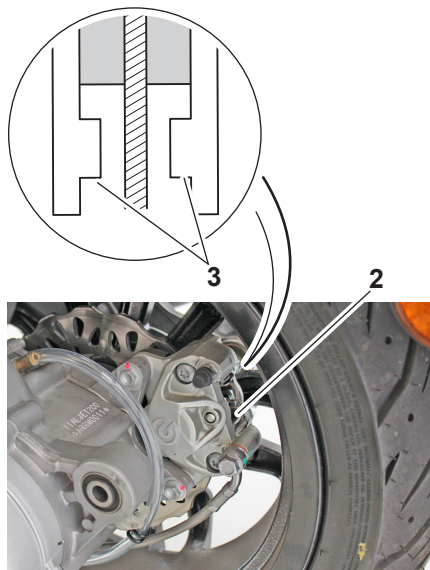

⚠ 警告

ブレーキパッドを交換する場合は、*Italjet* の正規販売店にご相談ください。

⚠ 警告

ブレーキパッドを交換した後は、注意して運転し、徐々にブレーキをかけてパッドを馴染ませて、ディスクとの当たりをつけます。



5.1.m フロント／リアブレーキのフルードのレベル点検

- モーターサイクルをマスターシリンダーの上面が地面と水平になるようにします。
- マスターシリンダーのフルードレベルが、点検窓(1)の中央の高さになっている必要があります。

フルードレベルが低下すると、ブレーキシステムに空気が混入し、レバーの引き代が長くなる原因となります。フルードの補充が必要な場合、Italjetの正規販売店にご相談ください。

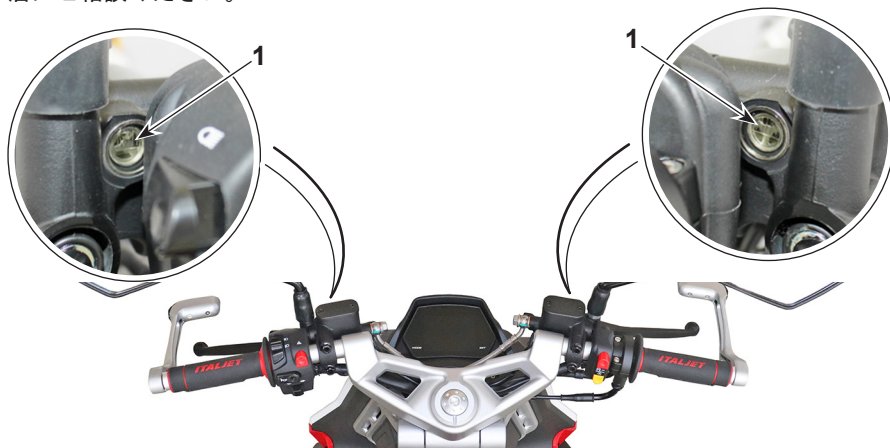

⚠ 警告

ブレーキレバーが「柔らかすぎる」場合、ホースに空気が混入しているか、システムが故障しています。そのような状態でモーターサイクルを使用すると危険であるため、すぐに *Italjet* の正規販売店でブレーキシステムの点検を受けてください。

注意

ブレーキフルードが、プラスチックの部品やレンズ（ヘッドライトなど）に付着しないようにしてください。

⚠ 警告

異なるタイプのフルードを混ぜないでください。別のブランドのフルードを使用する場合は、使用中のフルードを完全に排出してください。

⚠ 警告

ブレーキフルードに触れると、炎症を引き起こす恐れがあります。皮膚に付着したり、目に入ったりにしないようにしてください。皮膚に付着した場合は、その部分を完全に洗い流します。目に入った場合、医師の処置を受けてください。

 警告

- 必ず指定のブレーキフルードを使用してください。それ以外のフルードを使うと、ラバーシールが劣化し、液漏れの原因になります。
- 同じタイプのブレーキフルードを補充してください。DOT 4以外のブレーキフルードを補充すると、有害な化学反応が起こる恐れがあります。
- 補充中に、マスターシリンダーのブレーキフルードに水や埃が混入しないように注意してください。水が混入すると、フルードの沸点が大幅に低下し、「ペーパーロック現象」の原因となります。埃が混入すると、ABS 油圧ユニットのバルブが詰まる恐れがあります。

警告

ブレーキフルードは、塗装面やプラスチック部品を損傷します。フルードが付着したら、すぐに拭き取ってください。

ブレーキパッドの摩耗が進むと、それに伴って、ブレーキフルードのレベルが徐々に低下します。ブレーキフルードのレベルが低い場合、ブレーキパッドが摩耗しているか、ブレーキ回路に漏れがある恐れがあります。したがって、ブレーキパッドの摩耗の状態と、ブレーキ回路の漏れの有無を点検してください。ブレーキフルードのレベルが急激に下がった場合、走行を続けず *Italjet* の正規販売店で点検を受けてください。

5.1.n ブレーキフルードの交換

Italjet の正規販売店で 2 年毎にブレーキフルードを交換してください。また、以下の時期、または損傷したり漏れがある場合はそれより早く、マスターシリンダーおよびブレーキキャリパーのシールおよびブレーキホースも交換してください。

- ブレーキシール：2 年毎
- ブレーキホース：4 年毎

5.1.o V ベルトの点検

V ベルトは、メンテナンス時期の表に従って、*Italjet* の正規販売店で点検／交換を受ける必要があります。



5.1.p センタースタンドおよびサイドスタンドの点検と注油

定期的に、センタースタンドおよびサイドスタンドの作動状態を点検し、必要に応じてピボットボルト (1) と、金属の接触面に注油します。

警告

センタースタンドまたはサイドスタンドがスムーズに動かない場合、*Italjet* の正規販売店で点検および修理を受けてください。

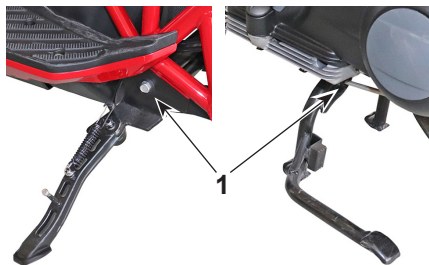

5.1.q ショックアブソーバーのスプリングプリロード調整

フロント (1) およびリア (2) のショックアブソーバーのスプリングプリロードを調整することができます。ロックナット (3) を緩め、リングナット (4) で調整します。リングナットを締めるとプリロードが強くなり、一方緩めるとプリロードが弱くなります。

リングナットを締め付けると、スプリングが圧縮され、サスペンションが硬くなります。

リングナットを緩めると、スプリングが伸びて、サスペンションが柔らかくなります。

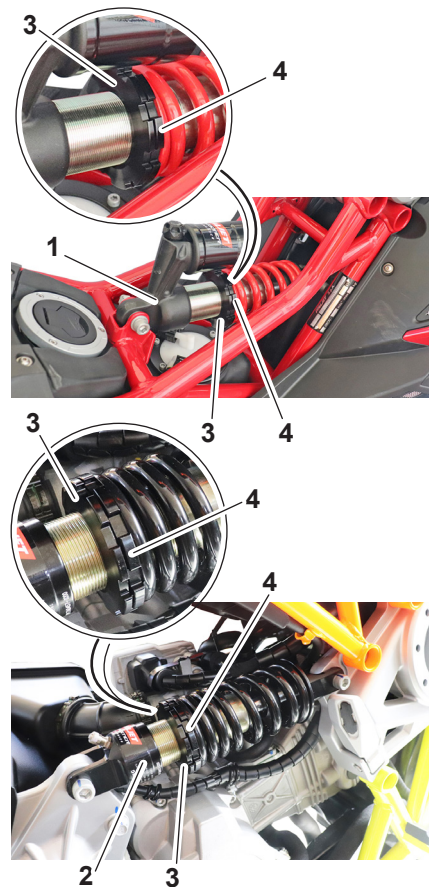

5.1.r フロントショックアブソーバー減衰力調整

- 減衰力を強めるにはリングナット (1) を“+”方向に回し、弱めるには“-”方向に回して調整します。

工場出荷時には完全に締まった状態から6ダイヤル回した位置に調整されています。

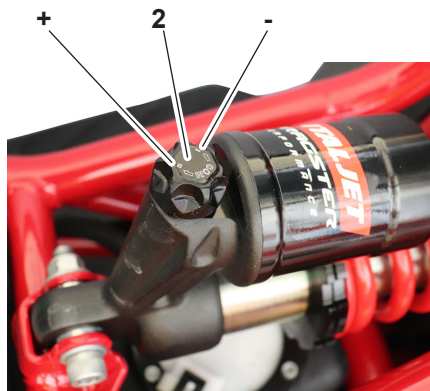

5.1.s ステアリングコラムの点検

定期的に、ステアリングコラムの遊びを点検してください。

- モーターサイクルをセンタースタンドで立てて、1人がハンドルバーを使ってモーターサイクルを安定させ、もう1人がホイール (1) を矢印“A”および矢印“B”の方向に動かすようにします。

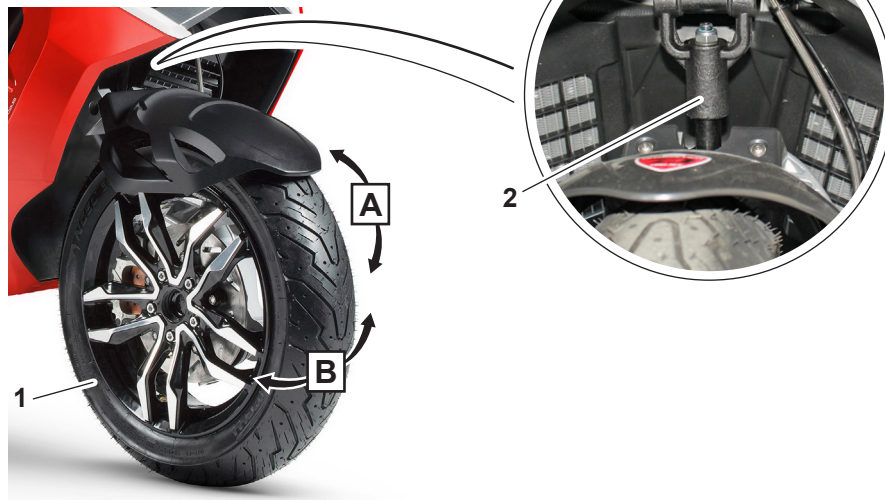

過剰な遊びがある場合は、**Italjet** の正規販売店でステアリングコラム (2) の動作の点検を受けてください。



5.1.t バッテリーの点検と充電

バッテリーコンパートメントにアクセスするには、以下の手順を行います。

- 関連するセクションの説明に従ってシートを開けます。
- 2本のボルト（1）を外して、タンデムシート（2）を取り外します。

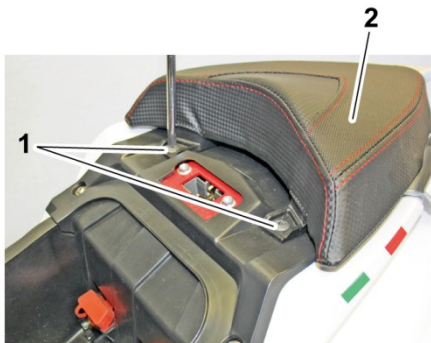

- 2本のボルト（3）を外して、カバー（4）を外します。



- 先に黒のケーブル（5）を外してから、次に赤の+ケーブル（6）を外します（接続するときは、先に赤の+ケーブルを接続してから、黒のケーブルを接続します）。
- バッテリー（7）をハウジングから取り出します。

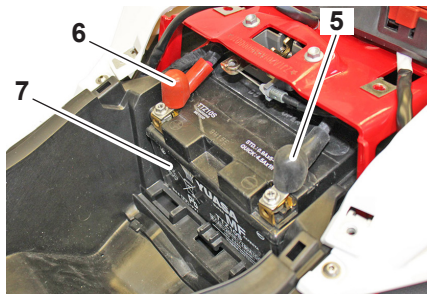

- テスターを使って、バッテリーの電圧が 12.5V 以上あることを確認します。この電圧を下回った場合、充電する必要があります。

- 定電圧バッテリーチャージャーを使って、先に赤の+ケーブルをバッテリーの正極に接続してから、黒のケーブルを負極に接続します。

- バッテリーをハウジングに戻す前に、必ず充電状態を点検してください。バッテリーは、常に汚れのない状態に保ち、電極にはグリスを塗布します。

>>>

- 取り外しと逆の手順を行って、取り外したすべてのパーツを元に戻します。特に、タンデムシートのフック (8) をサポートの溝 (9) に挿入してください。

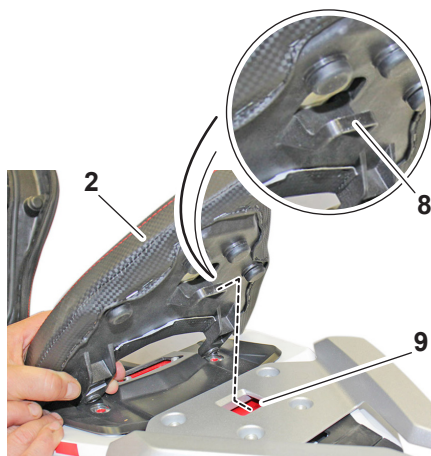

⚠ 危険

バッテリーには、硫酸が入っています。バッテリー液が皮膚や衣服に付着したり、目に入らないように注意してください。

処置：

皮膚に付着した場合：

流水で完全に洗い流してください。

飲み込んでしまった場合：

大量の水または牛乳を飲みます。すぐに医師の処置を受けてください。無理に嘔吐して吐き出そうとはしないでください。

目に入った場合：

流水で 15 分以上洗い流して、医師の処置を受けてください。

注意

バッテリーを使用しない場合、少なくとも 3 週間毎に低速充電 (12V-6Ah バッテリーの場合、0.6 A で 8 時間) する必要があります。

⚠ 警告

バッテリーから爆発性のガスが発生します。バッテリーを屋内で充電する場合は、部屋をよく換気してください。バッテリーチャージャーを使用する際は、先にバッテリーに接続してから電源を入れます。この手順を守ることによって、接続時に火花が発生して、バッテリー内に溜まったガスに着火するのを避けることができます。

5.1.t ヒューズの点検／交換

モーターサイクルには 2 つのヒューズボックスが装備されています。1 つはシート下、1 つはフロントパネル内に設置されています。



5.1.u ヒューズの点検／交換

モーターサイクルには 2 つのヒューズボックスが装備されています。1 つはシート下、1 つはフロントパネル内に設置されています。

シート下のヒューズ

-シートを開けて、ヒューズボックス (1) にアクセスします。

ヒューズ 2 (20 A) = ABS モーター
ヒューズ 3 (15A) = ABS バルブ
ヒューズ 4 (10 A) = +、インストルメントパネル、電圧レギュレーター、インジェクション

ヒューズ 5 (20A) = 予備ヒューズ
ヒューズ 6 (15A) = 予備ヒューズ

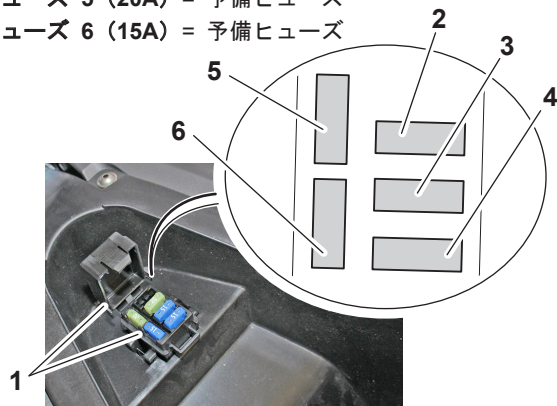

フロントパネル内のヒューズ

- スクリュー (1) を外し、アップパーパネル (2) を取り外します。

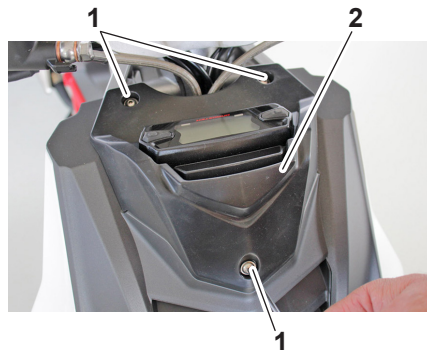

- パネル (3) を外側に向かって少し開き、上側を外します。



- パネル (3) を両手で持って、サポートから外れるまで手前に引っ張ります。

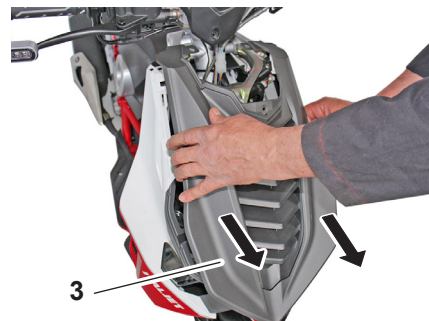

- ヒューズボックス (4) は、モーターサイクルの右上にあります。

ヒューズ 5 (15A) = ライト、ライセン
スプレートライト、ウインカーリレー、
ホーン

ヒューズ 6 (15A) = インジェクション、
スターターモーター

ヒューズ 7 (15A) = 予備ヒューズ

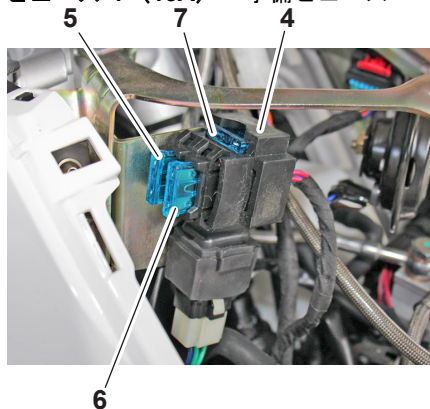

- 取り外しと逆の手順を行って、取り外したすべてのパーツを元に戻します。このとき、パネル (3) のピン (8) を対応する穴 (9) に挿入します。

注意

純正より容量が大きいヒューズを使用しないでください。電子システムを損傷したり、火災の原因になります。

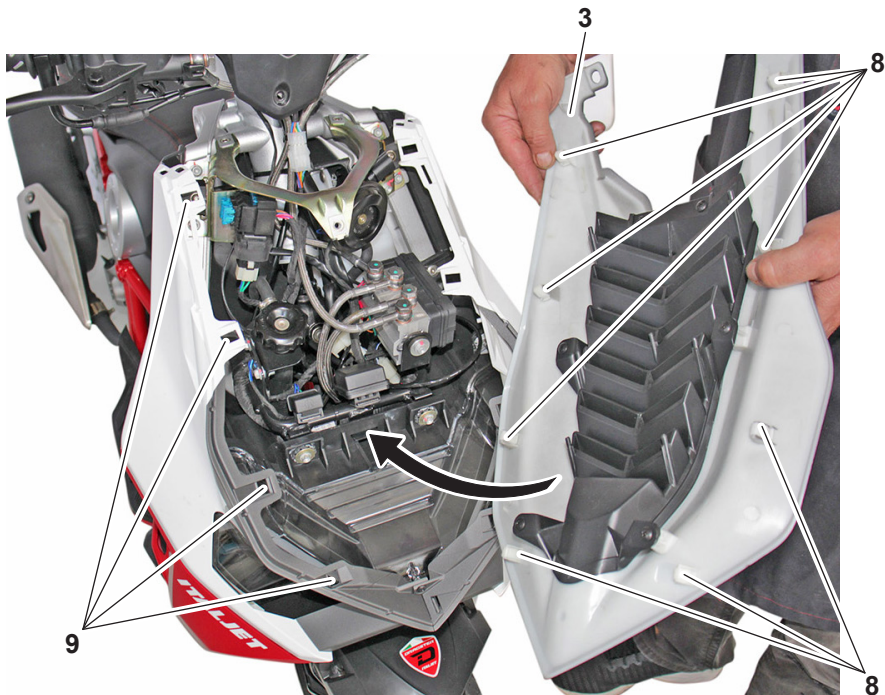



5.1.v ヘッドライトの調整

ヘッドライトの光軸合わせ

- 光軸が正しく調整されていることを点検するためには、既定のタイヤ空気圧にして、1名が着座し、車体を正確に直立させます。
- 壁またはスクリーンから 10m 離れた位置にモーターサイクルを駐車して、ライトの高さの中心に水平の線を引き、車体の中心線の延長線上の壁またはスクリーンに垂直な線を引きます。

- この点検は、可能であれば薄暗い場所で実施します。
- ハイビームを点灯した場合、光束の上端がヘッドライトの中心の高さの $\frac{9}{10}$ を超えない高さになっていることが必要です。
- 調整が必要な場合は、**Italjet** の正規販売店にお越しください。

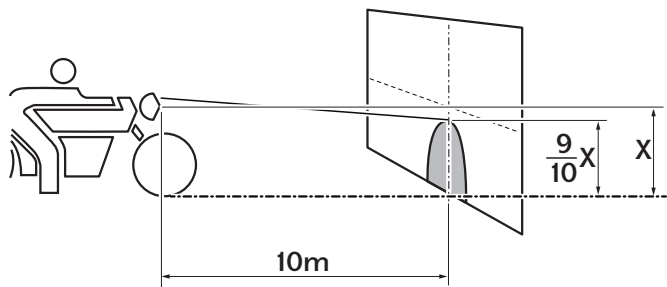

灯火類

- モーターサイクルには LED の灯火類が装備されています。点灯しない場合は、**Italjet** の正規販売店で交換してください。

診断コネクター

診断コネクター (1) (2) を使用するには、シートを開けます。

コネクター (1) = ABS コントロールユニット

コネクター (2) = エンジンコントロールユニット

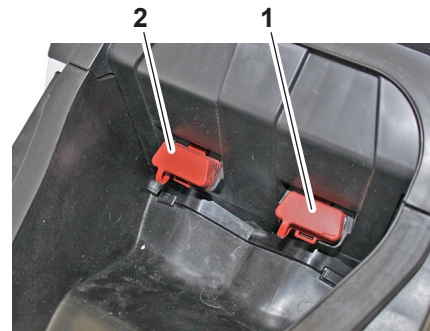

6.1 モーターサイクルのお手入れと保管

6.1.a お手入れ

モーターサイクルを定期的に清掃することで、美しい外観が保たれるだけでなく、総合的な性能が改善し、多数のコンポーネントの寿命が延びます。さらに、洗車、清掃および艶出しの作業をすることで、より頻繁にモーターサイクルのコンディションを確認することになります。雨の中で使用した後だけでなく、海岸近くを走行した後は、付着した塩分が金属を腐食させるのを防ぐため、洗車してください。

お知らせ：豪雪地帯では、凍結防止のために道路に塩が撒かれる場合があります。この塩が、春の終わり頃まで路面に残っている場合があるため、そのような地域で走行した後は、車体下回りやシャシーのコンポーネントを洗い流してください。

警告

正しく清掃を行わないと、外観が損なわれたり、機構が損傷したりする恐れがあります。以下は使用しないでください。

- 高圧洗浄機、スチームジェットクリーナー。過剰な水圧によって、ホイールベアリング、ブレーキ、トランスミッションのシールおよび電装系に水が浸入し、劣化を招く恐れがあります。
- 強力なケミカル製品や、サテン仕上げのコンポーネントに研磨剤を含む洗剤やワックス。ブッシュが損傷したり、サテン仕上げが損なわれる恐れがあります。柔らかいスポンジやタオルを使ってください。

- 研磨剤を含むクリーナーや、溶剤、ガソリン、防錆剤、ブレーキフルード、不凍液などの強力なケミカル製品が残っているタオル、スポンジやブラシ。



6.1.b 洗車

準備

1. モーターサイクルを日陰に駐車して、温度が下がるまで待機します。こうすることで、水跡がつくのを防ぎます。
2. すべてのプラグ、カバー、コネクタおよび電装系の接続エレメントがしっかりと取り付けられていることを確認します。
3. マフラー内部に水が入らないように注意してください。
4. 高品質のディグリーザーと、プラスチックブラシやスポンジを使って、路面から飛散して付着した汚れやオイルの跡を清掃します。

洗車中

1. 流水でディグリーザーを残らず洗い流します。マフラー、インストルメントパネル、エアインテークやその他の内部部分（シート下のストレージコンパートメントなど）に直接水をかけないでください。
2. 高品質なカー洗剤と水を混合した液とスポンジを使ってモーターサイクルを洗車します。届き難い細かな場所は、歯ブラシやプラスチックブラシを使って清掃します。

注意

モーターサイクルに塩が付着している場合は、冷水を使います。お湯を使うと、塩の腐食性が増大します。

3. きれいな水で、十分に濯ぎます。洗剤が残らないようにします。洗剤は、プラスチックのコンポーネントを傷めます。

洗車後

1. モーターサイクルを完全に乾燥させます。
2. クローム、アルミ、ステンレススチールの表面を専用の製品を使ってポリッシュします。
3. クロームやニッケルめっきされた表面を含むすべての金属製コンポーネントに錆止めスプレーを吹きかけます。

警告

シート、グリップ、フットレストブラケットのラバー、ブレーキディスクやタイヤの溝などには、シリコンまたはオイルベースのスプレーを吹き付けないでください。これらにスプレーした場合、コンポーネントが非常に滑りやすくなり、モーターサイクルを制御できなくなる恐れがあります。これらのコンポーネントの表面を、きれいに清掃してください。

4. ラバー、ビニール、および未塗装のプラスチックのコンポーネントを適切なケミカルでお手入れします。
5. すべての塗装面には、研磨剤を含まないワックスを使ってください。
6. 清掃が終わったら、エンジンを始動して、数分間アイドリングして残った水気を飛ばします。
7. モーターサイクルを完全に乾燥させてから、保管する、またはカバーをかけてください。

警告

ブレーキやタイヤにワックスや潤滑剤が付着しているとモーターサイクルを制御できなくなる恐れがあります。

- **ブレーキまたはタイヤに潤滑剤やワックスが付着していないことを確認します。**
- **必要に応じて、タイヤをぬるま湯と中性洗剤で洗います。**
- **必要に応じて、ブレーキディスクとパッドを専用のスプレークリーナーで清掃します。**
- **洗車後、ブレーキの効きをテストしてください。**

6.1.c 保管

モーターサイクルは、涼しく乾燥した場所に保管してください。必要に応じて、埃から守るため透過性シートでカバーしてください。

モーターサイクルにカバーをかける前に、エンジンとエキゾーストシステムの温度が下がっていることを確認してください。

注意

腐食を防ぐため、湿気の多い地下駐車場、動物保護施設（空気中のアンモニア濃度が高いため）、および強い化学薬品が保管されている場所は避けてください。



6.1.d 長期保管

長期間（60 日以上）モーターサイクルを保管する場合、以下を行ってください。

1. メンテナンス作業を実施します。
2. モーターサイクルを清掃します。
3. 燃料タンクに燃料安定剤を注入します。その際、製品の指示に従ってください。
燃料安定剤を添加した燃料がシステムに行き渡るように、エンジンを 5 分間運転します。
4. センタースタンドとサイドスタンド（装備者の場合）に注油します。
5. タイヤ空気圧を点検し、規定の空気圧にしたら、前後のタイヤを床面から浮かせます。
6. 水分が浸入しないように、ドレンホースの口にビニール袋を被せます。
7. バッテリーを取り外すか、満充電にするか、またはメンテナンス用チャージャーを接続して最適な充電状態を維持します。

注意

チャージャーがバッテリーに適しているものであることを確認してください。

お知らせ：バッテリーを取り外す場合、室温 0～30℃（32～90°F）の場所に保管し、1 ヶ月に 1 回充電します。

7.1 諸元

全長	1885 mm
全幅	750 mm
全高	1075 mm
シート高	760 mm
ホイールベース	1350 mm
最低地上高	120 mm
車両重量（空車重量）	150 kg
最大車両積載重量（ライダー+タンデムライダー+荷物）	305 kg
最高速度	124 km/h
エンジンオイル	1300 cm ³ （初回注油量） 1250 cm ³ （オイルとフィルター交換時） 1200 cm ³ （オイル交換時）
トランスミッションオイル	250 cm ³
クーラント	1.15 l（水 50%+エチレングリコール不凍液 50%）
シート	2
ギアボックス	CVT
トランスミッション	減速装置およびベルト
フレームタイプ	高張力鋼管フレーム、シングルフロントビーム、リアダブルオーバーラッピングクレードル
ステアリング舵角	27.5°

>>>>>



フロントサスペンション	独立ステアリングシステム
フロントサスペンションのストローク長	33mm
リアサスペンション	モノショック
リアサスペンションのストローク長	47mm
フロントディスク	Ø 200 mm ディスクおよび油圧式キャリパー
リアディスク	Ø 220 mm ディスクおよび油圧式キャリパー
ホイールリム	軽量アルミリム
フロントホイールリム	MT 3.50 x 12"
リアホイールリム	MT 4.00 x 13"
タイヤのタイプ	チューブレス
フロントタイヤ	120/70 - 12" 51 P (120/70-12 M/C, 58S)
リアタイヤ	140/60-13" M/C 63P (140/60-13 M/C 63S)
フロントタイヤの標準空気圧	190kPa (1.9bar)
リアタイヤの標準空気圧	200kPa (2.0bar)
フロントタイヤの標準空気圧 (タンデムライダーが乗車する場合)	210kPa (2.1bar)
リアタイヤの標準空気圧 (タンデムライダーが乗車する場合)	250kPa (2.5bar)
バッテリー	12V - 8,6 Ah
ヒューズ	20 - 15 - 15 - 15 - 10 A
オルタネーター (永久磁石タイプ)	12 V - 330W / 8000rpm

エンジン諸元 (300CC)

エンジン型式	AZC
エンジン種別	水冷4ストローク単気筒エンジン、シングルカム式4バルブシリンダーヘッド
最高出力	17 kW (8000 r/min)
最大トルク	23 N•m (6000 r/min)
排気量	278 cc
ボア x ストローク	75 mm x 63 mm
圧縮比	11 : 1
始動方式	セルスターター
アイドル回転数	1700 ± 170 rpm
クラッチ	自動遠心乾式クラッチ
ギアボックス	オートマチック
冷却	水冷システム、ラジエターおよび電動ファンを使用
インジェクション	電子制御式インジェクション
スロットルボディ口径	Ø 32mm
燃料	無鉛プレミアムガソリン オクタン価95以上 (規格)
イグニッション方式	電子制御
スパークプラグ	NGK CR8EKB



8.1 推奨油脂類

推奨油脂類	説明	規格
化学合成油または部分合成油	エンジンオイル	SAE 5W-40 / JASO MA, MA2 / API SL / ACEA A3
化学合成油または部分合成油	トランスミッションオイル	SAE 80W/90 / 75W/90 / GL-4/GL-5
L-XCDBB2 グリス	モリブデン含有リチウムグリス、ベアリングその他の潤滑用	NLGI 2
ブレーキフルード DOT4	ブレーキフルード	FMVSS DOT4
エンジンクーラント FD-2B	OAT クーラント	不凍液、-40°C まで適応。CUNA 956-16 標準に適合
潤滑ノエンジンオイル 5W-30	エアフィルタースポンジ用オイル	-
ニュートラル油または鉱油系グリス	バッテリー電極	-



ITALJET

9.1 保証書および整備手帳

9.1.a 保証内容

新車でご購入いただいたモーターサイクルは、**指令 99/44 EC** に準拠して初期不良がない状態で納車されています。

保証は、所定の期間、モーターサイクルまたはコンポーネントの製造不良や問題が発生した案件に対し、**Italjet** が承認した場合、無償交換または修理にて対応させていただきます。

保証は、推奨メンテナンス時期に従って、すべてのクーポン（点検票）に正しく押印されている場合のみ有効です。

モーターサイクルの使用目的に競技は含まれず、またモーターサイクルは競技用に設計されていないため、モーターサイクルを競技で使用した場合、保証は適用されませんのでご注意ください。

また、法律で定められている通り、保証は担当の **Italjet** の正規販売店がお客様に直接提供するものです。どのようなことについてもお気軽にご相談ください。担当の **Italjet** の正規販売店が合理的な期間内にお客様のご要望にお応えできない場合、または、お客様のご都合に合わせて、他の **Italjet** の正規販売店にご連絡いただいても結構です。

9.1.b 保証の開始

お客様のモーターサイクルは、**Italjet** の正規販売店からお客様に納車された時点から、初期不良に対する保証が適用されます。

お客様が **Italjet** のモーターサイクルをお受け取りになる際には、正規販売店と一緒に、本マニュアルに含まれている納車証明書にご署名ください。

9.1.c 保証請求手順

保証期間内に、初期不良が原因でモーターサイクルの通常以外の修理／部品交換が必要になった場合、直ちにご購入いただいた正規販売店（担当販売店）にご連絡ください。その際、発生した問題をご説明いただき、正規販売店の点検をお受けください。

初期不良によって作業が必要になった場合、担当販売店が可能な限り最短期間で、修理または部品交換を無償で実施させていただきます。

9.1.d 保証条件

除外条項

以下は保証対象外となります。

- **Italjet** が指定した定期メンテナンス時期を守らなかったことによる故障等。
- 純正のスペアパーツ以外を使用して修理が行われたモーターサイクル。
- 定期メンテナンスが実施されていないモーターサイクル、またはクーポン（点検票）に正しく押印されていない場合。
- 競技／レンタル／過酷なオフロード走行に使用されたモーターサイクル。

消耗／摩耗部品：

保証は、通常の使用で消耗・摩耗する以下の部品には適用されません。

- スパークプラグ
- タイミングチェーン
- ブレーキディスクおよびパッド
- クラッチディスクおよびクラッチウエイト
- タイヤ
- ランプおよびヒューズ
- トランスミッションおよびコントロールケーブル
- ホースおよびその他すべてのゴム製の部品
- ベアリング



- エアフィルターおよび燃料フィルター
- 二次減速機のギアやベルト。

油脂類

次の油脂類は保証対象外です。
オイル、グリス、バッテリー液およびクーラント。

制限対象

すべてのモデル：バッテリー、シートおよびプラスチック部品の保証期間は6ヶ月です。

- メンテナンスおよびオーバーホール、およびこれらに必要となる部品にかかる費用は保証対象外です。
- 保証を適用した結果発生する以下のような費用は保証対象外です。通信費、宿泊費・食費、または逸失時間、商業的損失、代車のレンタル費用、交通費など。

お知らせ：保証に関するその他の要点

- 保証書を大切に保管し、保証修理・部品交換のたびに **Italjet** の正規販売店にご提示ください。
- メンテナンスのクーポン（点検票）は、作業を行った正規販売店が記入・押印する必要があります。
- 保証は、保証期間内であれば次の所有者に引き継ぐことができます。
- 所有者が変わる場合は、本マニュアルの専用のクーポンをご利用ください。
- Italjet は、すべてのモデルに変更／改善を行う権利を保有し、すでに販売済みの車両にかかる変更を行う義務を負いません。



譲渡証書

日付 : 走行距離 (Km) :

車台番号 :

モデル :

エンジン番号 :

署名者 : _____

お名前 : _____

ご住所 : _____

_____ 郵便番号 : _____

お電話番号 : _____

書き留めで、以下の住所にお送りください。

Italjet S.P.A. , Via dell'agricoltura, 2 - 40023 Castel Guelfo di Bologna (BO) - Italia

ITALJET S.P.A. および正規販売ネットワークは、アシスタンスサービスを提供する義務を遂行するために、1996 年の法令第 675 号および以降の修正条項に基づき、お客様の同意を得ることなくご購入者の個人情報を処理できます。

お客様

ITALJET S.P.A. に左記のお客様が、以下のお客様に所有権を移譲したことをお知らせします。

お名前 : _____

ご住所 : _____

郵便番号 : _____

お電話番号 : _____

保証書を含む『ユーザーマニュアル／メンテナンスマニュアル』をお渡ししました。

Italjet S.P.A. の写し





以下に、定期メンテナンスの実施とクーポン（点検票）を記録してください。

クーポン	<input type="text"/>	日付	<input type="text"/>	走行距離 (Km)	<input type="text"/>	お客様ご署名	<input type="text"/>	ディーラー押印	<input type="text"/>
クーポン	<input type="text"/>	日付	<input type="text"/>	走行距離 (Km)	<input type="text"/>	お客様ご署名	<input type="text"/>	ディーラー押印	<input type="text"/>
クーポン	<input type="text"/>	日付	<input type="text"/>	走行距離 (Km)	<input type="text"/>	お客様ご署名	<input type="text"/>	ディーラー押印	<input type="text"/>
クーポン	<input type="text"/>	日付	<input type="text"/>	走行距離 (Km)	<input type="text"/>	お客様ご署名	<input type="text"/>	ディーラー押印	<input type="text"/>
クーポン	<input type="text"/>	日付	<input type="text"/>	走行距離 (Km)	<input type="text"/>	お客様ご署名	<input type="text"/>	ディーラー押印	<input type="text"/>
クーポン	<input type="text"/>	日付	<input type="text"/>	走行距離 (Km)	<input type="text"/>	お客様ご署名	<input type="text"/>	ディーラー押印	<input type="text"/>
クーポン	<input type="text"/>	日付	<input type="text"/>	走行距離 (Km)	<input type="text"/>	お客様ご署名	<input type="text"/>	ディーラー押印	<input type="text"/>
クーポン	<input type="text"/>	日付	<input type="text"/>	走行距離 (Km)	<input type="text"/>	お客様ご署名	<input type="text"/>	ディーラー押印	<input type="text"/>
クーポン	<input type="text"/>	日付	<input type="text"/>	走行距離 (Km)	<input type="text"/>	お客様ご署名	<input type="text"/>	ディーラー押印	<input type="text"/>
クーポン	<input type="text"/>	日付	<input type="text"/>	走行距離 (Km)	<input type="text"/>	お客様ご署名	<input type="text"/>	ディーラー押印	<input type="text"/>

メンテナンスが実施されたことを証明するため、レシートまたは領収書をクリップまたはホッチキスで留めてください。



BAHASA INDONESIA

Italjet tidak bertanggung jawab atas kesalahan apa pun yang mungkin terjadi dalam menyusun manual ini dan berhak membuat perubahan apa pun yang diperlukan oleh pengembangan evolusioner produknya. Ilustrasi yang ditampilkan bersifat indikatif dan mungkin tidak sesuai dengan risalah tertentu. Bahkan reproduksi sebagian dari publikasi ini dilarang tanpa izin tertulis.



DRAGSTER





INDEX

1.1 PRESENTASI.....ID - 5	2.6 ARAHAN.....ID - 19	2.14.c Standar sampingID - 28
1.2 PERINGATAN PENTINGID - 5	2.6.a Blok kunciID - 19	2.14.d Standar tengah.....ID - 29
1.3 SIMBOL YANG ADA DALAM MANUALID - 6	2.6.b Kunci kemudi "mengunci"ID - 20	3.1 PERIKSA SEBELUM DIGUNAKANID - 30
1.4 KESELAMATAN BERKENDARA DAN KEAMANAN SEPEDA MOTOR.....ID - 7	2.7 BLOK KONTROL KIRIID - 21	3.2 PETUNJUK PENGGUNAAN SEPEDA MOTORID - 32
1.5 SISTEM REM ANTI-LOCK - ABS.....ID - 8	2.8 BLOK KONTROL KANANID - 22	3.2.a Instruksi pemakaian awal.....ID - 32
1.6 RISIKO TERKAIT KARBON MONOKSIDA.....ID - 8	2.8.a Saklar berhenti DARURAT untuk menghentikan mesin.....ID - 22	3.2.b Identifikasi masalah saat pengoperasianID - 32
1.7 INFORMASI KESELAMATANID - 9	2.8.b Tombol start mesinID - 22	3.3 PENGENDARA DAN PENUMPANG NAIK / TURUN SEPEDA MOTORID - 33
1.7.a Aksesoris.....ID - 9	2.9 KONTROL GAS.....ID - 22	3.3.a Aturan umumID - 33
1.7.b Mengangkut skuter.....ID - 9	2.10 KONTROL REM DEPANID - 23	3.3.b Pengendara NaikID - 33
1.7.c Kunci lipat.....ID - 9	2.11 KONTROL REM BELAKANGID - 23	3.3.c Penumpang NaikID - 34
2.1 KOMPONEN SKUTERID - 10	2.12 TANGKI BAHAN BAKAR.....ID - 24	3.3.d Turun dari sepeda motorID - 35
2.2 KONTROL DAN INSTRUMENID - 13	2.12.a Pengisian Bahan BakarID - 24	3.4 PENYESUAIAN KACA SPIONID - 35
2.3 DATA UNTUK IDENTIFIKASIID - 14	2.13 BAHAN BAKARID - 25	4.1 MENYALAKAN SEPEDA MOTOR.....ID - 36
2.4 INSTRUMENTASIID - 15	2.13.a Berbagai Jenis BensinID - 25	4.1.a Penggunaan grip gas / akseleratorID - 37
2.4.a Indikator dan lampu peringatanID - 15	2.13.b Pengubah katalitikID - 26	4.1.b Penggunaan rem.....ID - 37
2.4.b Instrumen DigitalID - 17	2.14 BAGIAN AKSESORI DAN SOKET USB.....ID - 26	4.1.c Menghentikan sepeda motor dan mesinID - 38
2.5 PENYESUAIAN DAN PENGATURAN TAMPILANID - 18	2.14.a Untuk menggunakan soket USBID - 26	
	2.14.b Kompartemen penyimpanan di bawah jokID - 27	

4.1.d	Menghentikan mesin dalam keadaan darurat.....ID - 38	5.1.n	Mengganti minyak rem.....ID - 54	7.1	DATA TEKNIS.....ID - 66
4.1.e	Memarkirkan sepeda motor.....ID - 38	5.1.o	Memeriksa V-beltID - 54	8.1	TABEL PRODUK YANG DIREKOMENDASIKANID - 69
5.1	PEMELIHARAAN DAN PEMERIKSAAN SECARA BERKALA.....ID - 39	5.1.p	Memeriksa dan melumasi standar tengah dan standar sampingID - 55	9.1	BUKU GARANSI DAN SERVISID - 71
5.1.a	Perawatan berkalaID - 39	5.1.q	Penyesuaian preload / tekanan pegas awal peredam kejutID - 55	9.1.a	Isi garansi.....ID - 72
5.1.b	Pemeriksaan level oliID - 43	5.1.r	Penyetelan pengereman peredam kejut depanID - 56	9.1.b	Aktivasi baterai.....ID - 72
5.1.c	Penggantian oli mesin dan saringan oli.....ID - 43	5.1.s	Pemeriksaan kemudi depanID - 56	9.1.c	Apa yang harus dilakukan jika terjadi klaim garansiID - 72
5.1.d	Memeriksa tingkat cairan pendingin.....ID - 46	5.1.t	Memeriksa dan mengisi bateraiID - 57	9.1.d	Kondisi garansi.....ID - 72
5.1.e	Membersihkan saringan udara pada mesinID - 46	5.1.u	Memeriksa / mengganti sekring.....ID - 59		
5.1.f	Membersihkan filter udara transmisi.....ID - 48	5.1.v	Kontrol pencahayaanID - 61		
5.1.g	Pemeriksaan busi.....ID - 49	6.1	PERAWATAN DAN PENYIMPANAN SEPEDA MOTOR.....ID - 62		
5.1.h	Pemeriksaan tekanan banID - 49	6.1.a	PerawatanID - 62		
5.1.i	Pemeriksaan banID - 50	6.1.b	PencucianID - 63		
5.1.l	Pemeriksaan keausan kampas remID - 51	6.1.c	PenyimpananID - 64		
5.1.m	Pemeriksaan tingkat minyak rem depan / belakang.....ID - 53	6.1.d	Penyimpanan dalam waktu lamaID - 65		



1.1 PRESENTASI

Selamat datang di keluarga sepeda motor **Italjet!**

Skuter **Italjet** Anda telah dirancang dan dibuat untuk menjadi yang terbaik di kategorinya. Petunjuk dalam manual ini telah disiapkan untuk memberikan panduan penggunaan dan perawatan sepeda motor yang sederhana dan jelas. Untuk mendapatkan kinerja terbaik dari motor ini, disarankan untuk mengikuti petunjuk yang diberikan dalam manual ini dengan cermat. Ini berisi instruksi untuk melakukan operasi pemeliharaan yang diperlukan. Perbaikan atau pemeliharaan yang lebih spesifik atau besar memerlukan pekerjaan mekanik ahli dan penggunaan peralatan yang sesuai. Disarankan untuk menghubungi Jaringan Resmi **Italjet** yang memiliki semua alat untuk menawarkan layanan terbaik kepada Pelanggan.

WARNING

Terakhir, ingatlah bahwa "Manual penggunaan dan perawatan" harus dianggap sebagai bagian integral dari sepeda motor dan karena itu tetap melekat padanya bahkan jika terjadi penjualan kembali.

Sepeda motor ini menggunakan komponen yang dirancang dan diproduksi menggunakan sistem dan teknologi tercanggih.



Untuk pengoperasian sepeda motor yang benar, perlu mengikuti tabel pemeriksaan dan perawatan yang diberikan dalam manual ini.

1.2 PERINGATAN PENTING

Model **DRAGSTER** adalah sepeda motor untuk penggunaan JALAN RAYA, dilindungi oleh jaminan kontrak, asalkan KONFIGURASI STANDAR HARUS DIPERHATIKAN dan intervensi pemeliharaan ditaati..

1.3 SIMBOL YANG ADA DALAM MANUAL

Informasi yang sangat penting disorot oleh simbol-simbol berikut.

 BAHAYA	BAHAYA DIGUNAKAN UNTUK MELAPORKAN POTENSI RISIKO CEDERA. IKUTI SEMUA PESAN KESELAMATAN YANG DILAPORKAN OLEH SIMBOL INI UNTUK MENGHINDARI CEDERA ATAU KEMATIAN.
 PERINGATAN	PERINGATAN menunjukkan situasi berbahaya yang, jika tidak dihindari, dapat mengakibatkan kematian atau cedera serius.
PERHATIAN	PERHATIAN menunjukkan tindakan pencegahan khusus yang harus diambil untuk menghindari kerusakan pada kendaraan.
CATATAN	<i>CATATAN berisi informasi penting tentang materi tertentu.</i>



1.4 KESELAMATAN BERKENDARA DAN KEAMANAN SEPEDA MOTOR

Di bawah ini kami mencantumkan beberapa prinsip dasar untuk mengemudikan skuter Anda dengan aman.

- Ingatlah bahwa keselamatan Anda dan keselamatan penumpang adalah yang utama. Sampai dengan selamat di akhir perjalanan harus menjadi tujuan utama.
- Pengendara dan penumpang harus mengenakan pakaian pelindung yang sesuai seperti overall, sarung tangan, sepatu, helm yang disetujui untuk penggunaan sepeda motor.
- Posisi pengendara di atas sepeda motor harus sedemikian rupa sehingga memiliki pandangan seluas mungkin dari jalan yang Anda lalui.
- Kendarai sepeda motor dengan hati-hati, atur kecepatan sesuai lalu lintas dan jenis konformasi jalan. Perjalanan yang mulus memungkinkan Anda menilai bahaya dan mengatur lintasan menikung dengan lebih tepat.
- Selalu perhatikan rambu PERINGAT-

AN dan atur kecepatan sesuai indikasi yang diberikan.

- Selalu patuhi batas kecepatan.
- Selalu evaluasi kondisi permukaan jalan dan atur kecepatan sesuai dengan itu.
- Batasi kecepatan Anda jika hujan dan terutama jika ada genangan air di aspal.
- Saat berkendara di permukaan basah atau di permukaan dengan cengkeraman buruk (salju, es, lumpur, dll.), pertahankan kecepatan sedang, hindari pengereman mendadak dan manuver mendadak.
- Jaga jarak aman dari kendaraan di depan Anda.
- Sebelum menyalip, pastikan tidak ada halangan di depan kendaraan yang akan disalip dan selalu periksa melalui kaca spion apakah tidak ada kendaraan lain yang mendekat dari belakang.
- Pengereman menggunakan rem depan dan belakang secara bersamaan: ini membantu menjaga stabilitas kendaraan.
- Jika Anda merasa lelah atau mengantuk, berhenti dan istirahat. Penggunaan rem secara terus-menerus di jalan menurun dapat menyebabkan bantalan rem menjadi terlalu panas, sehingga membatasi efisiensi pengereman.
- Jangan mematikan mesin saat berkendara menuruni bukit.

- Saat bepergian dengan penumpang, tingkatkan jarak aman dari kendaraan di depan Anda dan pertimbangkan berat penumpang saat mengerem dan saat Anda harus berbelok atau menyalip.
- Posisi pengemudi dan penumpang penting untuk pengendalian kendaraan.
- Saat berkendara, pengendara harus menjaga kedua tangan di setang dan kedua kaki di pijakan kaki untuk menjaga kendali sepeda motor.
- Penumpang harus selalu memegang pengemudi atau pegangan dengan kedua tangan dan menjaga kedua kaki di pijakan kaki. Jangan pernah membawa penumpang kecuali dia dapat dengan kuat meletakkan kedua kaki di pijakan kaki mereka.
- Jangan mengemudi di bawah pengaruh alkohol atau obat-obatan.
- Skuter ini dirancang untuk penggunaan di jalan saja. Ini tidak cocok untuk penggunaan off-road.
- Jangan menggunakan tali, tali dll... untuk mengamankan barang bawaan, gunakan hanya tas yang disetujui yang sesuai dengan jenis sepeda motor yang Anda gunakan.
- Beban maksimum yang dapat diangkat (pengendara, penumpang, dan bagasi) tidak boleh melebihi 155 kg (342 lb.). Dalam situasi apa pun berat bagasi tidak boleh melebihi 5 kg (11 lb.).

1.5 SISTEM REM ANTI-LOCK - ABS

ABS adalah sistem bantuan pengereman elektro-mekanis: mencegah roda mengunci saat pengereman, membantu menjaga stabilitas kendaraan di hadapan permukaan jalan yang licin, basah, atau kotor. Dalam kondisi cengkeraman yang buruk, sistem dapat melakukan intervensi dengan memperpanjang jarak pengereman (misalnya, adanya kerikil atau permukaan licin), tetapi bagaimanapun juga, menjamin ruang minimum untuk permukaan jalan tersebut.

- Sistem ABS tidak beroperasi pada

kecepatan di bawah 10 km/jam. Ketika, selama pengereman, sistem mulai beroperasi, getaran terasa pada tuas rem: sensasi ini seharusnya tidak menyebabkan melonggarnya tekanan pada tuas, karena ini akan membatalkan aksi sistem. Apalagi kehadiran sistem ABS tidak boleh mengarah pada perilaku atau perilaku berkendara yang melebihi aturan kehati-hatian biasa.

- Selalu gunakan kampas dan ban yang direkomendasikan untuk memastikan pengoperasian sistem ABS yang benar.

1.6 RISIKO TERKAIT KARBON MONOKSIDA

Gas buang mengandung karbon monoksida, gas yang tidak berwarna dan tidak berbau. Menghirup karbon monoksida dapat menyebabkan ketidaksadaran dan kematian. Jika mesin dihidupkan di ruangan tertutup seluruhnya atau sebagian, udara yang Anda hirup dapat mengandung karbon monoksida dalam jumlah yang berbahaya. Jangan pernah menyalakan sepeda motor di garasi atau tempat tertutup lainnya.

 **BAHAYA**

Karbon monoksida adalah gas beracun. Menghirupnya dapat menyebabkan ketidaksadaran dan kematian. Hindari area atau aktivitas apa pun yang dapat membuat Anda terpapar karbon monoksida.



1.7 INFORMASI KESELAMATAN

1.7.a Aksesoris

Memilih aksesoris yang tepat untuk kendaraan Anda adalah keputusan penting. Gunakan hanya aksesoris asli, tersedia dari dealer **Italjet** yang telah diuji dan disetujui untuk digunakan pada kendaraan Anda.

Penambahan aksesoris kelistrikan harus dilakukan dengan hati-hati. Jika aksesoris kelistrikan melebihi kapasitas sistem kelistrikan skuter, kegagalan sistem kelistrikan dapat terjadi.

1.7.b Mengangkut skuter

Sebelum mengangkut skuter Anda dengan kendaraan lain, harap perhatikan petunjuk berikut.

- Keluarkan semua benda lepas dari skuter.
- Arahkan roda depan dalam posisi berjalan dalam garis lurus di trailer atau di tempat bak truk dan kunci dengan benar untuk mencegahnya bergerak.
- Kencangkan skuter dengan tali atau tali penahan yang sesuai ke komponen solid skuter itu sendiri, seperti rangka (dan bukan misalnya ke indikator arah atau komponen lain yang dapat pecah). Pilih lokasi tali dengan hati-hati untuk mencegahnya bergesekan dengan bagian yang dicat selama pengangkutan.
- Suspensi, jika memungkinkan, harus dikompresi sebagian, sehingga skuter tidak terguncang berlebihan selama pengangkutan.

1.7.c Kunci lipat

Kunci (1) dari Dragster dapat dilipat. Untuk menghindari kerusakan, disarankan untuk menekuk gagang kunci (1) tegak lurus dengan kunci itu sendiri saat kendaraan bergerak.



2.1 KOMPONEN SKUTER

Tampak samping kanan

1. Pijakan kaki pengendara
2. Kursi pengendara
3. Kursi penumpang
4. Pegangan penumpang
5. Pijakan kaki penumpang
6. Peredam kejut belakang
7. Peredam knalpot
8. Kompartemen sarung tangan





Tampak samping kiri

1. Roda depan
2. Cakram rem depan
3. Kaliper rem depan
4. Lengan tunggal depan
5. Peredam kejut lengan tunggal
6. Kunci akses kompartemen di bawah sadel
7. Regulator tegangan
8. Mesin
9. Penyaring udara
10. Stand tengah
11. Filter udara transmisi
12. Cakram dan kaliper rem belakang
13. Roda belakang
14. Tutup tangki bahan bakar
15. Tangki bahan bakar
16. Stand samping



Tampak depan dan belakang

1. Kaca spion kanan
2. Kaca spion kiri
3. Lampu sein kanan
4. Lampu sein kiri
5. Lampu depan
6. Radiator kanan
7. Radiator kiri
8. Lampu belakang
9. Lampu Sein belakang kiri
10. Lampu Sein belakang kanan
11. Lampu plat nomor
12. Dudukan plat nomor

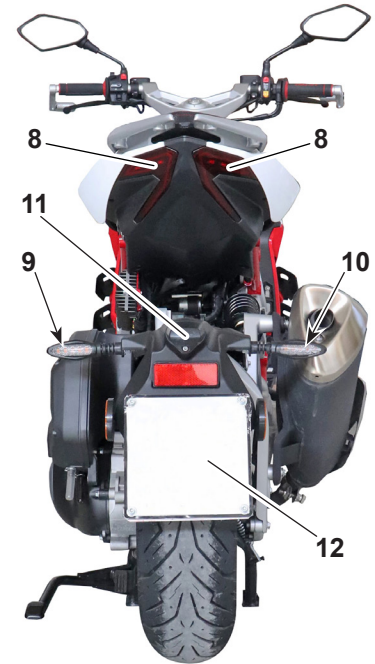



2.2 KONTROL DAN INSTRUMEN

- 1. Setang kiri
- 2. Blok kontrol kiri
- 3. Tuas rem belakang
- 4. Kontrol gas
- 5. Blok kontrol kanan
- 6. Tuas rem depan
- 7. Kunci kontak
- 8. Soket USB
- 9. Instrumen digital

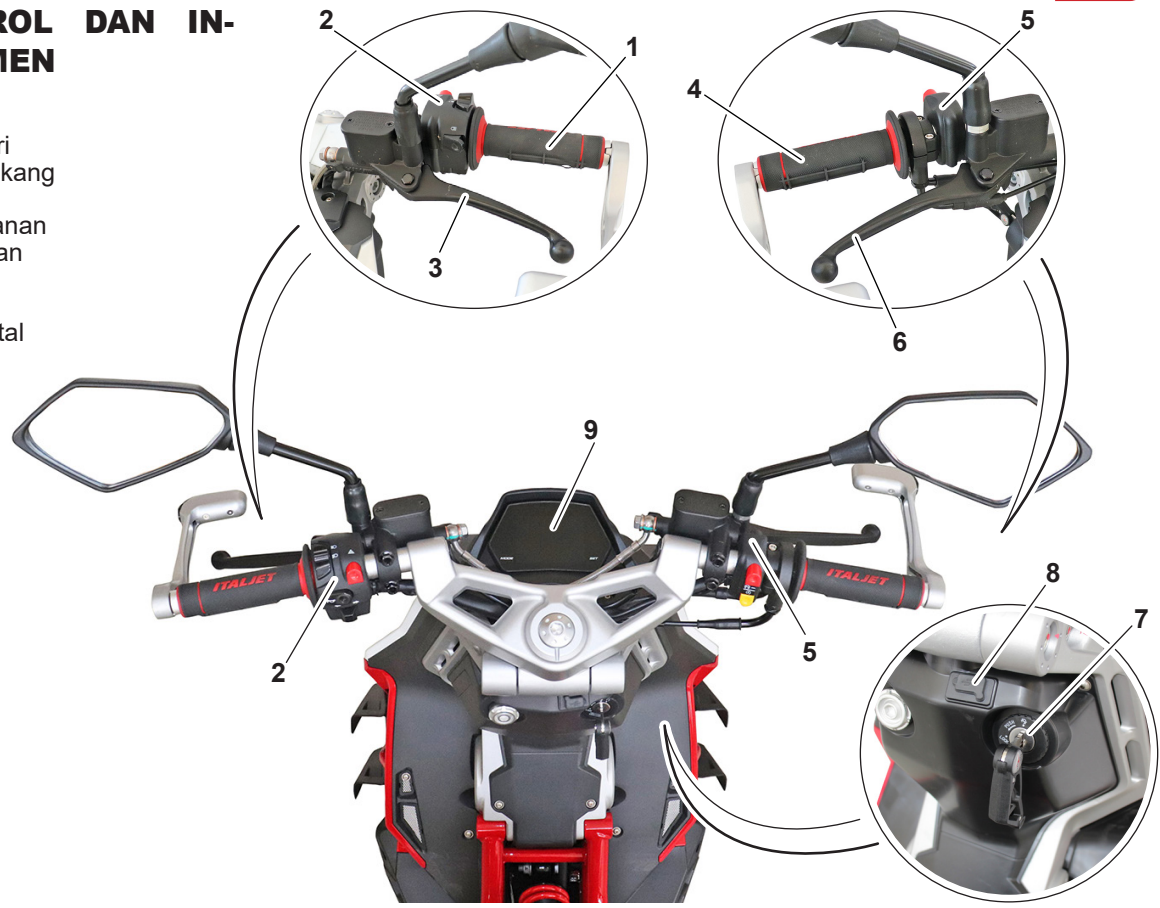

2.3 DATA UNTUK IDENTIFIKASI

Nomor mesin tertera di bagian belakang/atas mesin, sedangkan nomor rangka tertera pada rangka di bawah sadel.

Selalu menjadi rujukan, juga tercatat dalam buklet ini, nomor yang tertera pada rangka saat memesan suku cadang atau menanyakan informasi tentang sepeda motor Anda.

NOMOR RANGKA



NOMOR MESIN

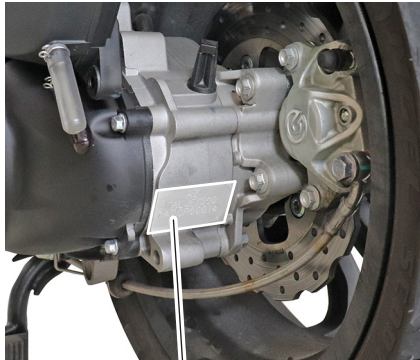



2.4 INSTRUMENTASI

2.4.a Indikator dan lampu peringatan

- 1) Lampu peringatan sein kiri.
- 2) Lampu peringatan Sein kanan.
- 3) Lampu peringatan tekanan oli mesin tidak mencukupi.
- 4) Lampu peringatan lampu jarak jauh.
- 5) Lampu peringatan suhu cairan pendingin tinggi.
- 6) Lampu peringatan bahan bakar rendah.
- 7) Lampu peringatan ABS.
- 8) Lampu peringatan kesalahan mesin.

Lampu peringatan sein kiri “←”

Lampu berkedip ketika indikator belok kiri dimasukkan menggunakan tuas kontrol khusus yang terletak di blok kontrol kiri.

Lampu peringatan lampu sein kanan “→”.

Lampu berkedip ketika indikator arah kanan dimasukkan menggunakan tuas kontrol khusus yang terletak di blok kontrol kiri.

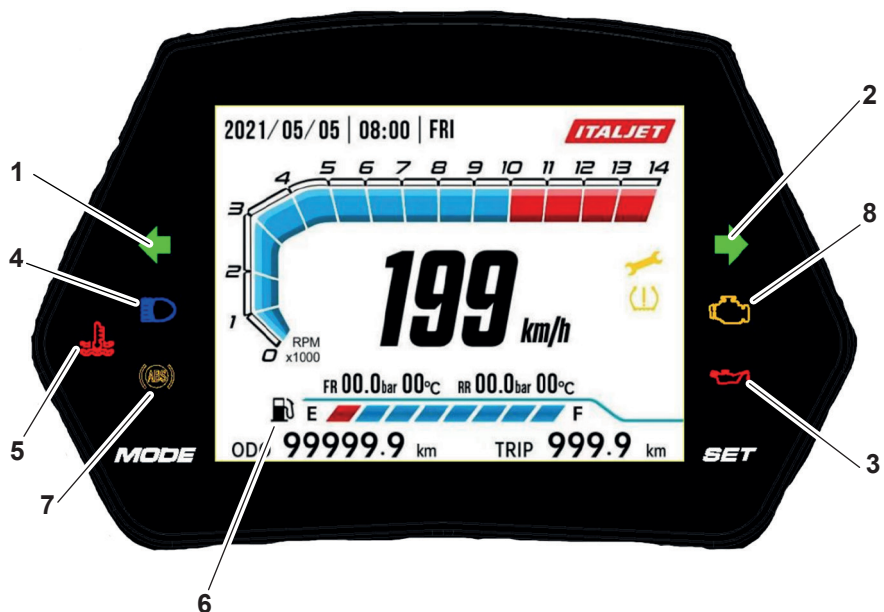

Lampu peringatan tekanan oli mesin tidak mencukupi “”.

Ini menyala dengan kunci kontak di posisi "ON" dan harus padam saat mesin hidup. Jika tetap menyala atau menyala dengan mesin menyala, matikan mesin dan periksa

level oli seperti yang dijelaskan dalam paragraf yang relevan atau hubungi dealer Anda untuk memeriksa kesalahannya.

PERINGATAN

Jangan gunakan sepeda motor dengan keadaan tekanan oli yang tidak mencukupi, kemungkinan terjadi kerusakan pada mesin.

Lampu peringatan lampu jarak jauh “”.

Lampu menyala ketika lampu jarak jauh dinyalakan menggunakan kontrol yang sesuai yang terletak di blok kontrol kiri.

Lampu peringatan suhu cairan pendingin tinggi “”.

Ini menyala ketika suhu cairan pendingin telah mencapai nilai maksimum yang diizinkan.

PERINGATAN

Hentikan sepeda motor dan matikan mesin. Jangan gunakan sepeda motor dengan suhu cairan pendingin yang tinggi, kemungkinan mesin mengalami kerusakan.

- Tunggu hingga cairan pendingin mendingin, lalu periksa levelnya seperti yang dijelaskan dalam paragraf yang relevan atau hubungi dealer terpercaya Anda untuk memeriksa kesalahannya.

Lampu peringatan bahan bakar rendah “”

Jika lampu peringatan menyala saat sepeda motor sedang digunakan, ini menunjukkan bahwa tingkat bahan bakar telah mencapai tingkat cadangan (2 liter), menunjukkan jarak tempuh yang terbatas; mengisi bahan bakar sesegera mungkin.

Lampu peringatan ABS “”

Dengan memutar kunci, unit kontrol ABS melakukan diagnosa diri, lampu peringatan menyala selama beberapa detik dan kemudian padam menunjukkan tidak ada anomali. Sebaliknya, jika lampu peringatan menyala saat sepeda motor berjalan, ini menunjukkan bahwa ada kesalahan pada sistem pengereman ABS:

- Hentikan dan matikan mesin.
- Tunggu beberapa menit dan nyala-

kan kembali mesin. Jika lampu peringatan menyala lagi, hubungi Dealer Italjet terdekat untuk memeriksa sistem ABS..

Lampu peringatan kesalahan mesin “”

Dengan memutar kunci kontak, unit kontrol mesin melakukan diagnosis sendiri, lampu peringatan menyala selama beberapa detik dan kemudian padam menunjukkan tidak ada anomali.

Jika lampu peringatan menyala saat mesin hidup, ini menunjukkan bahwa ada kesalahan pada mesin atau sistem injeksi;

- Hentikan dan matikan mesin.
- Tunggu beberapa menit dan nyalakan kembali mesin. Jika lampu peringatan menyala, hubungi Dealer *Italjet* terdekat untuk melakukan pemeriksaan pada sistem self-diagnosis.



2.4.b Instrumen Digital

- 1) Indikator kecepatan (Speedometer) km/jam - mi/jam.
- 2) Tanggal/Waktu/Hari.
- 3) Pengukur bahan bakar.
- 4) Indikator total km/mi yang telah ditempuh.
- 5) Indikator sebagian km/mi yang telah ditempuh.
- 6) Lampu peringatan pemeliharaan terjadwal kedaluwarsa.
- 7) Tombol "MODE".
- 8) Tombol "SET".

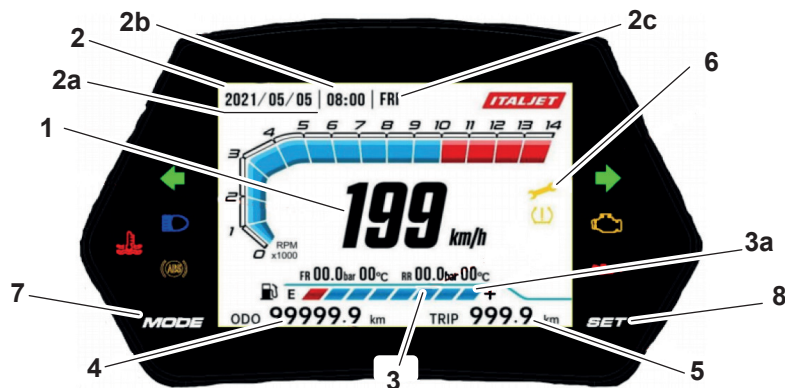

Speedometer (1)

Menunjukkan kecepatan sepeda motor; kecepatan dapat ditunjukkan dalam km / jam atau mi / jam tergantung pada bagaimana unit pengukuran telah ditetapkan.

Tanggal/Waktu/Hari dalam seminggu (2)

- 2a) Menunjukkan tanggal; dapat ditampilkan dalam "tahun/bulan/hari" atau dalam "hari/bulan/tahun".
- 2b) Menunjukkan waktu; dapat diatur dengan skala 24 jam atau 12 jam.
- 2c) Menunjukkan hari dalam seminggu.

Pengukur Bahan Bakar (3)

Menunjukkan tingkat bahan bakar di dalam tangki; skala yang be-

nar-benar terlihat (3a) menunjukkan tingkat maksimum, skala yang tidak terlihat (3a) menunjukkan tingkat minimum, lampu "🛢️" menyala.

Indikator total km/mi yang telah ditempuh (4)

Di bagian tampilan ini, Anda dapat melihat total km/mil yang telah ditempuh.

Indikator sebagian km/mi yang telah ditempuh (TRIP) (5)

Di bagian tampilan ini, Anda dapat melihat sebagian km/mil yang telah ditempuh sejak reset terakhir.

Indikator pemeliharaan terjadwal kedaluwarsa (6)

Lampu peringatan berkedip saat in-

terval perawatan dalam 100 km / 62 mi.

Lampu peringatan tetap stabil ketika km / mi dari interval perawatan telah terlampaui dan tetap stabil hingga reset. Setelah melakukan perawatan, tampilan TOTAL ODO, lalu tekan tombol "mode" (7) selama lebih dari 10 detik; indikator perawatan mati.

Tombol MODE (7)

Tombol "mode" memungkinkan Anda menggulir perangkat lunak.

tombol SET (8)

Tombol "set" memungkinkan Anda menyetel satuan ukuran dan menghapus penghitung sebagian.

2.5 PENYESUAIAN DAN PENGATURAN TAMPILAN

⚠ BAHAYA

Semua penyetelan harus dilakukan dengan stasioner sepeda motor.



Pengaturan Km / mi dan jam 24 jam / 12 jam

- Tekan tombol "**mode**" sampai total km / mi ditampilkan.
- Tekan dan tahan tombol "**set**" setidaknya selama sepuluh detik untuk beralih dari satuan pengukuran km + jam 24 jam ke mi (mil) + jam 12 jam dan sebaliknya; penghitung parsial diatur ulang.

Pengaturan waktu

- Tekan tombol "**mode**" dan "**set**" secara bersamaan selama lebih dari dua detik, jam dan menit mulai berkedip.
- Tekan tombol "**mode**" untuk menambah jam dan tombol "**Set**" untuk menambah menit.
- Tekan tombol "**mode**" dan "**set**" secara bersamaan selama lebih dari dua detik untuk mengonfirmasi pengaturan waktu.

Pengaturan km / mi dan sebagian jam "Perjalanan A atau Perjalanan B"

- Tekan tombol "**mode**" hingga "Perjalanan A" atau "Perjalanan B" ditampilkan, dengan menekan tombol "**set**" dengan cepat, Anda dapat beralih antara menampilkan sebagian km / mi yang ditempuh ke sebagian jam perjalanan.
- Untuk mengatur ulang sebagian km / mi yang ditempuh dan sebagian waktu, tekan tombol "**set**" selama lebih dari dua detik, nilainya diatur ulang, dan penghitungan baru dimulai lagi.



2.6 ARAHAN

2.6.a Blok kunci

Blok kunci memiliki tiga posisi:

- ↻ posisi awal sepeda motor (kunci yang tidak dapat dilepas);
- 🔑 posisi ekstraksi kunci;

Posisi penguncian kemudi “Kunci” (kunci yang dapat dilepas).

- Posisi penguncian kemudi “Kunci” (kunci yang dapat dilepas) “🔑”

Dengan memutar kunci ke posisi “🔑” mesin dan lampu mati dan dimungkinkan untuk melepas kunci dari blok.

- Posisi awal “↻”

Dari posisi “🔑” (ekstraksi kunci) putar kunci (1) searah jarum jam ke posisi “↻”; lampu, layar akan menyala dan sepeda motor dapat dihidupkan.



2.6.b Kunci kemudi "mengunci"

Untuk mengunci kemudi, operasikan sebagai berikut:

- Putar setang sepenuhnya ke kiri
- Masukkan kunci (1) pada balok (2) pada posisi "X".
- Tekan tombol (1) dan putar berlawanan arah jarum jam ke posisi "**terkunci**".
- Lepaskan kunci (2).





Untuk membuka kunci kemudi, operasikan secara terbalik.





2.7 BLOK KONTROL KIRI

Blok kiri memiliki perintah berikut:

1.  Saklar lampu kedip / dim2.
2.  Saklar lampu jauh / lampu dekat.
3.  Saklar lampu darurat.
4.  Klakson.
5.  Saklar lampu penunjuk arah / sein.

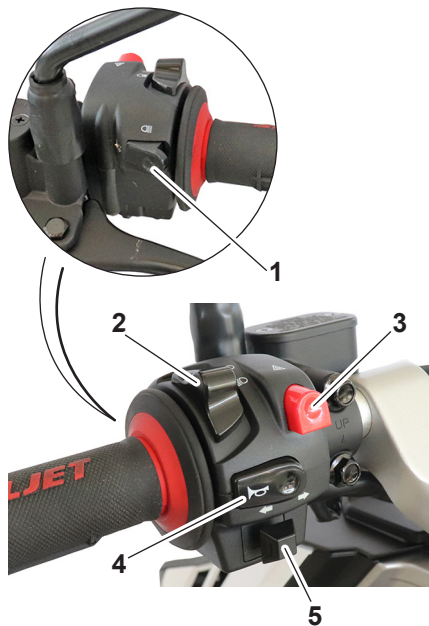



Lampu Jauh “”



Tekan tombol (1) saat ingin menyala-kan lampu depan.

Saklar lampu jauh / lampu utama “ / ”

Bergantung pada posisi saklar (2), lampu jauh atau lampu utama menyala:

-  Lampu dekat menyala.
-  Lampu jauh menyala.

Saklar lampu darurat “”



Dengan menekan saklar (3) semua indikator arah berkedip secara bersamaan dan lampu “” dan “” berkedip di dasbor.

CATATAN: Gunakan lampu Hazard hanya jika diperlukan untuk memperingatkan kendaraan lain bahwa sepeda motor Anda tidak bergerak. Menggunakan lampu Darurat dengan mesin mati dapat menguras baterai.

Klakson “”



Tekan tombol (4) untuk mengaktifkan klakson.

Saklar indikator arah “ / ”

Geser saklar (5) ke arah “” geser indikator arah kiri, geser saklar (5) ke arah “” geser indikator arah kanan: Setelah dilepaskan, saklar kembali ke posisi tengah. Untuk mematikan indikator arah yang digeser, tekan saklar setelah berada di posisi tengah.

2.8 BLOK KONTROL KANAN

Blok kanan memiliki perintah berikut:

1.  Saklar darurat untuk menghentikan mesin.
2.  Tombol start mesin.



2.8.a Saklar berhenti DARURAT untuk menghentikan mesin



PERINGATAN

Tekan sakelar (1) untuk mematikan mesin hanya dalam keadaan Darurat nyata.

Saat ditekan di posisi “”, hal tersebut menonaktifkan start-up dan pengoperasian mesin.

Saat ditekan pada posisi “”, hal tersebut memungkinkan mesin untuk menyala dan bekerja.

2.8.b Tombol start mesin

Dengan menekan tombol (2) dengan kunci di posisi “” dan saklar (1) di posisi “”, tekan tuas rem dan mesin hidup.

2.9 KONTROL GAS

Pegangan gas (1) terletak di sisi kanan setang.





2.10 KONTROL REM DEPAN

Tuas rem (1) terletak di sisi kanan setang. Sakelar stop, saat pengereman, menyebabkan lampu belakang menyala. Untuk menerapkan rem, tarik tuas ke arah grip gas. Posisi kontrol pada setang dapat di-setel dengan mengendurkan kedua sekrup pengencang (2).

PERINGATAN

Jangan lupa untuk mengencangkan sekrup (2) setelah penyetelan.

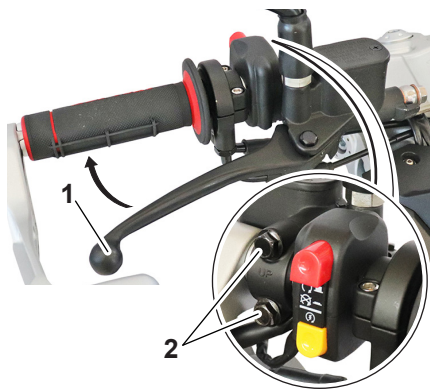

2.11 KONTROL REM BELAKANG

Tuas rem (1) terletak di sisi kiri setang. Sakelar stop, saat pengereman, menyebabkan lampu belakang menyala. Untuk mengaktifkan rem, tarik tuas ke arah kenop. Posisi kontrol pada setang dapat di-setel dengan mengendurkan kedua sekrup pengencang (2).

PERINGATAN

Jangan lupa untuk mengencangkan sekrup (2) setelah penyetelan

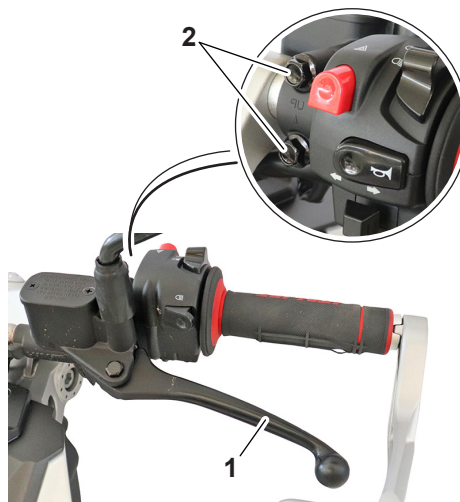

2.12 TANGKI BAHAN BAKAR

⚠ BAHAYA

Bensin sangat mudah terbakar dan dapat meledak dalam kondisi tertentu. Selalu matikan mesin, jangan merokok atau mendekati api atau percikan api di tempat Anda mengisi bahan bakar atau menyimpan bahan bakar.

2.12.a Pengisian Bahan Bakar

- Matikan mesin.
- Angkat penutup pengunci (1).
- Masukkan kunci (2) dan putar 1/4 putaran searah panah "A" untuk melepas tutup (3).
- Tuang bahan bakar ke dalam tangki.

⚠ PERINGATAN

Jangan mengisi tangki melebihi batas bawah leher pengisi, jika bahan bakar meluap, segera bersihkan bahan bakar dengan lap karena, selain sangat mudah terbakar, dapat merusak permukaan cat atau plastik.

- Pasang kembali tutup (3) dengan cara kebalikan dari operasi pelepasan, putar kunci ke arah panah "B" kemudian lepaskan kunci (2) dan turunkan penutup pelindung kunci (1).

CATATAN: Tidak memungkinkan memasang kembali tutup bahan bakar (3) tanpa memasukkan kunci ke dalam rumah kunci; akan memungkinkan untuk melepas kunci (2) dari tutupnya (3) jika tutup telah ditutup dengan benar.





⚠ PERINGATAN

Periksa apakah tutup tangki bahan bakar ditutup dengan benar setelah pengisian bahan bakar. Kebocoran bahan bakar merupakan risiko kebakaran.

2.13 BAHAN BAKAR

⚠ PERINGATAN

Bensin beracun dan dapat menyebabkan cedera atau kematian. Tangani bensin dengan hati-hati. Jangan pernah menyedot bensin dengan mulut Anda. Jika bensin tertelan atau jika sejumlah besar uap bensin terhirup, atau bensin mengenai mata, segera dapatkan PERINGATAN medis.

Jika Anda menumpahkan bensin ke kulit Anda, cucilah dengan sabun dan air. Jika Anda menumpahkan bensin ke pakaian Anda, gantilah.

Mesin dirancang untuk menggunakan bensin tanpa timbal dengan angka oktan terkontrol 95 atau lebih tinggi.

Jika mesin berbunyi, gunakan bensin merek lain atau beroktan lebih tinggi.

Bahan bakar yang disarankan:

Bensin tanpa timbal
(E10 dapat diterima)

Angka oktan (RON):
95

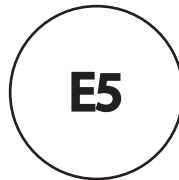

CATATAN:

- Referensi ini mengidentifikasi bahan bakar yang direkomendasikan untuk kendaraan ini sebagaimana ditentukan oleh peraturan Eropa (EN228).
- Periksa apakah nosel pompa bahan bakar memiliki referensi identifikasi bahan bakar yang sama.

2.13.a Berbagai Jenis Bensin

Ada beberapa jenis bensin yang mengandung etanol. Bensin yang mengandung etanol dapat digunakan jika kadar etanol tidak melebihi 10% (E10). *Italjet* tidak merekomendasikan bensin yang mengandung metanol karena dapat menyebabkan kerusakan pada sistem bahan bakar, atau masalah performa kendaraan.

PERINGATAN

Hanya gunakan bensin tanpa timbal. Penggunaan bensin bertimbal akan menyebabkan kerusakan serius baik pada bagian dalam mesin, seperti katup dan segmen, dan pada sistem pembuangan.

2.13.b Pengubah katalitik

Sistem pembuangan termasuk pengubah katalitik untuk mengurangi emisi gas buang yang berbahaya.

⚠ PERINGATAN

Sistem pembuangan mencapai suhu tinggi setelah menjalankan sepeda motor. Untuk mencegah risiko kebakaran atau luka bakar:

- Jangan memarkir kendaraan di dekat bahan yang dapat menimbulkan bahaya kebakaran, seperti rumput atau bahan mudah terbakar lainnya.
- Parkirkan kendaraan di tempat yang tidak membahayakan pejalan kaki atau anak-anak yang menyentuh sistem pembuangan panas.

- Periksa apakah sistem pembuangan telah dingin sebelum melakukan pekerjaan pemeliharaan.
- Jangan menjalankan mesin saat mesin berputar langsung bahkan selama beberapa menit. Putaran langsung mesin berkepanjangan yang dapat menyebabkan penumpukan panas.

2.14 BAGIAN AKSESORI DAN SOKET USB

PERINGATAN

Aksesori yang terhubung ke soket USB tidak boleh digunakan saat mesin mati, dan beban tidak boleh melebihi 12W (1A), jika tidak, sekering dapat terbakar dan baterai terkuras.

2.14.a Untuk menggunakan soket USB

- Angkat pelindung (1).
- Sambungkan aksesori ke soket (2).
- Bila soket tidak digunakan, kembalikan posisi pelindung dengan benar.

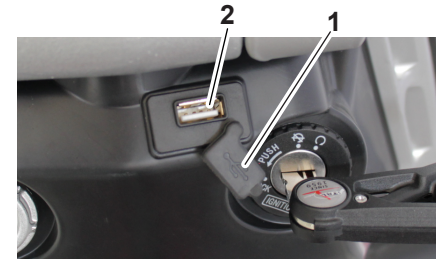



2.14.b Kompartemen penyimpanan di bawah jok

- Posisikan sepeda motor pada standar samping atau standar tengah.
- Masukkan kunci (1) ke dalam rumah kunci (2) dan putar hingga kunci kursi terlepas.

- Angkat jok (3) untuk mengakses kompartemen (4).
- Untuk menutup jok, turunkan dan tekan ke bawah hingga terkunci.

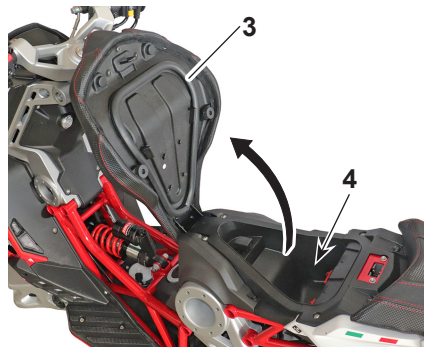
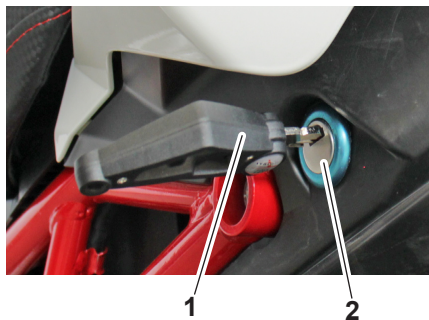

CATATAN: Setelah membuka kompartemen di bawah jok, kunci dapat dilepas dari rumah kunci.

2.14.c Standar samping

PERHATIAN

Standar dirancang untuk mendukung **BERAT SEPEDA MOTOR SAJA**.

Jangan duduk di atas kendaraan dengan menggunakan standar sebagai penyangga; kerusakan dapat terjadi yang bisa mengakibatkan cedera serius.

PERHATIAN

Sepeda motor harus menggunakan standar samping saat pengendara meninggalkan kendaraan.

PERHATIAN

Sebuah sensor pengaman diposisikan pada sepeda motor yang menghalangi sepeda motor untuk distarter, saat posisi standar berada di bawah. Ketika dudukan diturunkan dengan sepeda motor berjalan, mesin berhenti.

Standar samping terletak di sisi kiri rangka motor. Naikkan atau turunkan penyangga (1) dengan kaki Anda sambil memegang kendaraan dengan posisi tegak lurus



BAHAYA

Jangan menggunakan sepeda motor dengan posisi standar samping menghadap ke bawah.

Jika standar samping tidak terangkat, Anda perlu menghubungi dealer *Italjet* terdekat untuk diperbaiki.

Periksa secara berkala fungsi standar samping dan fungsi sensor keselamatan yang menghalangi “start” sepeda motor.



2.14.d Standar tengah

- Pegang setang kiri (1) dan pegangan penumpang kiri (2).
- Tekan tuas (3) dudukan tengah (4) dengan kaki kanan Anda dan pada saat yang sama angkat sepeda motor ke atas dan ke belakang hingga benar-benar terangkat pada standar tengah.

PERHATIAN

Berbahaya duduk di atas kendaraan ketika kendaraan diparkir pada standar tengah, sehingga menempatkan beban seseorang pada standar tengah.

Untuk menurunkan sepeda motor dari standar tengah, lakukan seperti yang dijelaskan di bawah ini.

- Pegang setang kiri (1) dan pegangan penumpang kiri (2).
- Letakkan kaki Anda pada tuas standar dan dorong sepeda motor ke arah depan hingga standar terangkat; standar akan naik secara otomatis.

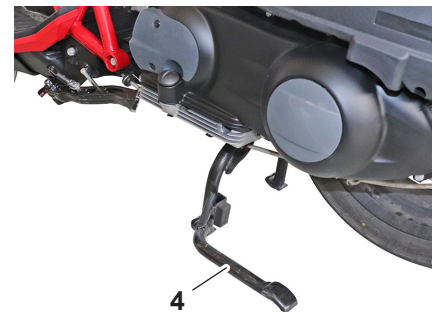

3.1 PERIKSA SEBELUM DIGUNAKAN

Periksa kendaraan setiap kali Anda menggunakannya untuk memastikan dalam kondisi aman untuk dioperasikan. Selalu amati prosedur dan interval inspeksi dan perawatan yang dijelaskan dalam manual penggunaan dan perawatan.

PERINGATAN

Kegagalan untuk melakukan pemeriksaan atau perawatan kendaraan yang benar meningkatkan kemungkinan kecelakaan atau kerusakan pada kendaraan. Jangan menggunakan kendaraan jika Anda mengalami masalah. Jika kerusakan tidak dapat dihilangkan dengan instruksi yang diberikan dalam manual ini, mintalah kendaraan diperiksa oleh dealer *Italjet*.

Sebelum menggunakan kendaraan ini, harap periksa poin-poin berikut:

ELEMEN	KONTROL
<i>Bahan bakar</i>	<ul style="list-style-type: none">- Periksa level bahan bakar di tangki bahan bakar.- Isi bahan bakar jika perlu.- Periksa kebocoran di sirkuit bahan bakar.
<i>Oli mesin</i>	<ul style="list-style-type: none">- Periksa level oli di mesin.- Jika perlu, tambahkan oli dari jenis yang direkomendasikan hingga rata.- Periksa tidak adanya kebocoran oli dari mesin.
<i>Oli transmisi akhir</i>	<ul style="list-style-type: none">- Periksa tidak adanya kebocoran oli dari transmisi.
<i>Pendingin</i>	<ul style="list-style-type: none">- Periksa level cairan pendingin di tangki pendingin.- Jika perlu, isi ulang cairan pendingin.- Pastikan tidak ada kebocoran pada sistem pendingin.
<i>Roda dan ban</i>	<ul style="list-style-type: none">- Periksa kerusakan.- Periksa kondisi ban dan kedalaman tapak / alur ban.- Periksa tekanan udara.



ELEMEN	KONTROL
Rem	<ul style="list-style-type: none">- Periksa pengoperasian rem.- Jika Anda merasakan kelembutan dan kelenturan, mintalah sistem keselamatan diperiksa oleh dealer Italjet.- Periksa keausan kampas rem.- Ganti jika perlu (untuk penggantian, hubungi dealer Italjet).- Periksa level cairan di tangki, isi ulang jika perlu (untuk mengisi ulang, hubungi dealer Italjet).- Periksa bahwa tidak ada kebocoran pada sistem hidrolik.
Standar samping, standar tengah	<ul style="list-style-type: none">- Pastikan gerakannya halus.- Lumasi titik pivot jika perlu.
Instrumen, lampu, sinyal, dan sakelar	<ul style="list-style-type: none">- Periksa pengoperasian lampu dan indikator arah / lampu sein.
Sakelar standar samping	<ul style="list-style-type: none">- Periksa pengoperasian sistem gangguan sirkuit pengapian.- Jika sistem tidak bekerja dengan benar, periksakan kendaraan ke dealer Italjet.

3.2 PETUNJUK PENGGUNAAN SEPEDA MOTOR

CATATAN: Jika Anda tidak terbiasa dengan pengoperasian sepeda motor, sebelum mengendarainya, bacalah dengan seksama petunjuk yang terdapat dalam paragraf "KONTROL".

3.2.a Instruksi pemakaian awal

Selama 1000 km pertama, aturan berikut harus dipatuhi dengan saksama, KETIDAK PATUHAN yang DAPAT MENENTUKAN UMUR DAN KINERJA SEPEDA MOTOR:

- Sebelum menggunakan kendaraan, panaskan mesin dengan putaran rendah.
- Hindari "start" secara terburu-buru dan jangan menjalankan mesin dengan putaran tinggi.
- Berkendara dengan kecepatan sedang hingga mesin memanas.
- Gunakan kedua rem berulang kali untuk berjalan di bantalan dan cakram.
- Hindari mempertahankan kecepatan yang sama untuk waktu yang lama.
- Hindari perjalanan jarak jauh tanpa berhenti.

3.2.b Identifikasi masalah saat pengoperasian

Daftar masalah pengoperasian berikut ini berfungsi, secara umum, untuk mengidentifikasi asalnya dan menerapkan perbaikannya.

Mesin tidak hidup

- Teknik penyalaan yang tidak memadai: ikuti petunjuk pada paragraf "Menyalakan mesin".
- Standar sampling diturunkan.

Mesinnya lambat untuk dihidupkan

- Busi kotor atau dalam kondisi buruk: ganti

Mesin menyala tetapi pengoperasiannya tidak menentu

- Busi kotor atau dalam kondisi buruk: ganti.

Busi mudah kotor

- Busi tidak memadai: ganti

Mesin kurang bertenaga

- Filter udara kotor: bersihkan.

Rem tidak bekerja dengan benar

- Bantalan yang aus: ganti di bengkel resmi.

PERHATIAN

Untuk semua masalah lainnya, hubungi dealer *Italjet*.



3.3 PENGENDARA DAN PENUMPANG NAIK / TURUN SEPEDA MOTOR

3.3.a Aturan umum

Baca petunjuk berikut dengan seksama karena memberikan informasi ini penting untuk keselamatan pengendara dan penumpang untuk menghindari kecelakaan pada orang atau kerusakan pada sepeda motor.

Naik dan turun dari sepeda motor harus selalu dilakukan dari sisi kiri sepeda motor, dengan tangan bebas, tanpa halangan dan dengan standar tengah terangkat.

Jika standar samping ada, pengendara dapat naik dengan standar berada di posisi bawah.

Pengendara harus menjadi yang pertama naik dan yang terakhir turun dari sepeda motor dan harus mengatur kestabilan sepeda motor selama menaikkan dan menurunkan penumpang. Jangan turun dari kendaraan dengan melompat atau menjulurkan kaki Anda, selalu turun dengan melakukan petunjuk yang dijelaskan dalam paragraf yang sesuai.

3.3.b Pengendara Naik

Angkat standar tengah.

Jika ada standar samping, biarkan dalam posisi rendah.

- Dari sisi kiri, pegang setang dengan benar dengan kedua tangan, lalu angkat kaki kanan melewati sadel.
- Duduk di atas sepeda motor dan letakkan kedua kaki di tanah, luruskan kendaraan tanpa memuat berat badan Anda pada penyangga samping (jika ada).

PERINGATAN

Jika Anda tidak dapat meletakkan kedua kaki di tanah, letakkan kaki kanan Anda dengan kaki kiri siap untuk menopang.

- Dengan kaki kiri, tarik sepenuhnya standar samping (jika ada).
- Mulai sepeda motor seperti yang dijelaskan dalam paragraf yang sesuai.

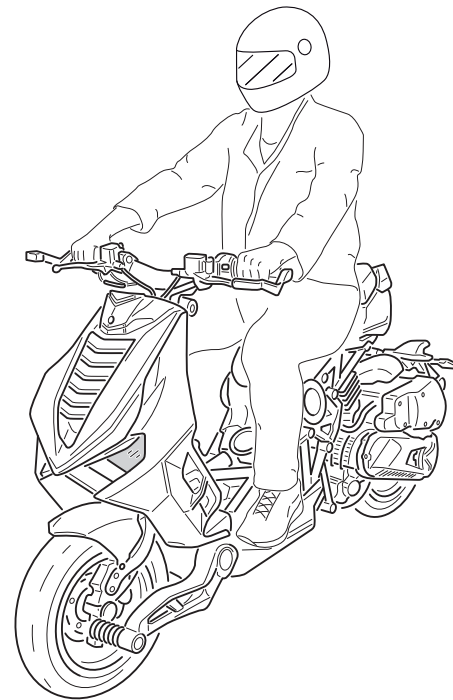

3.3.c Penumpang Naik

- Pengendara harus naik sepeda motor seperti yang dijelaskan dalam paragraf yang sesuai, tanpa menstarter sepeda motor.
- Penumpang harus melepas pijakan kaki (1).

⚠ PERINGATAN

Pengendara dalam posisi mengemudi tidak boleh mencoba atau mencoba menarik pijakan kaki penumpang belakang, karena dapat mengganggu keseimbangan kendaraan.

- Naik sepeda dengan mengangkat kaki kanan, bergerak dengan hati-hati agar membuat kendaraan dan pengendaranya tetap seimbang.

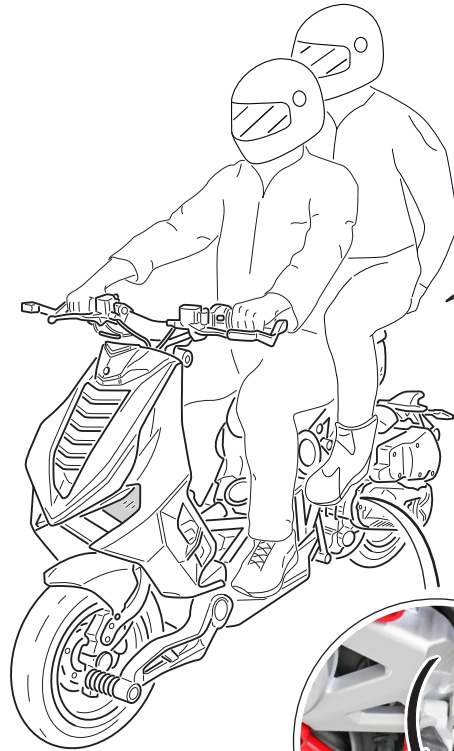

- Berpeganganlah pada pegangan dengan tangan Anda (2).
- Dengan kaki kiri Anda, tarik kembali standar samping (jika ada) sepenuhnya.
- Mulai gunakan sepeda motor seperti yang dijelaskan dalam paragraf yang sesuai.

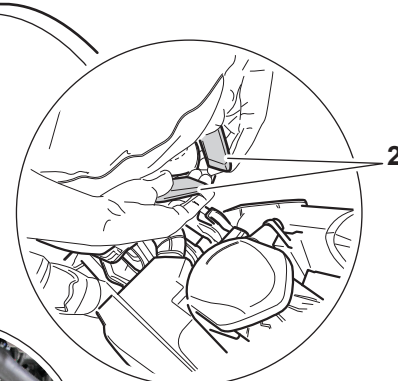



3.3.d Turun dari sepeda motor

- Hentikan kendaraan dan matikan mesin.

! PERINGATAN

Pastikan area tempat kendaraan akan diparkir stabil dan rata.

- Letakkan kedua kaki di tanah.
- Matikan sepeda motor seperti yang dijelaskan dalam paragraf yang sesuai.
- Dengan kaki kiri Anda, tarik sepenuhnya standar samping (jika ada).
- Penumpang harus turun dari sisi kiri kendaraan terlebih dahulu dengan mengangkat kaki kanannya.
- Miringkan sepeda motor ke kiri hingga bersandar pada standar samping, jika ada.
- Dengan tangan Anda memegang setang dengan kuat, turun dari sepeda di sisi kiri dengan mengangkat kaki kanan Anda.

3.4 PENYESUAIAN KACA SPION

Duduklah di atas sepeda motor seperti yang dijelaskan dalam paragraf yang sesuai.



Sesuaikan kedua kaca spion (1) dengan menggerakannya secara langsung sehingga dari posisi duduk pengendara dapat melihat bagian belakang jalan dengan benar.



4.1 MENYALAKAN SEPE- DA MOTOR

Setelah menaiki sepeda motor, seperti yang ditunjukkan dalam paragraf yang sesuai, untuk menghidupkan mesin, lakukan langkah berikut:

CATATAN: Sepeda motor tidak akan hidup jika standar samping diturunkan.

- Letakkan kunci (1) pada kunci kontak dengan posisi “A close-up photograph of the ignition key inserted into the keyhole. The key is in the 'LOCK' position, indicated by the 'LOCK' label on the keyhole. A white arrow labeled '1' points to the key.

- Lampu peringatan “
 - Pastikan pegangan akselerator (2) dilepaskan sepenuhnya dan stand samping berada pada posisi menggemudi.
 - Tarik salah satu dari dua tuas rem.
 - Tekan tombol start mesin (3) dan lepaskan segera setelah mesin hidup.

CATATAN: Lampu peringatan “ABS” tetap menyala hingga kendaraan mencapai kecepatan 10 km / jam (6 mi / jam) dan kemudian padam.

CATATAN: Jangan menjalankan mesin dingin pada putaran yang tinggi agar oli memanas dan bersirkulasi di semua titik yang memerlukan pelumasan.





4.1.a Penggunaan grip gas / akselerator

- Lepaskan tuas rem yang ditarik dan secara bersamaan putar grip gas (1); kecepatan berbanding lurus dengan putaran grip gas, dengan memutar grip ke arah "A" sepeda motor berakselerasi, dengan memutar grip ke arah "D" sepeda motor melambat.



4.1.b Penggunaan rem

Untuk mendapatkan aksi pengereman yang lebih tajam, disarankan untuk menerapkan kedua rem secara bersamaan.

- Lepaskan grip gas (1) dan tarik kedua tuas rem (2) secara bertahap tingkatkan tekanan sesuai dengan tingkat pengereman yang diinginkan.



PERINGATAN



Hindari pengereman mendadak, berhati-hatilah dalam mengerem saat sepeda motor berada di tanjakan, bahaya terjatuh. Dalam beberapa kondisi, penggunaan secara independen rem depan atau belakang mungkin berguna. Gunakan rem depan dengan hati-hati, terutama di permukaan yang licin. Penggunaan rem yang salah dapat menyebabkan kecelakaan fatal.

4.1.c Menghentikan sepeda motor dan mesin

- Lepas sepenuhnya grip gas (1) untuk mengurangi kecepatan sepeda motor.
- Rem depan dan belakang.
- Setelah sepeda motor berhenti, putar kunci kontak (2) ke posisi “” (posisi melepas kunci), mesin berhenti.



4.1.d Menghentikan mesin dalam keadaan darurat

- Untuk mematikan mesin dalam keadaan darurat, tekan tombol merah (1) pada “”; setelah menghentikan sepeda motor, kembalikan sakelar (1) ke posisi “”.

PERINGATAN

Jika grip gas / akselerator terkunci pada posisi terbuka atau malfungsi lain yang menyebabkan mesin berputar tidak terkendali, **SEGERA** tekan tombol engine stop (1). Pertahankan kendali sepeda motor dengan penggunaan secara normal rem dan kemudi sambil menekan tombol engine stop.



4.1.e Memarkirkan sepeda motor

Tempatkan sepeda motor dengan standar samping atau standar tengah seperti yang dijelaskan dalam paragraf yang sesuai.

PERINGATAN

- Setelah sepeda motor dimatikan, mesin dan sistem pembuangan bisa menjadi sangat panas, usahakan parkir agar pejalan kaki tidak sengaja menyentuh bagian tersebut.
- Jangan parkir di samping rumput kering atau bahan mudah terbakar lainnya yang dapat menyebabkan kebakaran.
- Jangan parkir di kemiringan atau di tanah lunak; sepeda motor bisa terbalik yang kemungkinan terjadi kebocoran bahan bakar dan bahaya kebakaran.



5.1 PEMELIHARAAN DAN PEMERIKSAAN SECARA BERKALA

5.1.a Perawatan berkala

Inspeksi berkala, penyetelan, dan pelumasan menjaga sepeda motor tetap berada dalam kondisi keamanan dan efisiensi terbaik. Poin terpenting yang berkaitan dengan pemeriksaan, penyetelan, dan pelumasan sepeda motor diilustrasikan pada halaman berikut.

Interval perawatan yang ditunjukkan pada tabel hanya boleh dianggap sebagai panduan umum dalam kondisi berkendara normal. Namun, mungkin perlu untuk mempersingkat interval perawatan tergantung pada kondisi iklim, medan, posisi geografis, dan penggunaan oleh individu.

PERINGATAN

Kurangnya perawatan atau perawatan sepeda motor yang salah dapat meningkatkan risiko cedera atau kematian saat menggunakan kendaraan. Mintalah perawatan dilakukan oleh dealer *Italjet* atau reparasi profesional.

PERINGATAN

Sebelum melakukan operasi pemeliharaan, periksa apakah Anda memiliki alat, komponen, dan keterampilan teknis yang diperlukan.

- Matikan mesin dan parkir sepeda motor di permukaan yang rata dan kokoh.
- Tunggu mesin, peredam, dan piringan rem menjadi dingin.

PERINGATAN

Jika Anda menggunakan kendaraan di jalan yang berdebu, berlumpur, atau sangat basah, maka perlu untuk membersihkan/mengganti filter udara dengan interval perawatan yang lebih singkat. Kunjungi dealer *Italjet* Anda untuk interval perawatan yang benar.

Interval dari pemeliharaan	Waktu atau Jarak Tempuh											
	Waktu (Bulan)	6	12	18	24	30	36	42	48	54	60	66
	Jarak tempuh (km x 1000)	1	6	12	18	24	30	36	42	48	54	60
Mesin												
Guided pulley roller			L		L		L		L		L	
Bushing plastik penutup variator			R		R		R		R		R	
Bel kopling		C	C	C	C	C	C	C	C	C	C	C
Sabuk berkendara			R		R		R		R		R	
Filter udara transmisi			I		I		I		I		I	
Pra-filter jaring oli mesin	C	C	C	C	C	C	C	C	C	C	C	C
Filter oli mesin	R	R	R	R	R	R	R	R	R	R	R	R
Kelonggaran katup			A		A		A		A		A	
Minyak hub	R		R		R		R		R		R	
Oli mesin (*)	R	R	R	R	R	R	R	R	R	R	R	R
Roller CVT			R		R		R		R		R	
Front movable half-pulley CVT			I		I		I		I		I	
Transmisi			L		L		L		L		L	
Busi			R		R		R		R		R	
Saringan udara		C	C	C	C	C	C	C	C	C	C	C



Interval dari pemeliharaan	Waktu atau Jarak Tempuh											
	Item	6	12	18	24	30	36	42	48	54	60	66
	Waktu (Bulan)	6	12	18	24	30	36	42	48	54	60	66
Item	Jarak tempuh (km x 1000)	1	6	12	18	24	30	36	42	48	54	60
Sistem penguapan												
Wadah dan tabung		I		I		I		I		I		I
Sistem pendingin												
Tingkat cairan pendingin (**)		I	I	I	I	I	I	I	I	I	I	I
Radiator				C		C		C		C		C
Sistem Pasokan Bahan Bakar												
Saringan bahan bakar				R		R		R		R		R
Pipa bahan bakar (***)		I		I		I		I		I		I
Sistem listrik												
Tegangan baterai		I		I		I		I		I		I
Penyesuaian lampu depan				A		A		A		A		A
Uji jalan kendaraan												
Uji jalan kendaraan		I		I		I		I		I		I

Interval dari pemeliharaan	Waktu atau Jarak Tempuh											
	Waktu (Bulan)	6	12	18	24	30	36	42	48	54	60	66
	Item	1	6	12	18	24	30	36	42	48	54	60
Bingkai												
Perlengkapan keamanan												
Rem												
Minyak rem (**)												
Suspensi												
Roda / ban												
Kemudi												
Sistem pembuangan												
Kontrol gas	A		A		A		A		A		A	

I: Periksa dan bersihkan, sesuaikan, lumasi atau ganti jika perlu

C: Bersihkan

R: Ganti

A: Sesuaikan

L: Lumasi

(*) Periksa level setiap 3000 km

(**) Ganti setiap 2 tahun

(***) Ganti setiap 4 tahun



5.1.b Pemeriksaan level oli

CATATAN: Pengecekan harus dilakukan dengan mesin baru saja dimatikan dan masih hangat.

⚠ PERINGATAN

Knalpot sepeda motor mencapai suhu tinggi, hati-hati jangan sampai terbakar.

- Tempatkan sepeda motor pada permukaan yang rata, dengan posisi vertikal dinaikkan pada standar tengah.
- Tunggu beberapa menit agar oli mengendap.
- Buka tutup dipstick (1) dan lepas, bersihkan dipstick dengan lap dan masukkan kembali ke lubang pengisian (2) tanpa disekrup, lalu lepas dan periksa apakah level oli berada di antara tanda level minimum " MIN " dan maksimum " MAX " .
- Dalam hal pengisian, masukkan oli melalui lubang (2) hingga level MAX dan tidak lebih.
- Pasang kembali dipstick (1) dengan mengencangkannya.

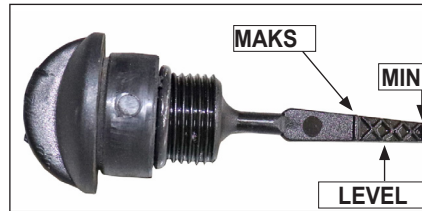

5.1.c Penggantian oli mesin dan saringan oli

CATATAN: Penggantian oli harus dilakukan dengan mesin yang baru saja dimatikan dan masih hangat.

⚠ PERINGATAN

Berhati-hatilah untuk tidak membakar diri Anda dengan oli panas.

- Tempatkan sepeda motor pada permukaan yang rata, dengan posisi vertikal dinaikkan pada standar tengah.
- Lepaskan dipstick oli (1).

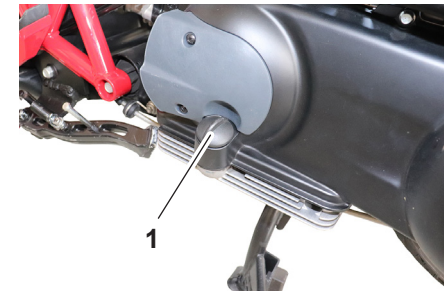

- Tempatkan baskom sesuai dengan sumbat pembuangan (2).
- Lepaskan sumbat pembuangan (2) dan biarkan semua oli terkuras.

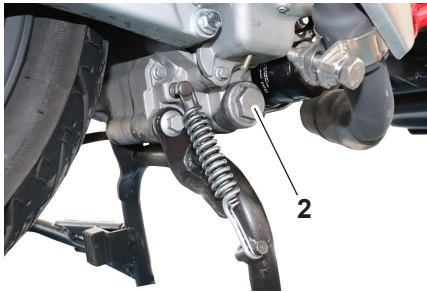

- Dengan menggunakan alat yang sesuai (4), buka filter oli (5).

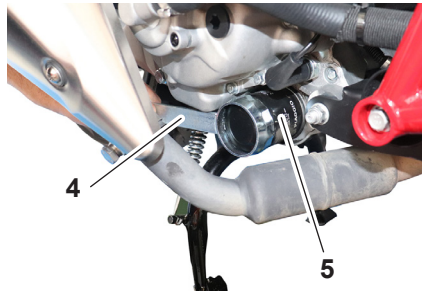

- Bersihkan filter (3), ganti jika rusak, lalu pasang kembali.

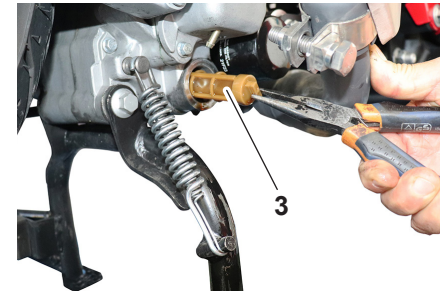

- Dengan menggunakan tang, lepaskan filter (3) yang dapat dicuci.

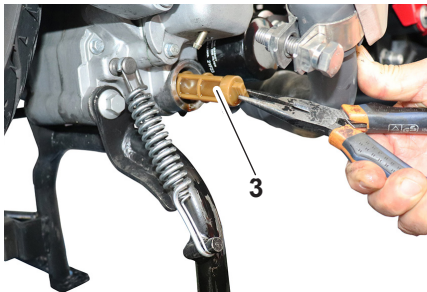

- Lepaskan filternya (5).

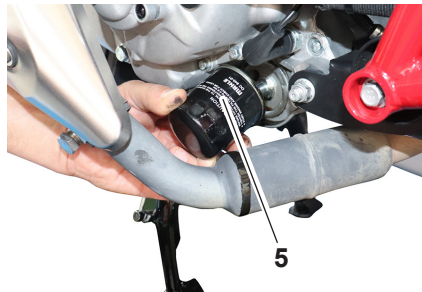

- Periksa kondisi gasket (6) tutup (2), ganti jika rusak.

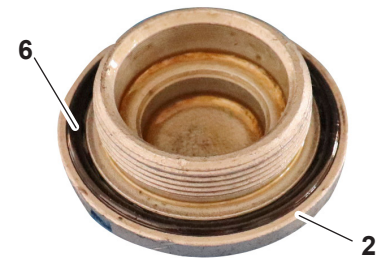



- Pasang kembali tutup (2) dengan mengencangkan menggunakan torssi 25 Nm/18,44 ft/lb.

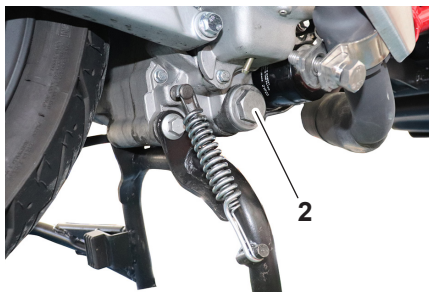

- Pasang filter (5) dengan mengencangkannya menggunakan alat yang sesuai (4) dengan torssi pengencang 12 Nm/8,85 ft/lb.

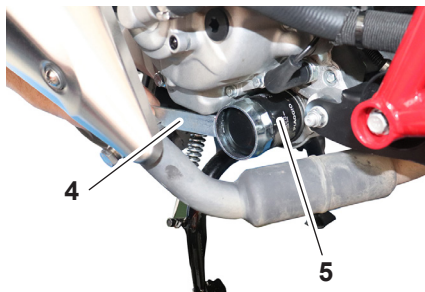

- Pasang kembali dipstick (1) dengan mengencangkannya.



CATATAN: Untuk jenis oli yang digunakan, lihat paragraf "Pengisian Bahan Bakar".

- Lumasi gasket (7) dengan oli.



- Tuangkan kurang lebih 1250 cm³ minyak ke dalam tangki minyak melalui lubang (8).

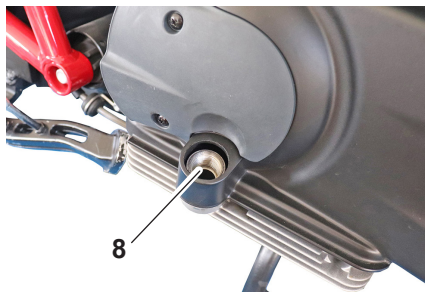

CATATAN: hkan semua oli yang tumpah pada bagian dengan lap setelah mesin dan sistem pembuangan dingin.

- Nyalakan mesin dan biarkan mesin berputar secara langsam selama beberapa menit, periksa apakah tidak ada kebocoran oli. Jika terjadi kebocoran oli, segera matikan mesin dan cari penyebabnya.
- Matikan mesin, periksa level oli dan perbaiki jika perlu.
- Atur ulang interval perawatan seperti yang dijelaskan dalam paragraf "Instrumen digital".

5.1.d Memeriksa tingkat cairan pendingin

CATATAN: Periksa tingkat cairan pendingin dengan mesin dingin.

- Tempatkan sepeda motor pada permukaan yang rata, dengan posisi vertikal dinaikkan pada standar tengah.
- Lepaskan penutup (1) tangki ekspansi (2).

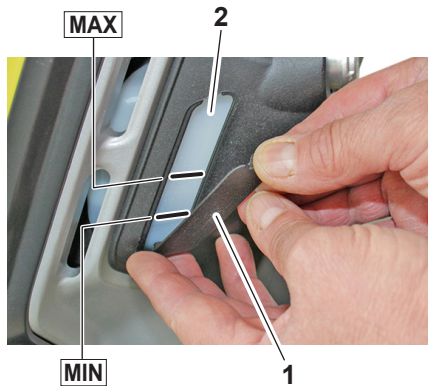

- Periksa apakah level cairan berada di antara level minimum "MIN" dan level maksimum "MAX" tangki.

- Jika perlu mengisi ulang, lepaskan tutup tangki (3) dengan membuka tutupnya dan masukkan cairan pendingin dari lubang (4) dengan memeriksa ketinggian tangki (2).
- Setelah level dipulihkan, pasang kembali tutup (3) dan penutup (1).

CATATAN: Pendingin bersifat korosif, jika sedikit tumpah saat pengisian, bersihkan dengan hati-hati bagian yang terkena air.

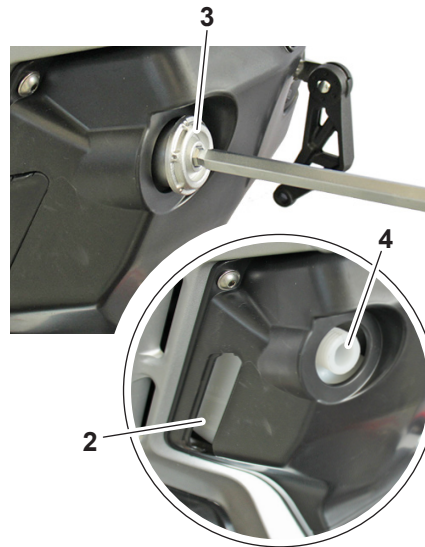

5.1.e Membersihkan saringan udara pada mesin

- Buka sekrup (1) dan lepaskan penutup (2).

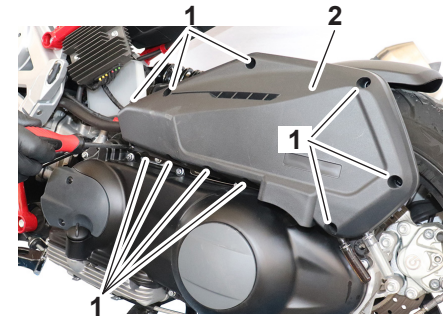

- Lepaskan filter (3) dari penutup filter (2).

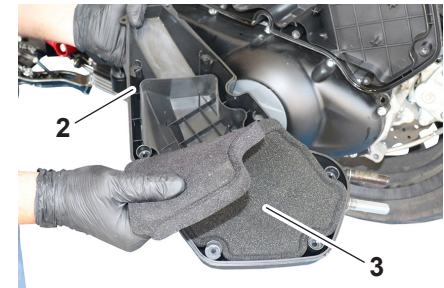



- Bersihkan filter (3) dengan pemberisih filter yang sesuai dan biarkan hingga benar-benar kering.

⚠ PERINGATAN

Jangan gunakan bensin atau pelarut lain yang mudah terbakar untuk membersihkan filter.

- Pastikan filter tidak aus atau rusak, ganti jika perlu.
- Oleskan oli khusus untuk filter pada seluruh permukaan filter (3) lalu peras untuk menghilangkan oli berlebih.
- Pasang kembali filter (3) pada penutup (2).

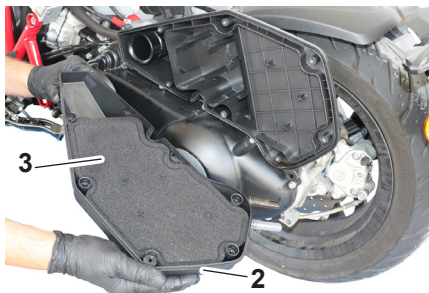

- Periksa kondisi gasket (4), ganti jika rusak.

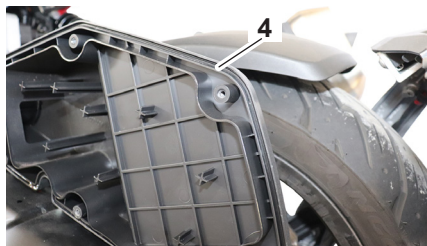

- Pasang kembali penutup filter (2) dengan mengencangkan sekrup (1).

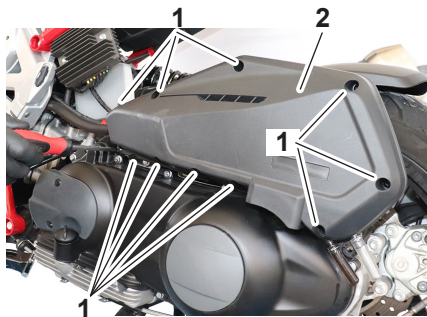

- Periksa apakah breather (5) dan (6) tidak kotor, jika terlihat ada kotoran, lepas breather, bersihkan, lalu pasang kembali.

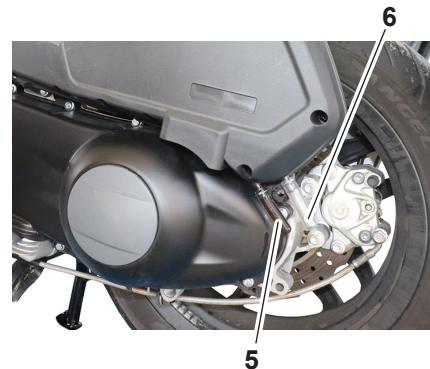

5.1.f Membersihkan filter udara transmisi

- Buka sekrup (1) dan lepaskan penutup (2).

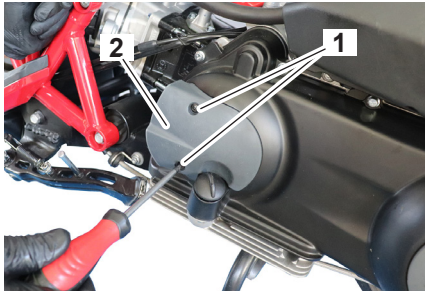

- Lepaskan filter (3) dan bersihkan dengan deterjen yang sesuai.

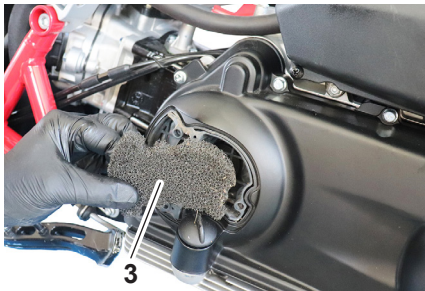

⚠ PERINGATAN
Jangan gunakan bensin atau pelarut lain yang mudah terbakar untuk membersihkan filter.

- Pastikan filter tidak aus atau rusak, ganti jika perlu.
- Periksa kondisi gasket (4), ganti bila rusak.

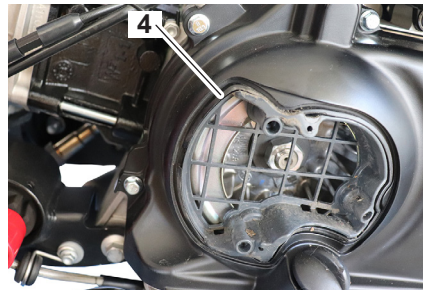

- Pasang kembali filter (3) dan penutup (2) dengan urutan kebalikan dari pembongkaran.

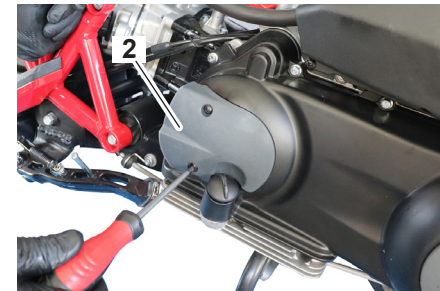



5.1.g Pemeriksaan busi

⚠ PERINGATAN

Tunggu sampai mesin dingin sebelum melakukan pemeriksaan, bahaya luka bakar.

- Lepaskan tutupnya (1).
- Dengan menggunakan kunci yang sesuai, cabut busi (2).

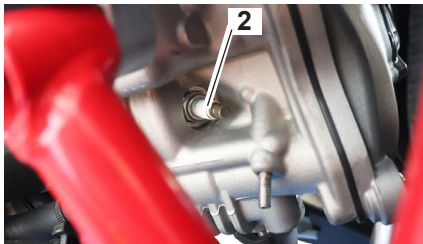

- Jarak antara elektroda busi (2) harus $0,5 \div 0,6$ mm.
- Jarak yang berbeda dapat menyebabkan sepeda motor tidak berfungsi.

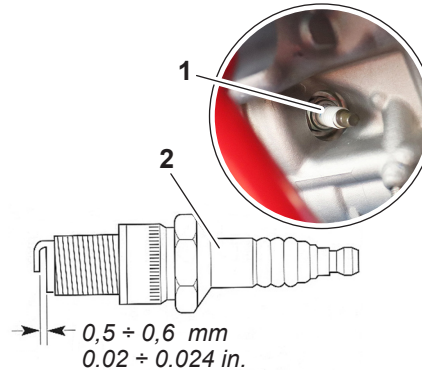

5.1.h Pemeriksaan tekanan ban

Sangat penting untuk selalu menjaga ban Anda dalam kondisi baik dan menggantinya pada interval yang tepat sesuai dengan spesifikasi ban. Selalu periksa dan, jika perlu, sesuaikan tekanan ban sebelum berkendara.

⚠ PERINGATAN

Menggunakan sepeda motor dengan tekanan ban yang salah dapat menyebabkan cedera serius atau kematian akibat kehilangan kendali.

- Periksa dan sesuaikan tekanan ban saat dingin (yaitu saat suhu ban sama dengan suhu lingkungan).
- Tekanan ban harus disesuaikan dengan berat total pengendara, penumpang, beban dan aksesoris yang disetujui untuk model ini.

5.1.i Pemeriksaan ban

Sepeda motor ini dilengkapi dengan ban tubeless.

- Periksa kondisi ban, tidak boleh ada retak, lecet, dll, juga periksa keausan tapak menggunakan indikator khusus pada ban itu sendiri.

TINGGI MINIMUM ALUR

DEPAN	2 mm (0.08 inci)
BELAKANG	2 mm (0.08 inci)

- Periksa tekanan sesuai indikasi yang diberikan dalam paragraf data teknis.

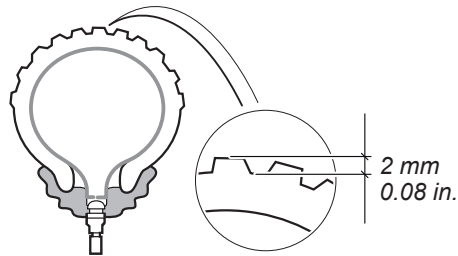

PERINGATAN

Ban depan dan belakang harus dari merek dan model yang sama, penggunaan ban yang berbeda antara roda depan dan belakang akan membahayakan stabilitas sepeda motor dan kemampuan manuvernya.

CATATAN: Ban menua meskipun tidak terlihat aus; retak lateral atau deformasi casing adalah tanda penuaan. Periksakan ban ke dealer ban sebelum menggunakan sepeda motor.

Tekanan ban dingin:

1 orang:

Depan:
190 kPa (1.9 Kgf/cm², 28 psi)

Belakang:
200 kPa (2.00 kgf/cm², 29 psi)

2 orang:

Depan:
210 kPa (2.10 kgf/cm², 30 psi)

Belakang:
250 kPa (2.50 kgf/cm², 36 psi)

- Untuk mengatur tekanan, lepaskan tutup (1) dan hubungkan pengukur tekanan ke katup (2).

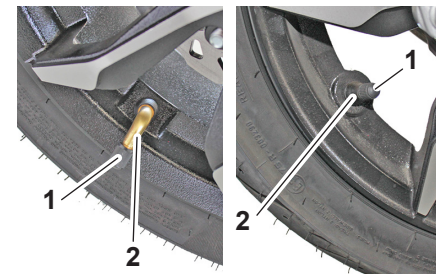



⚠ PERINGATAN

- Ganti ban yang terlalu aus oleh dealer ban. Menggunakan kendaraan dengan ban yang terlalu aus mengurangi stabilitas mengemudi dan dapat menyebabkan hilangnya kendali kendaraan.
- Berkendara dengan kecepatan sedang setelah mengganti ban, agar permukaan ban “menembus”, sehingga dapat mengembangkan karakteristiknya secara maksimal.

CATATAN: Saat mengganti ban, perlu untuk menyeimbangkan roda.

Sebelum digunakan, selalu periksa pelek dari retak, bengkok, deformasi, atau kerusakan lainnya. Jika ditemukan kerusakan, ganti roda. Jangan mencoba melakukan perbaikan sekecil apa pun pada roda. Jika terjadi deformasi atau retak, roda harus diganti.

5.1.1 Pemeriksaan keausan kampas rem

Periksa keausan kampas rem depan (1) dan kampas rem belakang (2).

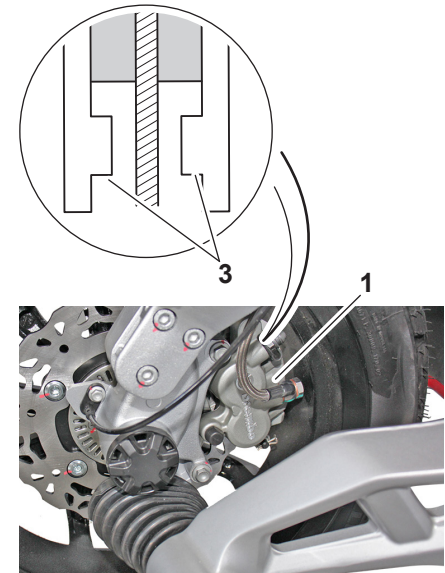

- Kampas dilengkapi dengan indikator keausan (3). Untuk memeriksa keausan kampas, periksa posisi indikator keausan (3) saat menginjak rem. Jika kampas rem sudah aus sampai indikator keausan hampir menyentuh cakram rem, ganti kampas rem secara berpasangan.

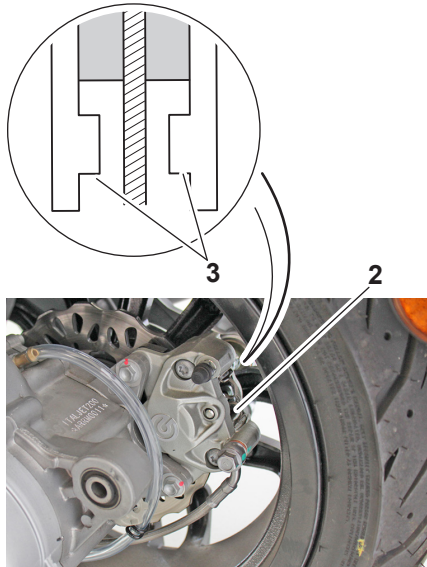

⚠ PERINGATAN

Untuk mengganti kampas rem, Anda perlu menghubungi dealer *Italjet*.

⚠ PERINGATAN

Setelah mengganti kampas rem, perlu untuk mengemudi dengan hati-hati, mengerem secara bertahap untuk memungkinkan kampas menempel dengan benar / berpasangan dengan cakram relatif.



5.1.m Periksa tingkat minyak rem depan / belakang

- Posisikan sepeda motor sehingga bagian atas reservoir rem sejajar dengan permukaan tanah.
- Level cairan di tangki pompa harus berada di tengah (1).

Setiap penurunan level cairan dapat memungkinkan udara masuk ke sistem dengan konsekuensi perpanjangan langkah tuas; jika perlu isi ulang, hubungi dealer **Italjet** Anda.

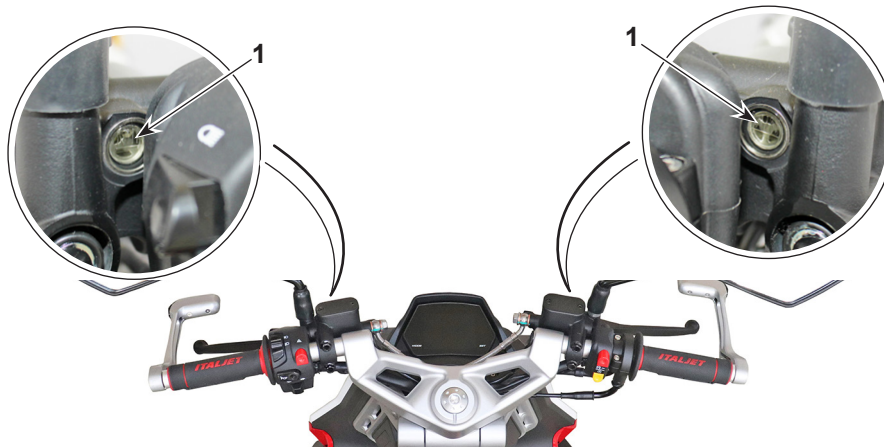

⚠ PERINGATAN

Jika tuas rem terlalu "lunak", ada udara di dalam pipa atau sistem rusak. Karena berbahaya untuk mengendarai sepeda motor dalam kondisi seperti ini, segera periksakan sistem pengereman ke dealer **Italjet** Anda.

PERHATIAN

Jangan menuangkan minyak rem pada bagian plastik dan lensa (seperti lampu depan)

⚠ PERINGATAN

Jangan mencampur dua jenis cairan yang berbeda. Jika Anda memilih untuk menggunakan merek cairan yang berbeda, bersihkan yang sudah ada.

⚠ PERINGATAN

Minyak rem dapat menyebabkan iritasi. Hindari kontak dengan kulit dan mata. Jika terjadi kontak, bersihkan area yang terkena dan, jika itu adalah mata, hubungi dokter.

⚠ PERINGATAN

- Hanya gunakan minyak rem yang ditentukan sesuai spesifikasi; jika tidak, segel karet dapat rusak, menyebabkan kebocoran.
- Isi ulang dengan jenis minyak rem yang sama. Penambahan minyak rem selain DOT 4 dapat menyebabkan reaksi kimia yang berbahaya.
- Hindari masuknya air atau debu ke dalam reservoir minyak rem selama pengisian ulang. Air menyebabkan penurunan titik didih cairan secara signifikan dan dapat menyebabkan "kunci uap", dan kotoran dapat menyumbat katup unit hidrolik ABS.

PERINGATAN

Minyak rem dapat merusak permukaan yang dicat atau komponen plastik. Selalu bersihkan cairan yang tumpah segera.

Saat bantalan rem aus, normal jika level minyak rem turun secara bertahap. Jika level minyak rem rendah, kemungkinan kampas rem sudah aus dan/atau ada kebocoran pada sirkuit rem; oleh karena itu, pastikan untuk memeriksa tingkat keausan kampas rem dan adanya kebocoran pada sirkuit rem.

Jika level minyak rem turun secara tiba-tiba, mintalah kendaraan diperiksa oleh dealer *Italjet* sebelum melanjutkan menggunakannya.

5.1.n Mengganti minyak rem

Minta dealer *Italjet* mengganti minyak rem setiap 2 tahun. Juga, mintalah segel master silinder dan kaliper rem, serta selang rem, diganti pada interval yang tercantum di bawah ini atau lebih cepat jika rusak atau bocor.

- Segel rem: setiap 2 tahun
- Selang rem: setiap 4 tahun.

5.1.o Memeriksa V-belt

V-belt harus diperiksa dan/atau diganti oleh dealer *Italjet* pada interval yang ditentukan dalam tabel perawatan berkala.



5.1.p Memeriksa dan melumasi standar tengah dan standar samping

Secara berkala, selalu periksa pengoperasian standar tengah dan standar samping dan lumasi pin pemandu (1) dan permukaan kontak logam-ke-logam jika perlu.

! PERINGATAN

Jika standar tengah atau standar samping tidak mudah dinaikkan atau diturunkan, periksa atau perbaiki di dealer *Italjet*.

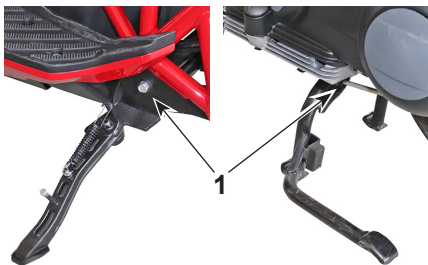

5.1.q Penyesuaian preload / tekanan pegas awal peredam kejut

Peredam kejut depan (1) dan belakang (2) memiliki kemampuan untuk mengatur preload pegas; untuk mengaturnya kendurkan ring mur penghitung (3) dan gerakkan mur ring (4), mengencangkannya akan meningkatkan beban awal dan sebaliknya, mengendurkannya akan menurunkannya.

Dengan mengencangkan mur ring, pegas akan dikompresi dan oleh karena itu diperoleh aksi redaman yang lebih kaku.

Mengendurkan mur ring akan melepaskan pegas dan karena itu Anda akan mendapatkan tingkat peredaman yang lebih lembut.

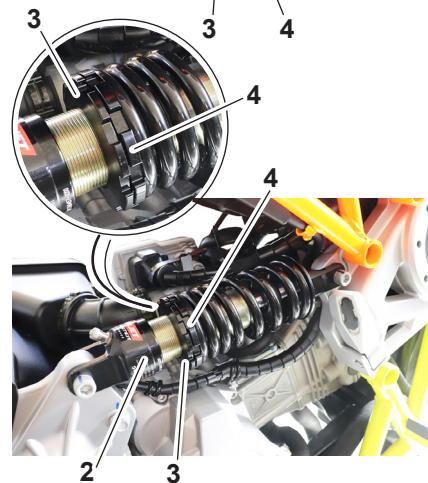
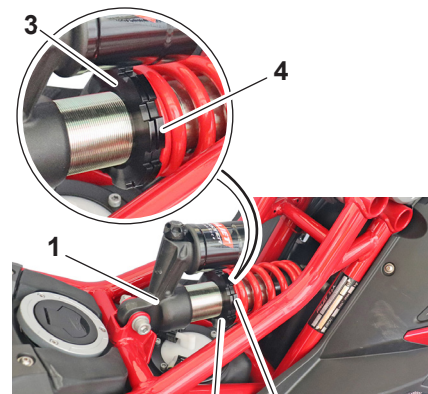

5.1.r Penyetelan pengereman poredam kejut depan

- Setel pengereman dengan menggerakkan mur ring (1), memutarinya ke arah “+” akan menambah pengereman, memutarinya ke arah “-” akan mengurangi pengereman.

Pengaturan pabrik adalah 6 klik dari tertutup penuh.

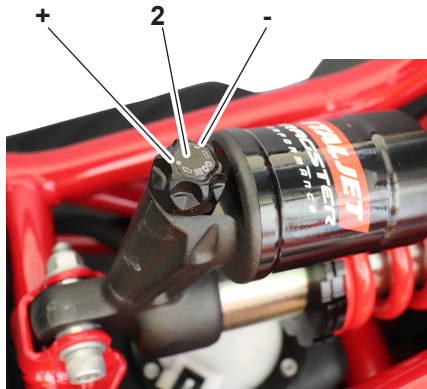

5.1.s Pemeriksaan kemudi depan

Secara berkala, setiap permainan di kolom kemudi harus diperiksa.

- Tempatkan sepeda motor dengan standar tengah, satu orang harus memegang setang sepeda motor agar stabil, dan orang lain harus mencoba menggerakkan roda (1) searah panah "A" dan searah panah "B".

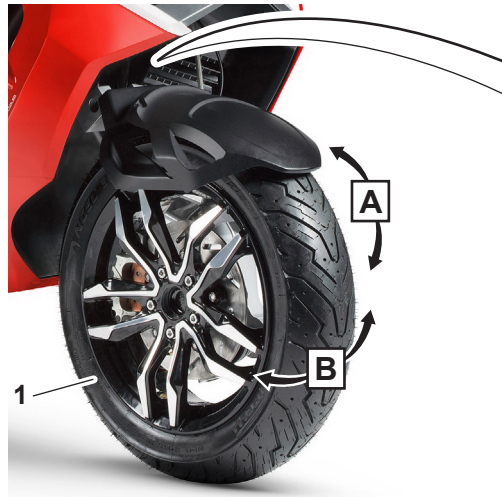

Jika ditemukan kelonggaran yang berlebihan, hubungi dealer **Italjet** untuk memeriksa pergerakan kemudi (2).

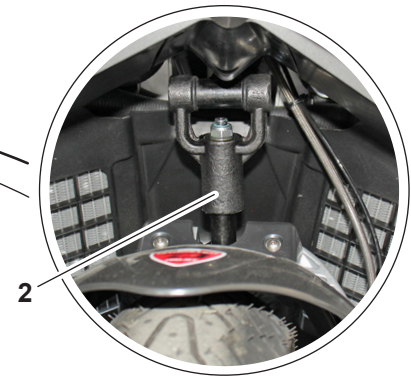



5.1.t Memeriksa dan mengisi baterai

Untuk mengakses kompartemen baterai, lakukan hal sebagai berikut:

- Angkat sadel seperti yang dijelaskan dalam paragraf yang sesuai.
- Lepaskan kedua sekrup (1) dan lepaskan sadel penumpang (2).

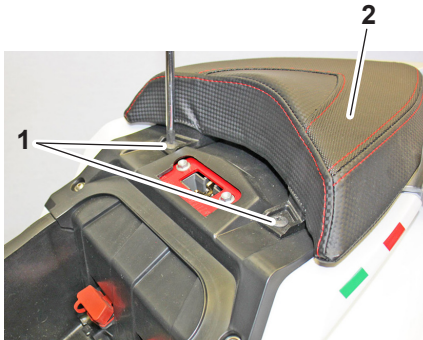

- Lepaskan kedua sekrup (3) dan lepaskan penutup (4).



- Lepaskan terlebih dahulu kabel negatif HITAM (5) kemudian kabel positif MERAH (6) (saat memasang kembali, hubungkan kabel positif MERAH terlebih dahulu, kemudian kabel negatif HITAM).
- Lepaskan baterai (7) dari wadahnya.

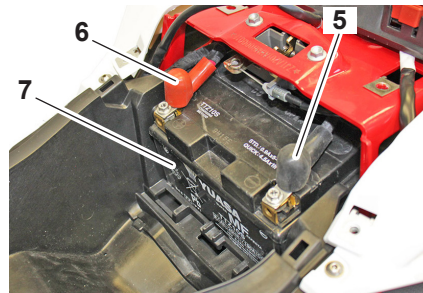

- Verifikasi, dengan bantuan voltmeter, bahwa tegangan yang sama tidak kurang dari 12,5V. Jika tidak, baterai membutuhkan siklus pengisian ulang.

- Menggunakan pengisi daya baterai tegangan konstan, pertama sambungkan kabel positif MERAH ke terminal positif baterai kemudian yang negatif HITAM ke terminal negatif yang sama.

- Selalu periksa status pengisian baterai sebelum memasangnya kembali di kendaraan. Baterai harus tetap bersih, dan lumasi terminalnya.

>>>

- Pasang kembali semuanya dengan cara sesuai urutan sebaliknya pada saat membongkar, berhati-hatilah untuk memasang kait (8) sadel penumpang ke penyangga kursi (9).

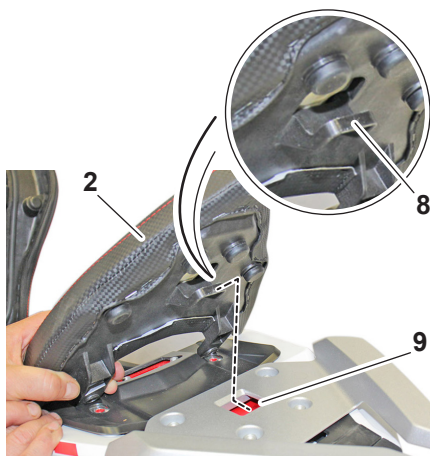

BAHAYA

Baterai mengandung asam sulfat. Hindari kontak dengan kulit, mata, dan pakaian.

PENCEGAHAN: KONTAK DENGAN KULIT

Bilas secara menyeluruh dengan air.

Tertelan:

Minum banyak air dan susu. Hubungi dokter segera. Jangan memaksakan untuk muntah.

KONTAK DENGAN MATA

Bilas dengan air setidaknya selama 15 menit dan hubungi dokter.

PERHATIAN

Jika baterai tidak digunakan, baterai harus diisi ulang dengan siklus pengisian lambat (0,6 A selama 8 jam untuk baterai 12V-6Ah) setidaknya setiap 3 minggu.

PERINGATAN

Baterai menghasilkan gas eksplosif, ventilasi ruangan saat mengisi baterai di dalam ruangan. Saat menggunakan pengisi daya baterai, sambungkan baterai ke pengisi daya sebelum menyalakannya. Praktek ini menghindari pembentukan bunga api di terminal baterai yang dapat menyalakan gas yang terkandung dalam baterai.



5.1.u Memeriksa / mengganti sekering

Sepeda motor ini dilengkapi dengan dua kotak sekering, satu terletak di bawah sadel, dan satu lagi di bawah panel depan.

Sekring di bawah sadel

- Angkat sadel untuk mengakses kotak sekering (1).

Sekring 2 (20 A) = motor ABS

Sekring 3 (15 A) = katup ABS

Sekring 4 (10 A) = Positif, panel instrumen, pengatur tegangan, injeksi

Sekring 5 (20 A) = Sekring cadangan

Sekring 6 (15 A) = Sekring cadangan

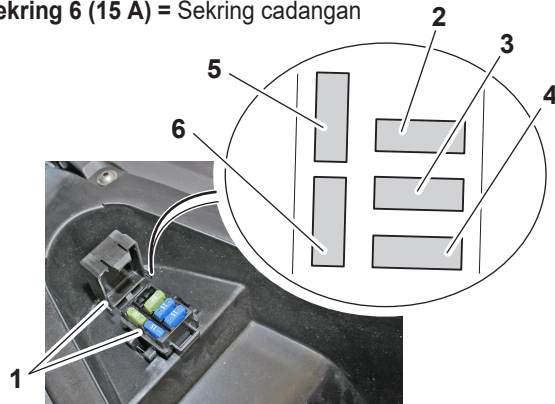

Sekring di bawah panel depan

- Lepaskan sekrup (1) dan lepaskan panel atas (2).

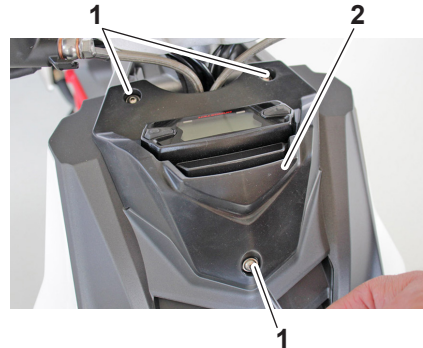

- Tarik sedikit panel (3) ke luar untuk melepaskannya dari atas.

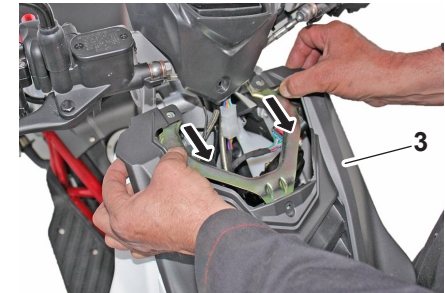

- Ambil panel (3) dengan kedua tangan dan tarik ke luar hingga terlepas dari penyangga.

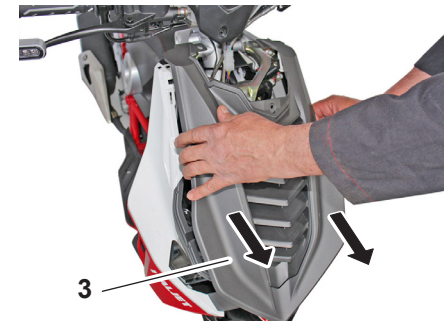

- Kotak sekring (4) terletak di bagian kanan atas sepeda motor.

Sekring 5 (15A) = Lampu, lampu plat nomor, relay indikator arah, klakson

Sekring 6 (15A) = Injeksi, motor starter

Sekring 7 (15A) = Sekring cadangan

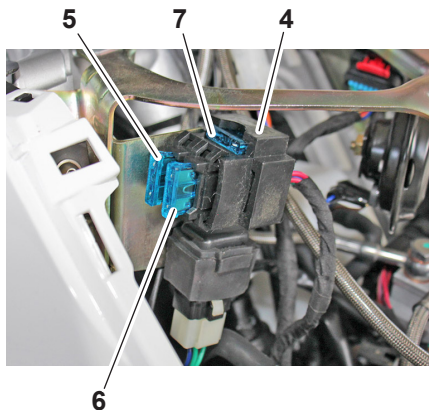

- Pasang kembali semuanya dengan cara sesuai urutan sebaliknya pada saat membongkar, berhati-hatilah agar sesuai dengan stop (8) panel (3) pada tempat dudukannya (9).

PERHATIAN

Jangan menggunakan Sekring dengan arus listrik yang lebih tinggi dari aslinya, karena dapat menyebabkan kerusakan pada sistem kelistrikan dan kemungkinan terbakar.





5.1.v Kontrol pencahayaan

Kontrol sinar lampu depan

- Untuk memeriksa apakah lampu diarahkan dengan benar, tempatkan sepeda motor, dengan ban dipompa sampai pada tekanan yang tepat dan dengan orang yang duduk di sadel, tegak lurus sempurna terhadap sumbu longitudinalnya.
- Di depan dinding atau layar, dengan jarak 10 meter dari motor, buat garis horizontal yang sesuai dengan ketinggian pusat lampu dan garis vertikal sejajar dengan sumbu longitudinal kendaraan.

- Lakukan pemeriksaan, jika memungkinkan, dalam cahaya redup.
- Dengan menyalakan lampu jarak jauh, batas garis antara area gelap dan area yang diterangi harus berada pada ketinggian tidak melebihi $\frac{9}{10}X$ dari ketinggian dari dasar bagian tengah proyektor.
- Untuk melakukan penyetelan yang benar, kunjungi dealer **Italjet**.

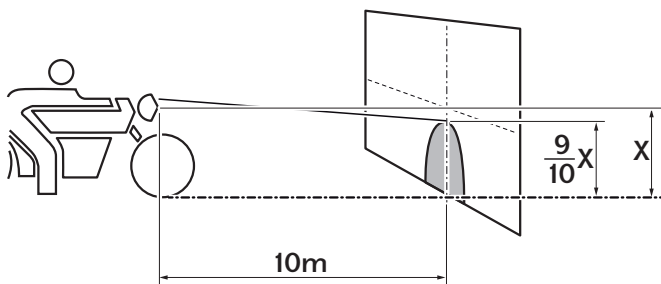

Lampu dan indikator arah

- Sepeda motor dilengkapi dengan lampu dan indikator LED, jika lampu tidak berfungsi harus diganti dengan pergi ke dealer **Italjet**.

Konektor diagnostik

Angkat sadel untuk mengakses Konektor Diagnostik (1)(2).

Konektor (1) = unit kontrol ABS

Konektor (2) = Unit kontrol mesin

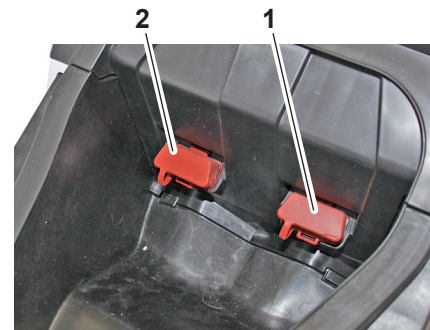

6.1 PERAWATAN DAN PENYIMPANAN SEPEDA MOTOR

6.1.a Perawatan

Pembersihan kendaraan yang sering dan menyeluruh, selain meningkatkan penampilannya, juga akan meningkatkan kinerjanya secara keseluruhan dan memperpanjang masa pakai banyak komponen. Selain itu, mencuci, membersihkan, dan memoles akan memungkinkan Anda memeriksa kondisi kendaraan lebih sering. Cuci kendaraan setelah digunakan saat hujan atau dekat laut, karena garam bersifat korosif terhadap logam.

CATATAN: Jalan di daerah yang rawan salju tebal dapat ditaburi garam untuk mencegah pembekuan. Garam ini dapat tetap berada di jalan sampai akhir musim semi, jadi cucilah bagian bawah dan komponen sasis setelah menggunakan kendaraan di area tersebut.

PERINGATAN

Pembersihan yang tidak memadai dapat menyebabkan kerusakan estetika dan mekanis. Jangan gunakan:

- Pembersih bertekanan tinggi atau pembersih jet uap. Tekanan air yang berlebihan dapat menyebabkan penetrasi air dan kerusakan bantalan roda, rem, segel transmisi dan perangkat listrik.
- Bahan kimia agresif, bahan pembersih abrasif atau lilin pada komponen dengan lapisan satin. Kuas dapat menggores dan merusak lapisan satin; gunakan hanya spons atau handuk lembut.

- Handuk, spons, atau sikat yang terkontaminasi dengan produk pembersih abrasif atau bahan kimia agresif, seperti pelarut, bensin, penghambat karat, minyak rem, antibeku, dll.



6.1.b Pencucian

Sebelum

1. Parkirkan sepeda motor dari sinar matahari langsung dan biarkan dingin. Ini akan mencegah terbentuknya noda kerak kapur.
2. Periksa apakah semua colokan, penutup, konektor, dan elemen sambungan listrik terpasang dengan benar.
3. Berhati-hatilah agar air tidak masuk ke dalam peredam.
4. Hilangkan kotoran dan noda minyak di jalan dengan bahan pembersih gemuk berkualitas dan sikat dengan bulu plastik atau spons.

Saat mencuci

1. Bilas sisa-sisa pembersih gemuk menggunakan air mengalir. Hindari menyemprotkan air langsung ke knalpot, pada panel instrumen, di saluran masuk udara atau di dalam area internal lainnya, seperti kompartemen penyimpanan di bawah sadel.
2. Cuci motor dengan pembersih mobil berkualitas yang dicampur dengan air tawar dan spon yang lembut. Gunakan sikat gigi bekas atau sikat dengan bulu plastik untuk membersihkan tempat yang sulit dijangkau.

PERHATIAN

Jika sepeda motor terkena garam, gunakan air dingin. Air panas akan meningkatkan sifat korosif garam.

3. Bilas dengan air bersih. Hapus semua residu deterjen; dapat merusak komponen plastik.

Setelah

1. Keringkan sepeda motor secara menyeluruh.
2. Poles permukaan krom, aluminium, dan baja tahan karat dengan produk tertentu.
3. Oleskan semprotan anti korosi ke semua komponen logam, termasuk permukaan berlapis krom atau nikel.



PERINGATAN

Jangan mengoleskan silikon atau semprotan berbahan dasar minyak pada sadel, grip, braket karet pijakan kaki, cakram atau tapak ban.

Jika tidak, komponen akan menjadi licin, yang dapat menyebabkan Anda kehilangan kendali atas kendaraan. Bersihkan permukaan komponen ini secara menyeluruh sebelum menggunakan kendaraan.

4. Rawat komponen karet, vinil, dan plastik yang tidak dicat dengan produk perawatan yang sesuai.
5. Oleskan lilin non-abrasif pada semua permukaan yang dicat.
6. Setelah dibersihkan, hidupkan mesin dan biarkan mesin berputar dalam keadaan langsam selama beberapa menit untuk mengeringkan sisa kelembapan.
7. Biarkan kendaraan benar-benar kering sebelum menyimpan atau menutupinya.



PERINGATAN

Benda asing yang tertinggal di rem atau ban dapat menyebabkan Anda kehilangan kendali atas kendaraan.

- **Pastikan tidak ada pelumas atau lilin pada rem atau ban.**
- **Jika perlu, cuci ban dengan air hangat dan deterjen netral.**
- **Jika perlu, bersihkan cakram dan kampas rem dengan pembersih semprot khusus.**
- **Setelah mencuci sepeda motor, uji efisiensi rem.**

6.1.c Penyimpanan

Selalu simpan kendaraan di tempat yang sejuk dan kering. Jika perlu, lindungi dari debu dengan menutupinya dengan lembaran permeabel. Pastikan mesin dan sistem pembuangan sudah dingin sebelum menutupi sepeda motor.

PERHATIAN

Untuk mencegah korosi, hindari ruang bawah tanah yang lembab, tempat perlindungan hewan (karena adanya amonia) dan lingkungan di mana bahan kimia keras disimpan.



6.1.d Penyimpanan dalam waktu lama

Sebelum menyimpan kendaraan untuk waktu yang lama (60 hari atau lebih) lakukan hal berikut:

1. Lakukan pekerjaan pemeliharaan.
2. Bersihkan sepeda motor.
3. Isi tangki bahan bakar dengan menambahkan stabilizer bahan bakar sesuai dengan petunjuk produk. Jalankan mesin selama 5 menit untuk mendistribusikan bahan bakar yang diolah ke seluruh sistem bahan bakar.
4. Lumasi standar samping (jika dilengkapi) dan standar tengah.
5. Periksa dan kembalikan tekanan ban kemudian naikan kendaraan sehingga roda terlepas dari tanah.
6. Tutup saluran pembuangan dengan kantong plastik untuk mencegah masuknya uap air.
7. Keluarkan baterai dan isi daya hingga penuh atau sambungkan pengisi daya pemeliharaan untuk menjaga daya baterai tetap optimal.

PERHATIAN

Periksa apakah baterai dan pengisi dayanya sesuai.

CATATAN: *If Jika baterai akan dilepas, isi dayanya sebulan sekali dan simpan di tempat yang bersuhu 0-30 ° C (32-90 ° F).*

7.1 DATA TEKNIS

Panjang maksimum	1885 mm
Lebar maksimum	750 mm
Tinggi maksimum	1075 mm
Tinggi sadel	760 mm
Jarak sumbu roda	1350 mm
Ketinggian minimum dari tanah	120 mm
Berat kosong	150 kg
Beban maksimum kendaraan (pengemudi + penumpang + bagasi)	305 kg
Kecepatan penuh	124 km/h
Oli mesin	1300 cm ³ (pengisian pertama) 1250 cm ³ (Ganti oli mesin & filter) 1200 cm ³ (Hanya mengganti oli mesin)
Oli transmisi	250cm ³
Pendingin	1.15 l (50% air + 50% cairan antibeku etilen glikol)
Tempat duduk	2
Persneling	CVT
Transmisi	Peredam kecepatan dan sabuk
Jenis Rangka	Rangka baja tubular resistensi tinggi, balok depan tunggal, dudukan tumpang tindih belakang ganda.
Sudut kemudi	27.5°

>>>>>



Suspensi depan	Sistem Kemudi Independen
Perjalanan suspensi depan	33mm
Suspensi belakang	Peredam Kejut Mono
Perjalanan suspensi belakang	47 mm
Disk depan	Rem cakram Ø 200 mm dengan transmisi hidrolis
Disk belakang	Rem cakram Ø 220 mm dengan transmisi hidrolis
Pelek roda	Pelek paduan ringan
Pelek roda depan	MT 3.50 x 12"
Pelek roda belakang	MT 4.00 x 13"
Jenis ban	Tanpa ban dalam (Tubeless)
Ban depan	120/70 - 12" 51 P (120/70-12 M/C, 58S)
Ban belakang	140/60-13" M/C 63P (140/60-13 M/C 63S)
Tekanan inflasi ban depan standar	190 kPa (1.9 bar)
Tekanan inflasi ban belakang standar	200 kPa (2.0 bar)
Tekanan inflasi ban depan standar dengan penumpang	210 kPa (2.1 bar)
Tekanan inflasi ban belakang standar dengan penumpang	250 kPa (2.5 bar)
Baterai	12V - 8,6 Ah
Sekring	20 - 15 - 15 - 15 - 10 A
Alternator (tipe magnet permanen)	12 V - 300W a 8000 rpm

Data teknis mesin (300CC)

Model mesin	AZC
Jenis mesin	Silinder tunggal 4 tak berpendingin cair, 4 katup per silinder dengan camshaft overhead tunggal
Daya maksimum	17 kW (8000 r/min)
Torsi maksimum	23 N•m (6000 r/min)
Kapasitas mesin	278 cc
Diameter / langkah	75 mm x 63 mm
Perbandingan kompresi	11 : 1
Sistem starter	Electric
Putaran lambat mesin	1700 ± 170 rpm
Kopling	Kopling kering sentrifugal otomatis
Gigi	Otomatis
Pendinginan	Sistem pendingin cair dengan radiator dan kipas listrik
Injeksi	Injeksi elektronik
Throttle body diffuser	Ø 32 mm
Bahan bakar	Bensin super tanpa timbal, angka oktan minimal 95 (NORM)
Jenis pengapian	Elektronik
Busi	NGK CR8EKB



8.1 TABEL PRODUK YANG DIREKOMENDASIKAN

<i>Produk</i>	<i>Keterangan</i>	<i>Karakteristik</i>
Oli motor semi sintetik atau sintetik	Oli mesin	SAE 5W-40 JASO MA, MA2 API SL ACEA A3
Oli motor semi sintetik atau sintetik	Oli transmisi	SAE 80W/90 75W/90 GL-4 / GL-5
Pelumas L-XCDBB2	Gemuk litium dengan molibdenum untuk bantalan dan titik lain yang memerlukan pelumasan	NLGI 2
Minyak Rem DOT4	Minyak rem	FMVSS DOT4
Pelumas/pendingin mesin FD-2B	Refrigeran berteknologi O.A.T	Perlindungan anti-beku hingga -40 ° C. Sesuai dengan standar CUNA 956-16.
Pelumas / Oli mesin 5W-30	Minyak spons filter udara	-
GEMUK NETRAL ATAU PETROLATED	Tiang baterai	-



ITALJET

9.1 BUKU GARANSI DAN SERVIS

9.1.a Isi garansi

Sepeda motor baru Anda dijamin bebas dari cacat asli sesuai dengan **Directive 99/44 EC**.

Jaminan terdiri dari penggantian atau perbaikan gratis kendaraan atau komponen yang menunjukkan, dalam jangka waktu tertentu, cacat produksi atau, dalam hal apa pun, cacat yang sudah ada sebelumnya pada saat pengiriman kendaraan.

Garansi hanya berlaku jika kendaraan Anda telah mengikuti jadwal perawatan yang disarankan dan semua kupon telah dicap dengan benar.

Kami mengingatkan Anda bahwa garansi tidak berlaku dalam hal penggunaan kendaraan di kompetisi sepeda motor, karena penggunaan yang berbeda dan tidak sesuai dengan penggunaan yang dirancang khusus untuk kendaraan Anda. Ingatlah bahwa, sebagaimana diwajibkan oleh undang-undang, jaminan ini diberikan langsung oleh Dealer **Italjet** Anda, kepada siapa kami mengundang Anda untuk menghubungi untuk keperluan apa pun.

Jika Dealer Italjet Anda tidak dapat memenuhi **Italjet** Anda dalam waktu yang wajar atau ini lebih nyaman bagi Anda, kami mengundang Anda untuk menghubungi Dealer **Italjet** lainnya, yang akan dengan senang hati melayani Anda.

9.1.b Aktivasi baterai

Kendaraan Anda dilindungi oleh jaminan terhadap cacat asli sejak dikirimkan kepada Anda oleh Dealer **Italjet** Anda.

Ketika Anda menerima kendaraan **Italjet** Anda, kami mengundang Anda untuk menandatangani, bersama dengan Dealer, Sertifikat Pengiriman Kendaraan yang terdapat dalam manual ini.

9.1.c Apa yang harus dilakukan jika terjadi klaim garansi

Jika, selama masa garansi, kendaraan Anda memerlukan perbaikan dan/atau penggantian yang luar biasa karena cacat asli, kami menyarankan Anda untuk segera menghubungi Dealer tempat Anda membeli kendaraan (Dealer Anda) menjelaskan masalah yang terjadi dan memintanya memeriksa kendaraan.

Jika intervensi diperlukan karena terjadinya cacat asli, Dealer Anda akan melakukan perbaikan atau penggantian yang diperlukan secara gratis dalam waktu sesingkat mungkin.

9.1.d Kondisi garansi

Pengecualian

Berikut ini dikecualikan dari Garansi:

- Kerusakan akibat kegagalan untuk mematuhi rencana perawatan berkala yang ditentukan oleh **Italjet**.
- Kendaraan yang telah dilakukan perbaikan dengan suku cadang yang tidak sesuai dengan aslinya.
- Kendaraan yang rencana pemeliharaan berkalahnya belum dilaksanakan atau kuponnya belum distempel.
- Kendaraan yang digunakan untuk balap / rental / penggunaan off-road berat.

Bahan habis pakai dan suku cadang aus:

Garansi tidak mencakup keausan normal yang disebabkan oleh penggunaan kendaraan untuk suku cadang berikut:

- Busi.
- Rantai distribusi.
- Kampas rem dan cakram.
- Clutch disk dan massa.
- Ban.
- Lampu dan Sekring.
- Kabel transmisi dan kontrol.
- Tabung dan semua bagian karet lainnya.
- Bantalan.
- Filter udara dan bensin.
- Sabuk dan roda gigi transmisi sekunder.



Pelumas

Garansi tidak mencakup cairan: oli, gemuk, asam baterai, dan cairan pendingin.

Keterbatasan

Untuk semua kendaraan: garansi BATERAI, SEAT dan PLASTIK dibatasi hingga 6 bulan.

- Garansi tidak mencakup biaya pemeliharaan dan perbaikan, atau biaya suku cadang yang diperlukan untuk operasi ini.
- Jaminan tidak mencakup biaya-biaya yang timbul dari aplikasi yang dijamin seperti: biaya tambahan untuk komunikasi, setiap kamar dan makan, atau biaya turunan lainnya seperti kompensasi atas waktu yang hilang, kerugian komersial, biaya sewa kendaraan pengganti, transportasi.

CATATAN: penting untuk validitas jaminan:

- Buku garansi harus disimpan dengan hati-hati dan harus ditunjukkan kepada dealer resmi **Italjet** pada setiap intervensi.
- Kupon pemeriksaan harus diisi oleh Dealer yang melakukan intervensi.
- Jaminan dapat dialihkan ke pemilik berikutnya sampai habis masa berlakunya.
- Jika terjadi perubahan kepemilikan, gunakan kupon khusus yang terdapat dalam buklet ini.
- Pabrikan berhak untuk melakukan perubahan dan/atau penyempurnaan pada semua modelnya tanpa kewajiban untuk melakukan perubahan tersebut pada kendaraan yang sudah beredar.

SERTIFIKAT PENGIRIMAN

Tanggal:

No. Rangka:

Model:

Nomor Mesin:

Sepeda motor telah disiapkan untuk pengiriman dengan melakukan semua pemeriksaan dan operasi pra-pengiriman yang disediakan oleh ITALJET SPA dan dilengkapi dengan aksesoris opsional yang diminta oleh Pelanggan.

Pelanggan telah diberikan Buku Garansi ini dan Manual Penggunaan dan Perawatan dan perangkat penggerak utama yang disertakan dengan kendaraan telah diilustrasikan.

Stempel dan tanda tangan dealer

Organisasi penjualan resmi dan perusahaan ITALJET SPA menyatakan bahwa pemrosesan data pribadi pembeli, dengan mengacu pada Undang-Undang No. 675 Tahun 1996 dan perubahan selanjutnya, juga dapat dilakukan tanpa perlu persetujuan Pelanggan, dalam pelaksanaan kewajiban untuk memberikan Layanan Bantuan.



PEMILIK

Nama: _____

Nama belakang: _____

Alamat: _____

Kota: _____

Kode Pos: _____

Nomor telepon: _____

Saya menyatakan menerima hari ini sepeda motor yang disebutkan di atas lengkap dan sesuai dengan harapan saya, serta saya menyatakan menerima Buku Garansi ini dan Buku Petunjuk Penggunaan dan Perawatan. Saya mengizinkan ITALJET SPA untuk memproses data pribadi saya untuk tujuan memberikan Layanan Bantuan sesuai dengan UU 675/1996 dan amandemen selanjutnya.

Tanda tangan pelanggan

Salinan untuk ITALJET SPA

KOMUNIKASI PENGALIHAN KEPEMILIKAN

Tanggal: Km:

Nomor Rangka:

Model:

Nomor Mesin:

Yang bertanda tangan: _____

Nama: _____

Nama belakang: _____

Alamat: _____

Kota: _____ Kode Pos: _____

Nomor telepon: _____

Kirim dalam amplop tertutup ke:
ITALJET SPA , Via dell'agricoltura, 2 - 40023 Castel Guelfo di Bologna (BO) - Italia

Organisasi penjualan resmi dan perusahaan ITALJET SPA menyatakan bahwa pemrosesan data pribadi pembeli, dengan mengacu pada Undang-Undang No. 675 Tahun 1996 dan perubahan selanjutnya, juga dapat dilakukan tanpa perlu persetujuan Pelanggan, dalam pelaksanaan kewajiban untuk memberikan Layanan Bantuan.

PEMBELI



Memberitahukan ITALJET SPA yang hari ini mengalihkan kepemilikan kendaraan tersebut kepada Bpk / Ibu:

Nama: _____

Nama belakang: _____

Alamat: _____

Kota: _____

Kode Pos: _____

Nomor telepon: _____

mengirimkan Buku Garansi ini dan Panduan Penggunaan dan Perawatan yang disertakan.

Salin untuk ITALJET SPA

Ruang untuk menyimpan dokumentasi pajak yang membuktikan pelaksanaan kupon pemeliharaan terjadwal.



KUPON	<input type="text"/>	TANGGAL	<input type="text"/>	km	<input type="text"/>	TANDA TANGAN PELANGGAN	<input type="text"/>	Stempel dealer	<input type="text"/>
KUPON	<input type="text"/>	TANGGAL	<input type="text"/>	km	<input type="text"/>	TANDA TANGAN PELANGGAN	<input type="text"/>	Stempel dealer	<input type="text"/>
KUPON	<input type="text"/>	TANGGAL	<input type="text"/>	km	<input type="text"/>	TANDA TANGAN PELANGGAN	<input type="text"/>	Stempel dealer	<input type="text"/>
KUPON	<input type="text"/>	TANGGAL	<input type="text"/>	km	<input type="text"/>	TANDA TANGAN PELANGGAN	<input type="text"/>	Stempel dealer	<input type="text"/>
KUPON	<input type="text"/>	TANGGAL	<input type="text"/>	km	<input type="text"/>	TANDA TANGAN PELANGGAN	<input type="text"/>	Stempel dealer	<input type="text"/>
KUPON	<input type="text"/>	TANGGAL	<input type="text"/>	km	<input type="text"/>	TANDA TANGAN PELANGGAN	<input type="text"/>	Stempel dealer	<input type="text"/>
KUPON	<input type="text"/>	TANGGAL	<input type="text"/>	km	<input type="text"/>	TANDA TANGAN PELANGGAN	<input type="text"/>	Stempel dealer	<input type="text"/>
KUPON	<input type="text"/>	TANGGAL	<input type="text"/>	km	<input type="text"/>	TANDA TANGAN PELANGGAN	<input type="text"/>	Stempel dealer	<input type="text"/>
KUPON	<input type="text"/>	TANGGAL	<input type="text"/>	km	<input type="text"/>	TANDA TANGAN PELANGGAN	<input type="text"/>	Stempel dealer	<input type="text"/>
KUPON	<input type="text"/>	TANGGAL	<input type="text"/>	km	<input type="text"/>	TANDA TANGAN PELANGGAN	<input type="text"/>	Stempel dealer	<input type="text"/>

Tempelkan kertas dengan klip atau stapler Tanda Terima atau Tanda Terima Fiskal yang menyatakan bahwa kupon pemeliharaan telah dilakukan



中文

Italjet不為本手冊可能出現的任何錯誤或不準確性，負擔任何責任與義務，並保留根據其產品的演進發展進行任何更改的權利。本手冊之內容、插圖、照片和說明與實車如有出入者，以實車型式為準。未經書面授權，禁止重製或複製整本刊物。



DRAGSTER





索引

- 1.1 介紹 TW - 5
- 1.2 重要警告 TW - 5
- 1.3 手冊中出現的符號 TW - 6
- 1.4 安全騎行和摩托車安全 TW - 7
- 1.5 防鎖死煞車系統 - ABS TW - 8
- 1.6 與一氧化碳相關的風險 TW - 8
- 1.7 安全信息 TW - 9
 - 1.7.a 配件 TW - 9
 - 1.7.b 運輸摩托車 TW - 9
 - 1.7.c 折疊鑰匙 TW - 9
- 2.1 摩托車的組件 TW - 10
- 2.2 操縱裝置和儀表 TW - 13
- 2.3 識別編號 TW - 14
- 2.4 儀錶板 TW - 15
 - 2.4.a 指示燈和警告燈 TW - 15
 - 2.4.b 數位儀錶板 TW - 17
- 2.5 調整和顯示設置 TW - 18
- 2.6 指令 TW - 19
 - 2.6.a 鎖頭 TW - 19
 - 2.6.b 龍頭鎖 TW - 20
- 2.7 左握把蓋總成 TW - 21
- 2.8 右握把蓋總成 TW - 22
 - 2.8.a 引擎緊急停止開關 TW - 22
 - 2.8.b 引擎啟動按鈕 TW - 22
- 2.9 油門控制座 TW - 22
- 2.10 前煞車控制總成 TW - 23
- 2.11 後煞車控制總成 TW - 23
- 2.12 油箱 TW - 24
 - 2.12.a 加油孔 TW - 24
- 2.13 汽油選擇 TW - 25
 - 2.13.a 不同類型的汽油 TW - 25
 - 2.13.b 廢氣轉化器 TW - 26
- 2.14 配件和USB插座 TW - 26
 - 2.14.a 使用USB插座 TW - 26
 - 2.14.b 座墊下的置物箱 TW - 27
 - 2.14.c 側柱 TW - 28
 - 2.14.d 中柱 TW - 29
- 3.1 行駛前檢查 TW - 30
- 3.2 摩托車使用提醒 TW - 32
 - 3.2.a 磨合說明 TW - 32
 - 3.2.b 起動問題故障排除 TW - 32
 - 3.3 騎士和乘客上/下摩托車 TW - 33
 - 3.3.a 注意事項 TW - 33
 - 3.3.b 騎士上車 TW - 33
 - 3.3.c 乘客上車 TW - 34
 - 3.3.d 下車 TW - 35
- 3.4 後視鏡調整 TW - 35
- 4.1 啟動摩托車及燈號識別 TW - 36
 - 4.1.a 油門的使用 TW - 37
 - 4.1.b 煞車的使用 TW - 37
 - 4.1.c 停止摩托車和引擎 TW - 38
 - 4.1.d 緊急情況下停止引擎 TW - 38
 - 4.1.e 停放摩托車 TW - 38
- 5.1 維護和檢查週期 TW - 39
 - 5.1.a 定期保養 TW - 39
 - 5.1.b 機油位置檢查 TW - 43
 - 5.1.c 更換引擎機油及濾芯 TW - 43
 - 5.1.d 冷卻液副水箱檢查視窗 TW - 46
 - 5.1.e 清潔空氣濾清器 TW - 46
 - 5.1.f 清潔傳動箱空氣濾清器 TW - 48
 - 5.1.g 火星塞檢查 TW - 49
 - 5.1.h 檢查輪胎和相對壓力 TW - 49
 - 5.1.i 輪胎檢查 TW - 50
 - 5.1.l 檢查來令片磨損 TW - 51
 - 5.1.m 前/後煞車油位檢查視窗 TW - 53
 - 5.1.n 更換煞車油 TW - 54
 - 5.1.o 檢查V型皮帶 TW - 54
 - 5.1.p 檢查和潤滑中柱及側柱架 TW - 55
 - 5.1.q 避震彈簧預載調整 TW - 55

5.1.r	前減震器煞車調整	TW - 56
5.1.s	前轉向舵檢查	TW - 56
5.1.t	電瓶檢查和充電	TW - 57
5.1.u	檢查/更換保險絲	TW - 59
5.1.v	燈光控制及調整規範	TW - 61
6.1	摩托車的保養和存放	TW - 62
6.1.a	一般事項	TW - 62
6.1.b	清潔注意事項	TW - 63
6.1.c	正常存放	TW - 64
6.1.d	長期存放	TW - 65
7.1	技術規格	TW - 66
8.1	消耗品建議表	TW - 69
9.1	保修和服務手冊	TW - 71
9.1.a	保修內容	TW - 72
9.1.b	電瓶啟動	TW - 72
9.1.c	發生保修索賠時該怎麼辦	TW - 72
9.1.d	保修條件	TW - 72



1.1 介紹

歡迎加入 **Italjet** 摩托車大家庭！

您的 **Italjet** 摩托車的設計和製造是同類產品中的佼佼者。本手冊中的說明旨在為摩托車的使用和保養提供簡單明了的指南。為獲得最佳性能，建議仔細閱讀本手冊中的說明。它包含必要保養操作的說明。重大的維修或保養，需要專業機械師的協助並使用適當的設備。建議聯繫Italjet官方經銷商，經銷商須為顧客提供最佳服務。

警告



車主使用和保固手冊”視為摩托車的一部分，轉售時需一併附上。這輛摩托的設計和製造零件，採用最先進的系統和技術。為正確操作摩托車，必須遵守本手冊中的檢查和保養步驟。

1.2 重要警告

DRAGSTER僅設計使用在一般道路的摩托車，請確實遵循手冊中所建議的保養程序和操作說明，如此才能受到合約完整的保固。

1.3 手冊中出現的符號

特別重要的信息將以下列符號表示。

 危險	危險 用於說明潛在的安全風險。請確實遵守此符號說明的所有安全信息，以避免造成受傷或死亡。
 警告	警告 表示危險情況，如果不避免，嚴重可能會導致死亡或重傷。
注意	注意 表示為避免損壞車輛而採取的特殊預防措施。
注解	注解 說明有關主題的重要信息。



1.4 安全騎行和摩托車安全

下面我們列出了一些安全駕駛摩托車的基本原則。

- 請遵交通規則，並正確的操作機車為安全駕駛之首要條件，騎乘時隨時保持突發狀況的準備守。
- 騎士和乘客必須穿著合適的防護服，例如工作服、手套、鞋子，並務必穿戴正確合格的安全帽。
- 騎士在摩托車上的位置必須能夠盡可能寬闊地看到您正在行駛的道路。
- 小心駕駛摩托車，根據交通情況和各區域道路設定速度。
- 平穩行駛可讓您更準確地評估危險並設定轉彎軌跡。
- 時刻注意警告標誌並根據道路給出的指示調節速度。
- 時刻遵守速度限制。
- 時刻評估路面狀況並據此調節速度。
- 在下雨的情況下請勿車速過快，尤其是在柏油路上有水坑的情況下。
- 在濕滑路面或抓地力較差的路面（雪、冰、泥等）上行駛時，保持適中的速度，避免緊急煞車和突然的動作。
- 與前方車輛保持安全距離。
- 超車前，檢查要超車的車輛前方沒有障礙物，並通過後視鏡檢查是否有其他車輛從後面接近。
- 同時使用前後煞車系統煞車：這有助於保持車輛穩定性。
- 如果您感到疲倦或昏昏欲睡，請停下來休息。
- 下坡時持續使用煞車可能會導致來令片過熱，從而限制煞車效率。
- 下坡時不要關閉引擎。
- 與乘客同行時，增加與前方車輛的安全距離，並在煞車時以及必須彎道或超車時考慮乘客的體重。
- 駕駛員和乘客的位置對於車輛的控制很重要。
- 駕駛時，騎士必須將雙手放在手把上，雙腳放在騎士腳踏板上，以保持對摩托車的控制。
- 乘客必須用雙手緊抱住駕駛員，並將雙腳放在乘客腳踏板上。除非乘客可以將雙腳牢牢地放在乘客腳踏板上，否則切勿搭載乘客。
- 若服用藥物、飲酒或身心、精神狀態不佳時，請勿騎乘上路。
- 此摩托車專為一般道路使用而設計。它不適合越野使用。
- 請勿使用鞋帶、繩索等.....固定行李，僅使用適合摩托車類型及經批准的外加置物空間。
- 最大可運輸負載（騎士、乘客和行李）不得超過 155 公斤（342 磅）。在任何情況下，行李的重量都不得超過 5 公斤（11 磅）。

1.5 防鎖死煞車系統 - ABS

ABS 是一種機電煞車輔助系統：

防止車輪在煞車過程中鎖死，有助於在濕滑或骯髒的路面上保持車輛一定程度上的穩定性。

在抓地力差的情況下，系統可以通過延長煞車距離（例如，存在碎石或濕滑的路面）進行干預，但無論如何，保持特定路面的最小間距。

- ABS 系統在速度低於 10 公里 / 小時時不運作。（有可能依照台灣法規進行更改）
在煞車過程中，系統開始運行時，煞車桿上會感覺到震動；這種感覺不會導致槓桿上的壓力鬆動，如果鬆動表示煞車系統異常。
請謹慎操縱 ABS 系統，不得有危險駕駛的行為。
- 請使用推薦的襯墊和輪胎以確保 ABS 系統的正确操作。

1.6 與一氧化碳相關的風險

廢氣中含有一氧化碳，一種無色無味的氣體。吸入大量一氧化碳會導致失去知覺和死亡。

如果引擎在完全或部分封閉的房間內啟動，您呼吸的空氣中可能含有危險的一氧化碳。切勿在車庫或其他封閉的地方啟動摩托車。

 **危險**

一氧化碳是一種有毒氣體。吸入會導致失去知覺和死亡。避免任何可能使您接觸一氧化碳的區域或活動。



1.7 安全信息

1.7.a 配件

為您的車輛選擇合適的配件是一個重要的決定。僅使用 Italjet 經銷商提供的原裝配件，這些配件已經過測試和批准可用於您的車輛。

必須謹慎添加電器配件。如果電器配件超過摩托車電器系統的容量，則可能會發生電器系統故障。

1.7.b 運輸摩托車

在用另一輛車運輸您的摩托車之前，請遵守以下說明。

- 從摩托車上取出所有鬆散的物體。
- 轉動前輪為直線的行走位置並適當鎖定在拖車或卡車底板上防止其移動。
- 用合適的繩索或固定帶將摩托車固定在摩托車本身堅固零件上，例如車架（而不是例如方向指示器或其他可能斷裂的零件）。小心選擇帶子的位置，以防止它們在運輸過程中與漆面零件摩擦。
- 如果可能，懸架應部分壓縮，以便摩托車在運輸過程中不會過度搖晃。

1.7.c 折疊鑰匙

Dragster 的鑰匙 (1) 是可折疊的。為避免折斷，建議在車輛行駛時將鑰匙彎曲 (1)，手柄垂直於鑰匙本身。



2.1 摩托車的組件

右側視圖

1. 騎士腳踏板
2. 騎士坐墊
3. 乘客坐墊
4. 乘客手扶
5. 乘客腳踏板
6. 後避震器
7. 排氣管
8. 置物箱





左側視圖

1. 前輪 / 框
2. 前煞車盤
3. 前煞車鉗
4. 前搖臂連杆
5. 前避震器
6. 座墊下置物箱鎖
7. 整流器
8. 引擎
9. 空氣濾清器
10. 中柱
11. 傳動進氣濾清器
12. 後煞車鉗
13. 後輪 / 框
14. 汽油箱蓋
15. 汽油箱
16. 側支架



前後視圖

1. 右後視鏡
2. 左後視鏡
3. 前右方向燈
4. 前左方向燈
5. 前大燈
6. 右水冷散熱器
7. 左水冷散熱器
8. 尾燈
9. 後左方向頭
10. 後右方向頭
11. 後牌照燈
12. 車牌架

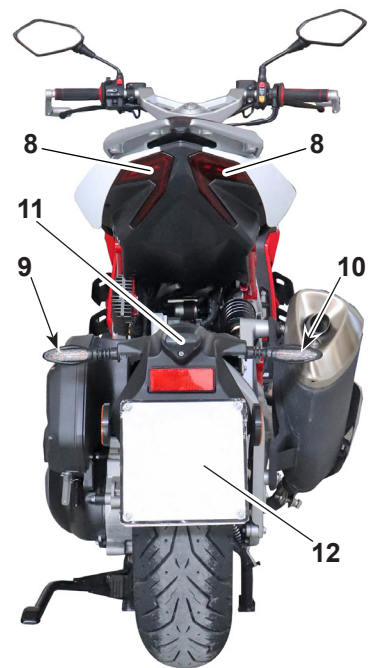
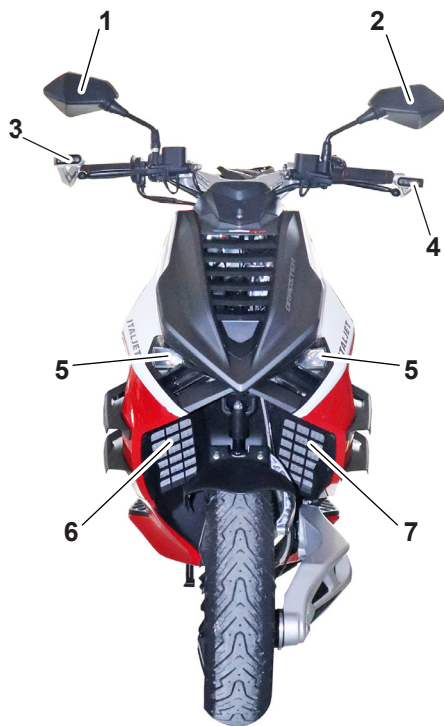



2.2 操縱裝置和儀表

1. 左把手
2. 左手把開關
3. 左煞車車柄
4. 油門把手
5. 右手把開關
6. 右煞車車柄
7. 電門開關
8. USB 插座
9. 儀錶



2.3 識別編號

引擎識別號印在曲軸箱的後 / 頂部，
而車身序列號則印在坐墊下方的框架
上。

在訂購備件或詢問有關您的摩托車的
信息時，請務必參考（並在本手冊中
註明）印在車架上的編號。

車身序列號



引擎序列號

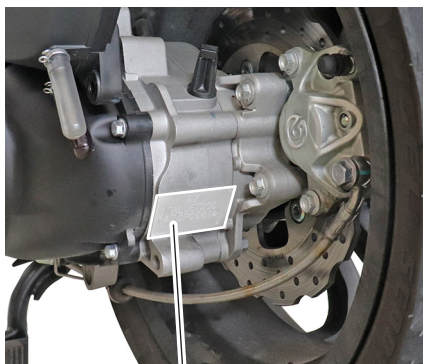



2.4 儀錶板

2.4.a 指示燈和警告燈

- 1) 左轉方向燈警告燈
- 2) 右轉方向燈警告燈
- 3) 引擎機油壓力不足警告燈(引擎機油更換燈)
- 4) 遠光燈警告燈
- 5) 冷卻液溫度過高警告燈
- 6) 低汽油儲備警告燈
- 7) ABS 警告燈
- 8) 引擎故障警告燈

左轉方向燈警告燈 " ← "

當使用位於左手把開關上的特殊控制桿，左轉方向指示燈閃爍。

右轉方向燈警告燈 " → "

當使用位於右手把開關上的特殊控制桿，右轉方向指示燈閃爍。

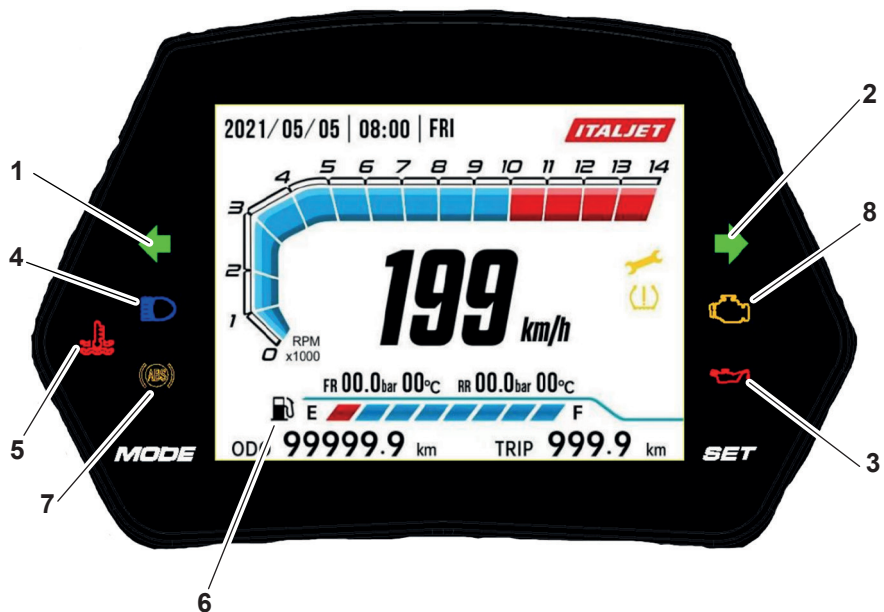

引擎機油壓力不足警告燈 " " (引擎機油更換燈)

它在鑰匙處於 "ON" 位置時亮起，並在引擎運轉時熄滅。如果在引擎運轉時它保持亮著或亮起，請停止引

擎並按照相關段落中的描述檢查油位或聯繫您的經銷商檢查故障。

警告

不要在油壓不足的情況下使用摩托車, 可能會出現引擎故障

遠光燈警告燈 "☰"

當使用位於左側控制塊上的相應控件打開遠光燈時, 燈就會亮起。

冷卻液溫度過高警告燈 "⚡"

當冷卻液溫度達到最大值時亮起。

警告

停止摩托車並關閉引擎。不要在冷卻液溫度高的情況下使用摩托車, 可能會導致引擎故障。

- 等待冷卻液冷卻, 然後按照相關段落所述檢查液位或聯繫您信任的經銷商檢查故障。

汽油儲備警告燈 "P"

摩托車在使用過程中, 如果警示燈亮, 則表示汽油位已達到儲備汽油最低位 (2升), 表示行駛範圍有限; 盡快加油。

ABS 警告燈 "(ABS)"

- 通過轉動鑰匙, ABS控制單元進行自我診斷, 警告燈亮幾秒鐘, 然後熄滅, 表示沒有異常。
反之, 如果摩托車在行駛過程中出現警告燈, 則說明ABS煞車系統有故障:
- 停止並關閉引擎。
- 等待幾分鐘, 然後重新啟動引擎。
如果警告燈再次亮起, 請聯繫最近的 Itajet 經銷商檢查 ABS 系統。

引擎故障警告燈 "E"

通過轉動鑰匙, 引擎控制單元進行自我診斷, 警告燈亮幾秒鐘, 然後熄滅表示沒有異常。

- 如果引擎運轉時警告燈亮起, 則表
- 等待幾分鐘, 然後重新啟動引擎。
如果警告燈亮起, 請聯繫最近的 Itajet 經銷商檢查自診斷系統。



2.4.b 數位儀錶板

- 1) 速度指示器(車速表)km/h。
- 2) 日期/時間/星期。
- 3) 汽油表
- 4) 總行程公里/英里指示器。
- 5) 短途行程公里/英里指示器。
- 6) 定期維護過期警示燈
- 7) " 模式 " 按鈕
- 8) " 設置 " 按鈕

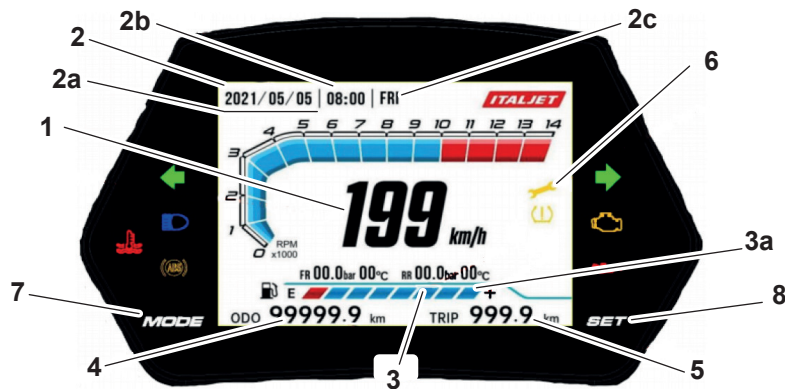

速度指示器(車速表)km/h (1)

指示摩托車的速度；根據測量單位的設置方式，速度可以用km/h表示。

日期/時間/星期幾 (2)

2a) 註明日期；可用“年/月/日”或“日/月/年”顯示

2b) 指示時間；可設置為24小時制或12小時制。

2c) 表示星期幾。

汽油表(3)

指示油箱內的汽油高低位；完全可見刻度(3a)表示最高水平，不可見刻度(3a)表示最低水平，燈“”亮起。

總行程公里/英里指示器(4)

在顯示幕的這一部分，您可以查看行駛的總公里/英里。

短途行程公里/英里指示器(TRIP) (5)

在顯示幕的這一部分，您可以查看自上次重置以來短途行駛的公里/英里數。

定期維護過期警示燈(6)

保養週期為100公里時 / 62 mi，警告燈閃爍。當超過保養間隔的公里時，警告燈持恆亮直至重置。進行保養後，顯示TOTAL ODO，然後按住“模式”按鈕(7)10秒以上；維護指示燈熄滅。

" 模式 " 按鈕(7)

" 模式 " 按鈕提供您瀏覽頁面。

" 設置 " 按鈕(8)

" 設置 " 按鈕提供您設置測量單位和刪除部分計數器。

2.5 調整和顯示設置



危險

所有調整都必須在摩托車靜止時進行。

模式
MODE



設置
SET

公里設置和 24 小時/12 小時時鐘

- 按下 " 模式 " 按鈕，直到顯示總公里。
- 按住 " 設置 " 鍵至少十秒，從測量單位 km+24 小時制切換到 mi (英里)+12 小時制，反之亦然；部分計數器被重置。

時間設定

- 同時按下 " 模式 " 和 " 設置 " 按鈕兩秒以上，小時和分鐘開始閃爍。
- 按 " 模式 " 鍵增加小時數，按 " 設置 " 鍵增加分鐘數。
- 同時按住 " 模式 " 和 " 設置 " 鍵兩秒以上，確認時間設置。

設置公里和部分小時"行程A或行程B"

- 按下 " 模式 " 按鈕，直到顯示 " 行程 A " 或 " 行程 B "，通過快速按下 " 設置 " 按鈕，您可以在顯示部分公里和部分小時數之間切換。
- 要重置部分公里行駛和部分時間，請按住 " 設置 " 按鈕兩秒鐘以上，這些數值將被重置，並重新開始新的計數。



2.6 指令

2.6.a 鎖頭

鎖頭有三個位置：

↻ 摩托車啟動位置 (不可取出鑰匙)

⊗ 鑰匙取出位置

"鎖定" 轉向鎖定位置 (可取出鑰匙)

- 鑰匙取出位置 "⊗"

通過將鑰匙轉到 "⊗" 位置，引擎和燈關閉，可以從鎖頭取下鑰匙。

- 起始位置 "↻"

從位置 "⊗" (鑰匙提取) 順時針轉動鑰匙 (1) 到位置 "↻"；燈，儀錶板將亮起，摩托車可以啟動。



2.6.b 龍頭鎖

鎖定轉向操作如下：

- 將龍頭完整向左轉動。
- 將鑰匙(1)插入鎖頭(2)的"❌"位置。
- 按下鑰匙(1)並逆時針轉動至"鎖定"位置。
- 取下鑰匙(2)。







要解鎖轉向，反向操作。





2.7 左握把蓋總成

左手把開關有以下指令：

1.  超車燈。
2.  /  近光 / 遠光開關。
3.  前後警示燈開關。
4.  喇叭
5.  方向指示開關。





超車燈 " "



近光燈打開時按下按鈕 (1)。

近光燈/遠光燈開關 " / "

根據開關(2)的位置，近光燈或遠光燈亮起：

-  照明近光燈。
-  照明遠光燈。

前後警示燈開關 " "



按下開關(3)，所有方向指示燈同時閃爍，儀錶板上的""和""燈閃爍。

注意： 僅在必要時使用危險燈警告其他車輛您的摩托車已靜止。在引擎關閉的情況下使用應急燈可能會耗盡電瓶電量。

喇叭 " "

按下按鈕 (4) 啟動喇叭。

方向指示開關 " / "

將開關(5)移向""左方向指示器，將開關(5)移向""右方向指示器：鬆開後，開關返回到中央位置。要關閉方向指示燈，請在開關處於中間位置時按下開關。

2.8 右握把蓋總成

右手把開關有以下指令：

1. 引擎緊急停止開關。
2. 引擎啟動按鈕。



2.8.a 引擎緊急停止開關

警告

只有在真正的緊急情況下，才能按下開關 (1)關閉引擎。

當按下 "❌" 位置時，它會禁止引擎啟動和運行。

當按下 "↻" 位置時，它使引擎能夠運行和啟動。

2.8.b 引擎啟動按鈕

當鑰匙處於 "↻" 位置時按下按鈕 (2) 並將開關 (1) 置於 "↻" 位置，按下煞車桿，引擎啟動。

2.9 油門控制座

油門把手 (1) 位於手把的右側。





2.10 前煞車控制總成

前煞車拉桿 (1) 位於車把的右側。煞車時，請將煞車拉桿拉向油門把手，停車按鈕會使尾燈亮起。
鬆開兩顆固定螺絲 (2) 即可調整手把上控制系統的位置。



警告

調整後不要忘記收緊螺絲 (2)。

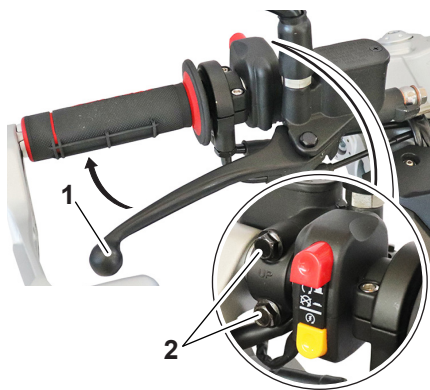

2.11 後煞車控制總成

後煞車拉 (1) 位於車把的右側。煞車時，停止按鈕會使尾燈亮起。
要啟動煞車器，請將操縱桿拉向旋鈕。
鬆開兩顆固定螺絲 (2) 即可調整手把上控制系統的位置。



警告

調整後不要忘記收緊螺絲 (2)。

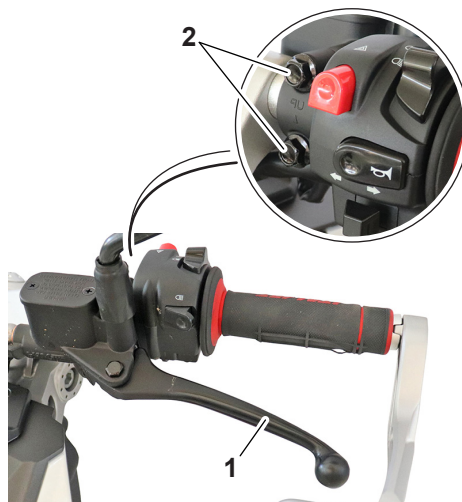

2.12 油箱

⚠ 危險

汽油極易燃，在某些條件下會爆炸。時刻關閉引擎，不要在加油或儲存燃料的區域吸煙或靠近火焰或火花。

2.12.a 加油孔

- 關閉引擎。
- 提起鎖蓋 (1)。
- 插入鑰匙 (2) 並沿箭頭 "A" 的方向轉動 1/4 圈以取下蓋子 (3)。
- 將汽油倒入油箱。

⚠ 警告

不要將汽油箱加註到上限以上，如果汽油溢出，請立即用抹布清潔汽油，因為它不僅極易燃燒，還會損壞油漆或塑料表面。

- 與拆卸操作相反，重新裝上蓋子 (3)，沿箭頭 "B" 方向轉動鑰匙，然後取下鑰匙 (2) 並關閉保護蓋 (1)。

注意：在鑰匙未插入鎖的情況下，無法重新安裝汽油箱蓋 (3)；只有正確關閉蓋子 (3) 才能從蓋子 (3) 上取下鑰匙 (2)。





警告

加汽油後檢查汽油箱蓋是否正確關閉。若汽油洩漏會構成火災風險。

2.13 汽油選擇

警告

汽油是有毒的，會導致受傷或死亡。小心處理汽油。永遠不要用嘴吸汽油。如果攝入汽油或吸入大量汽油蒸氣，或汽油進入眼睛，請立即就醫。

如果您將汽油灑在皮膚上，請用肥皂和水清洗。

如果您將汽油灑在衣服上，請更換它們。

該引擎設計為使用95無鉛汽油或更高的無鉛汽油。

如果引擎爆震，請使用不同品牌或辛烷值更高的汽油。

建議汽油：
無鉛汽油

辛烷值(RON):
95

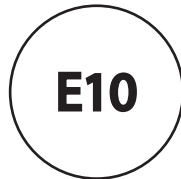
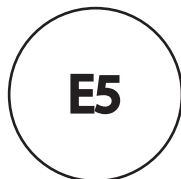

注解

- 該參考文件根據歐洲法規 (EN228) 的規定確定了該車輛的推薦汽油。
- 檢查汽油泵、噴油嘴是否具有相同的汽油識別參考。

2.13.a 不同類型的汽油

有幾種類型的汽油含有乙醇。如果乙醇含量不超過 10%(E10)，則可以使用含乙醇的汽油。Italjet 不推薦使用含甲醇的汽油，因為它會損壞汽油系統或導致車輛性能問題。

警告

僅使用無鉛汽油。使用含鉛汽油會對引擎的內部零件(例如閥門和節段)以及排氣系統造成嚴重損壞。

2.13.b 廢氣轉化器

排氣系統包括廢氣轉化器，以減少有害廢氣排放。

警告

摩托車行駛後排氣系統達到高溫。
為防止火災或燒傷風險：

- 請勿將車輛停在可能引起火災的材料附近，例如草或其他易燃材料。
- 將車輛停放在行人或兒童無法接觸熱排氣系統沒有危險的地方。

- 在對其進行維護工作之前，檢查排氣系統是否已經冷卻。
- 即使幾分鐘也不要讓引擎怠速運轉。長時間閒置會導致熱量積聚。

2.14 配件和USB插座

警告

連接到 USB 插座的配件不能在引擎關閉的情況下使用，負載絕對不能超過 12W(1A)，否則保險絲可能會燒壞，電瓶會放電。

2.14.a 使用USB插座

- 開起防護裝置 (1)。
- 將附件連接到插座 (2)。
- 不使用插座時，重新正確放置保護裝置。

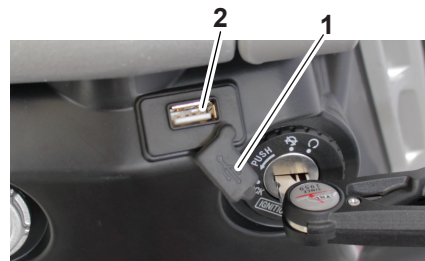



2.14.b 座墊下的置物箱

- 使用側柱或中柱停放摩托車。
- 將鑰匙 (1) 插入鎖孔 (2) 並轉動直至座椅鎖會被開啟。

- 開起座墊 (3) 以進入置物箱 (4)。
- 要關閉座墊，請將其降低並向下壓，使其鉤入鎖中。

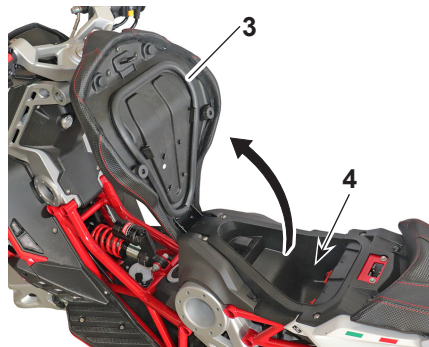
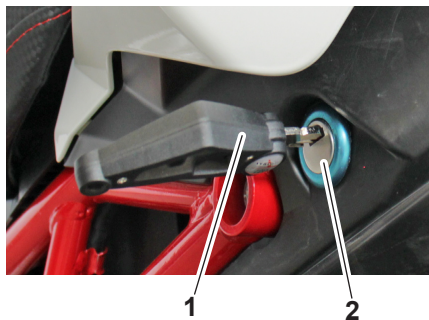

注解：打開座墊下方的置物箱後，可以從鎖孔中取出鑰匙。

2.14.c 側柱

注意

支架設計用於僅支撐摩托車的重量。請勿坐在車輛上並使用支架作為支撐；否則可能會導致嚴重的人身傷害。

注意

只有在騎士離開車輛後，才能用側支架支撐摩托車。

注意

側柱感知器安裝在摩托車上，不允許摩托車在側柱架放下時啟動車輛。
當摩托車行駛時放下側柱架，引擎停止。

側柱架位於車架的左側。在保持車輛直立的同時用腳升起或放下側柱架 (1)。

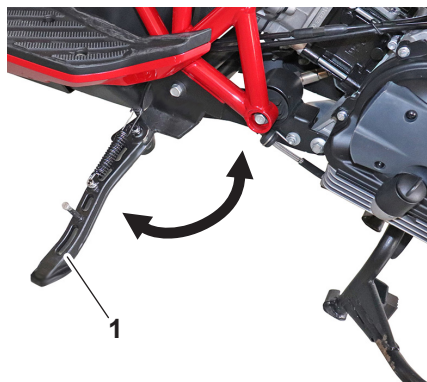

⚠ 危險

請勿在側柱支架放下的情況下使用摩托車。

如果側柱架無法保持升起，則需要聯繫最近的Italjet經銷商進行維修。

定期檢查側柱架是否正常工作，以及在支架放下時阻止摩托車啟動的側柱感知器是否正常工作。



2.14.d 中柱

- 抓住左側手把 (1) 和左側乘客把手 (2)。
- 用右腳踩下中支架 (4) 的槓桿 (3)，同時向上和向後提起摩托車，直到它在中柱支架上完全升起。

注意

使用中柱停放車輛時，坐在車上是很危險的。

要將摩托車從中柱上放下，請按如下所述進行。

- 抓住左手把 (1) 和乘客的左把手 (2)。
- 將腳放在支架前，將摩托車向前推，直到它脫離支架；支架會自動上升。



3.1 行駛前檢查

每次使用車輛時都要檢查車輛，以確保其處於安全運行狀態。時刻遵守使用和維護手冊中描述的檢查和維護程序和間隔。

警告

未能對車輛進行適當的檢查或維護會增加發生事故或車輛損壞的可能性。如果您遇到問題，請勿使用車輛。如果按照本手冊提供的說明無法消除故障，請讓Italjet經銷商檢查車輛。

使用本車前，請檢查以下幾點：

元件	控制
汽油	<ul style="list-style-type: none">- 檢查汽油油箱中的汽油油位。- 必要時加汽油。- 檢查汽油油迴路是否有洩漏。
機油	<ul style="list-style-type: none">- 檢查引擎中的油位。- 如有必要，添加推薦的機油至標準位。- 檢查引擎是否有漏油現象。
改齒輪箱油	<ul style="list-style-type: none">- 檢查變速箱是否有漏油。
冷卻液	<ul style="list-style-type: none">- 檢查蓄水箱中的冷卻液高低位。- 如有必要，加滿冷卻液。- 檢查冷卻系統是否有洩漏。
框和輪胎	<ul style="list-style-type: none">- 檢查框是否有損壞。- 檢查輪胎狀況和花紋深度。- 檢查氣壓。



元件	控制
煞車	<ul style="list-style-type: none">- 檢查煞車器的操作。- 如果煞車手感變軟，請讓 Italjet 經銷商檢查安全系統。- 檢查來令片的磨損情況。- 必要時更換它們(更換時，請聯繫 Italjet 經銷商)。- 檢查油箱中的液位，必要時加滿(要加滿，請聯繫 Italjet 經銷商)。- 檢查液壓系統是否有洩漏。
側柱架、中柱	<ul style="list-style-type: none">- 確保操作順暢。- 如有必要，潤滑樞軸點。
儀錶、燈、信號和開關	<ul style="list-style-type: none">- 檢查燈和方向指示燈的工作情況。
側支架開關	<ul style="list-style-type: none">- 檢查啟動電路中斷系統的操作。- 如果系統不能正常工作，請讓 Italjet 經銷商檢查車輛。

3.2 摩托車使用提醒

注解：如果您不熟悉摩托車的操作，請在騎行前仔細閱讀 " 控制 " 段落中的說明。

3.2.a 磨合說明

在最初的 1000 公里內，必須嚴格遵守以下規則，不遵守這些規則可能會影響摩托車的壽命和性能：

- 使用車輛前，將引擎預熱至低轉速。
- 避免快速啟動，不要以高轉速運行引擎。
- 以中等速度行駛，直到引擎暖機。
- 反複使用兩個煞車器在來令片和煞車盤中運行。
- 避免長時間保持相同的速度。
- 避免長途旅行而不停下來。

3.2.b 起動問題故障排除

以下列出常見的操作問題並實施補救措施。

引擎不啟動

- 啟動技術不當：按照 " 啟動引擎 " 段落中的說明進行操作。
- 側柱架放下：將側柱架升起。

引擎啟動緩慢

- 火星塞髒了或狀況不佳：更換。

引擎啟動但操作不穩定

- 火星塞髒了或狀況不佳：更換。

火星塞容易髒

- 劣質火星塞：更換。

引擎動力不足

- 骯髒的空氣過濾器：清潔。

煞車不能正常工作

- 磨損的來令片：在專業維修店更換。

注意

對於所有其他問題，請聯繫Italjet經銷商。



3.3 騎士和乘客上/下摩托車

3.3.a 注意事項

請仔細閱讀以下說明，因為它們為騎士和乘客的安全提供了重要信息，以避免人員受傷或摩托車損壞。

上下摩托車請從摩托車的左側進行，雙手自由，不受阻礙，中柱抬起。

如果有側支架，騎士可以在側支架放下的情況下上車。

騎士必須第一個上車，最後一個下車，並且必須在乘客上下車時控制摩托車的穩定性。

不要用跳躍或伸展腿部的方式下車，請確實依照手冊描述方式操作下車。

3.3.b 騎士上車

抬起中柱。

如果有側柱架，請將其放下。

- 從左側，用雙手正確握住手把，然後抬起右腿並通過座墊。
- 坐在摩托車上，將雙腳放在地面上，拉直車輛，不要在側支架上施加重量。



警告

如果您無法將雙腳放在地上，請將右腳或左腳放下準備支撐。

- 用左腳完全收回側柱架（選配）。
- 按照相關段落中的描述啟動摩托車。

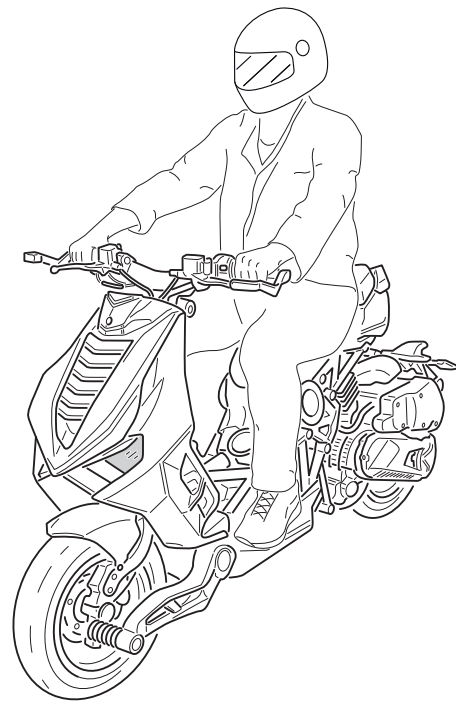

3.3.c 乘客上車

- 騎士必須按照相關段落的描述登上摩托車，而不要啟動摩托車。
- 乘客必須拉出腳踏板 (1)。

警告

處於駕駛位置的騎士不得拉出或試圖拉出後排乘客腳踏板，因為這可能會影響車輛的平衡。

- 抬起右腿騎上摩托車，小心移動，以免車輛和騎士失去平衡。





3.3.d 下車

- 停車並關閉引擎。



警告

確保車輛停放區域穩定且水平。

- 將雙腳放在地面上。
- 按照相關段落中的描述關閉摩托車。
- 用左腳完全放下側柱架 (選配)。
- 乘客先行下車，必須先抬起右腳從車輛左側下車。
- 將摩托車向左傾斜，直到它停在側支架上 (選配)。
- 雙手牢牢抓住手把，抬起右腿從左側下車。

3.4 後視鏡調整

按照相關段落中的描述坐在摩托車上。

通過直接移動兩個後視鏡 (1) 來調整它們，以便騎士可以從坐著的位置正確地看到道路的後方。





4.1 啟動摩托車及燈號識別

上摩托車後，如相關段落所示，啟動引擎的步驟如下：

注解：如果側柱架放下，摩托車將無法啟動。

- 將開關的鑰匙 (1) 置於 "  " 位置。



- 警告燈 "  " 亮起幾秒鐘然後熄滅，同時 "  "、"  " 燈一直亮著直到摩托車啟動。

- 確保油門把手 (2) 完全鬆開並且側支架處於駕駛位置。
- 拉動兩個煞車柄之一。
- 按下引擎啟動按鈕 (3) 並在引擎啟動後立即鬆開。

注解："ABS" 警告燈一直亮著，直到車速達到 10 公里/小時 (6 英里/小時)，然後熄滅。

注解：引擎冷車發動後勿高速運轉，請暖機運轉過後再騎乘，有助於延長引擎壽命。





4.1.a 油門的使用

- 鬆開煞車柄，同時轉動油門手柄 (1)；速度與油門手柄的旋轉成正比，將旋鈕轉向 "A" 摩托車加速，將旋鈕轉向 "D" 摩托車減速。



4.1.b 煞車的使用

為了獲得更敏銳的煞車效果，建議同時使用兩個煞車器。

- 鬆開油門手柄 (1) 並根據所需的煞車程度拉動兩個煞車柄 (2) 逐漸增加壓力。



警告

避免急煞車，摩托車在斜坡上煞車時要非常小心，有摔倒的可能。在某些情況下，獨立使用前煞車器或後煞車器可能很有用。小心使用前煞車器，尤其是在濕滑的地面上。不正確地使用煞車器會導致嚴重的事故

4.1.c 停止摩托車和引擎

- 完全鬆開油門把手 (1) 使摩托車減速。
- 同時使用前後煞車器。
- 摩托車停止後，將鑰匙 (2) 轉動到位置 "🔒" (鑰匙拔出位置)，引擎停止。



4.1.d 緊急情況下停止引擎

- 要在緊急情況下停止引擎，按下 "🔒" 上的紅色開關 (1)；停止摩托車後，將開關 (1) 返回到 "↻" 位置。

警告

如果油門鎖定在打開位置或其他故障導致引擎無法控制地旋轉，請立即按下引擎停止按鈕 (1)。在按下停止按鈕的同時，通過正常使用煞車和轉向來保持對摩托車的控制。



4.1.e 停放摩托車

如相關段落所述，停放摩托車時將側柱架放下或中柱立起。

警告

- 關閉摩托車後，引擎和排氣系統會變得很熱，停車時盡量避免行人不小心碰到這些零件。
- 請勿將車停在乾草或其他可能易燃材料旁邊。
- 不要停在斜坡或鬆軟的地面上；可能導致摩托車傾覆，汽油洩漏和火災發生。



5.1 維護和檢查週期

5.1.a 定期保養

定期檢查、調整和潤滑使摩托車保持在最佳的安全和效率狀態。以下幾頁說明了與摩托車檢查、調整和潤滑有關的最重要的要點。

表中顯示的保養間隔應僅作為正常騎行條件下的一般指南。但是，根據氣候條件、地形、地理位置和個人使用情況，可能需要縮短維護間隔。

警告

摩托車缺乏保養或保養不當會增加使用車輛時可能造成受傷或死亡的風險。請由Italjet經銷商或專業維修人員進行維護。

警告

在執行任何維護操作之前，請檢查您是否擁有標準的工具、組件和技術技能。

- 關閉引擎並將摩托車停放在平坦堅固的表面上。
- 等待引擎、排氣管和煞車盤冷卻。

警告

如果您在多塵、泥濘或非常潮濕的道路上使用車輛，則必須以較短的維護間隔清潔/更換空氣濾清器。請向您的Italjet經銷商諮詢正確的維護間隔。

項目	時間或里程											
	時間(月)	6	12	18	24	30	36	42	48	54	60	66
	里程 (公里 x 1000)	1	6	12	18	24	30	36	42	48	54	60
引擎												
導輪滾輪			L		L		L		L		L	
變速器滑動襯套			R		R		R		R		R	
離合器碗公		C	C	C	C	C	C	C	C	C	C	C
內鍊			R		R		R		R		R	
變速箱空氣濾芯			I		I		I		I		I	
引擎機油網狀預濾器	C	C	C	C	C	C	C	C	C	C	C	C
引擎機油濾清器	R	R	R	R	R	R	R	R	R	R	R	R
汽門間隙			A		A		A		A		A	
輪轂油	R		R		R		R		R		R	
機油(*)	R	R	R	R	R	R	R	R	R	R	R	R
變速器皮帶輪/軸承			R		R		R		R		R	
前傳動變速器組			I		I		I		I		I	
傳動			L		L		L		L		L	
火星塞			R		R		R		R		R	
空氣濾清器		C	C	C	C	C	C	C	C	C	C	C



項目	保養周期	時間或里程											
		時間(月)	6	12	18	24	30	36	42	48	54	60	66
		里程 (公里 x 1000)	1	6	12	18	24	30	36	42	48	54	60
汽化系統													
岐管或節流閥		I		I		I		I		I		I	
冷卻系統													
冷卻液高低位(**)		I	I	I	I	I	I	I	I	I	I	I	
散熱器				C		C		C		C		C	
燃料供應系統													
汽油濾清器				R		R		R		R		R	
汽油管(***)		I		I		I		I		I		I	
電子系統													
電瓶電壓		I		I		I		I		I		I	
大燈調節				A		A		A		A		A	
道路測試													
道路測試		I		I		I		I		I		I	

項目	保養周期	時間或里程											
		時間(月)	6	12	18	24	30	36	42	48	54	60	66
		里程 (公里 x 1000)	1	6	12	18	24	30	36	42	48	54	60
車台架													
安全裝置		I		I		I		I		I		I	
改:來令片		I	I	I	I	I	I	I	I	I	I	I	
煞車液(**)		I		I		I		I		I		I	
懸吊				I		I		I		I		I	
車輪/輪胎		I	I	I	I	I	I	I	I	I	I	I	
轉向		I		I		I		I		I		I	
排氣系統				I		I		I		I		I	
油門控制		A		A		A		A		A		A	

I: 必要時檢查和清潔、調整、潤滑或更換

C: 清潔

R: 替換

A: 調整

L: 潤滑

(*) 平均每3000公里檢查一次

(**) 每2年更換一次

(***) 每4年更換一次



5.1.b 機油位置檢查

注解：檢查必須在引擎剛關閉且仍有一定溫度的情況下進行。

警告

摩托車排氣管達到高溫，注意不要被燙傷。

- 將摩托車放在平坦地面，並將中柱立起。
- 等待幾分鐘，讓油沉澱。
- 擰下油尺 (1) 並將其取出，用抹布清潔油尺並將其插回加油孔 (2) 中，不要擰入，然後取出油尺並檢查油位是否在最低油位標記 "MIN" 和最大 "MAX" 之間。
- 機油補充時，通過注油孔 (2) 將油注入，但不要超出機油量上限記號。
- 通過擰緊重新組裝量油尺 (1)。

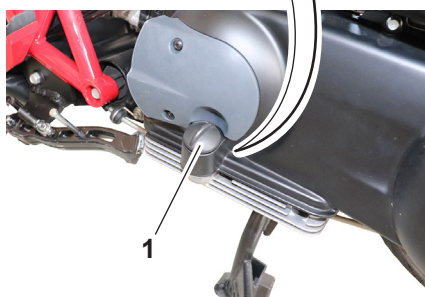
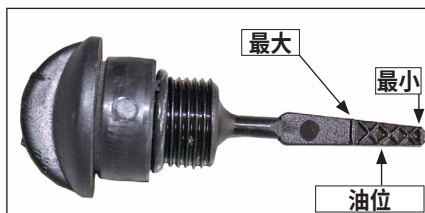

5.1.c 更換引擎機油及濾芯

注解：更換機油時必須在引擎剛剛關閉且仍有一定溫度的情況下進行。

警告

小心不要被熱油燙傷自己

- 將摩托車放在平坦地面，並將中柱立起。
- 拆下油尺 (1)。

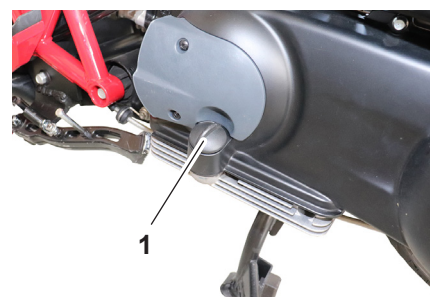

- 放置一個與排放塞 (2) 相對應的油盆。
- 擰下放油塞 (2) 並放掉所有油。

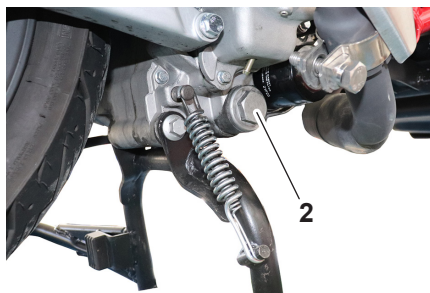

- 使用適當的工具 (4) 擰下機油濾清器 (5)。

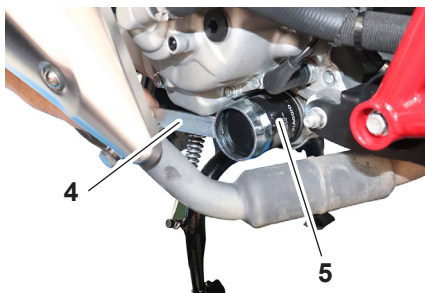

- 清潔過濾器 (3)，如果損壞則更換，然後重新組裝。

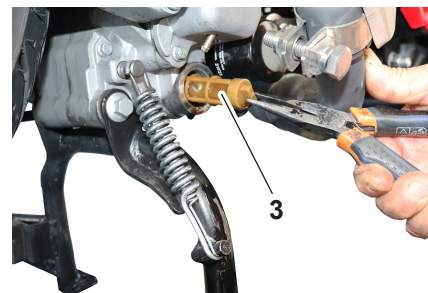

- 使用鉗子拆下可清洗過濾器 (3)。

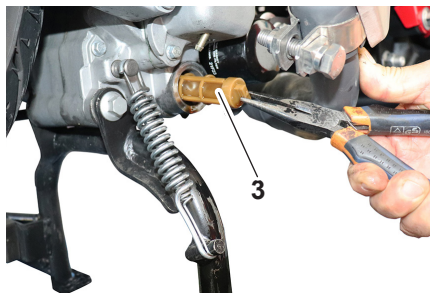

- 拆下過濾器 (5)。

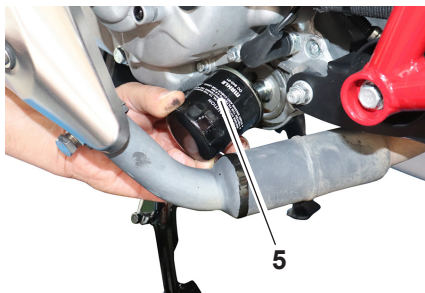

- 檢查蓋子 (2) 的墊圈 (6) 的狀況，如果損壞則更換。

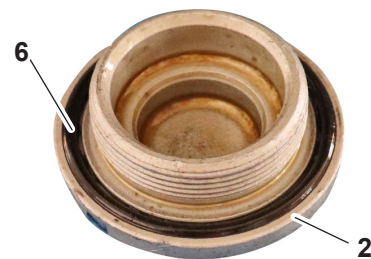



- 重新裝上蓋子 (2)，使用 25 Nm /18.44 ft/lb 的扭力鎖緊。

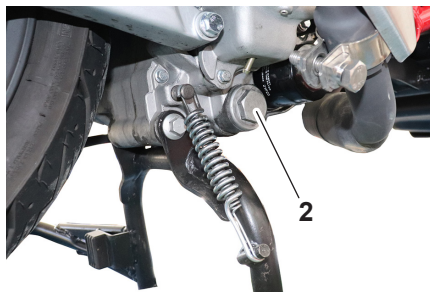

- 使用適當的工具 (4)，以 12 Nm / 8.85 ft/lb 的擰緊扭矩擰入過濾器，鎖緊過濾器 (5)。

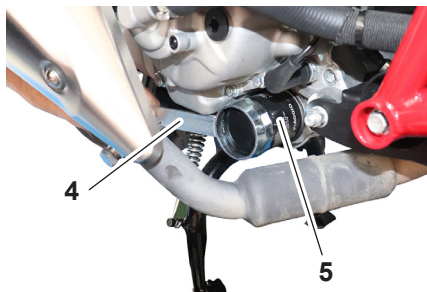

- 重新安裝旋緊量油尺 (1)。



注解：有關要使用的機油類型，請參閱 " 加油 " 章節。

- 用油潤滑墊圈 (7)。



- 通過孔 (8) 將約 1250 cm³ 的油倒入油箱中。

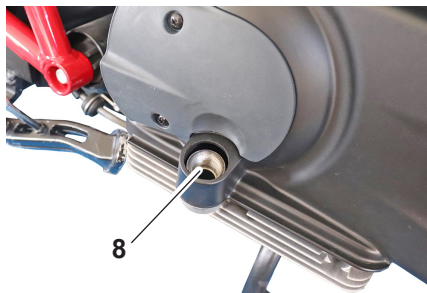

注解：在引擎和排氣系統冷卻後，用抹布清潔澱在零件上的任何機油。

- 啟動引擎並讓它空轉幾分鐘，檢查是否有漏油現象。如果有漏油現象，請立即停止引擎運轉並查找原因。
- 關閉引擎，檢查油位並在必要時進行修正。
- 按照 " 數位儀錶板 " 章節中的說明重置維護間隔。

5.1.d 冷卻液副水箱檢查視窗

注解：冷卻引擎後檢查冷卻液高低位。

- 將摩托車放在平坦地面，並將中柱立起。
- 拆下蓄水箱 (2) 的蓋子 (1)。



- 檢查液位是否在箱的最小 "MIN" 液位和最大 "MAX" 液位之間。

- 如果需要加滿，擰鬆水箱蓋 (3)，然後從加水孔 (4) 引入冷卻液，檢查水箱 (2) 上的液位。
- 恢復水平後，重新裝上箱蓋 (3) 和蓋子 (1)。

注解：冷卻液具有腐蝕性，加滿時如有濺出，請仔細清洗接觸過的部位。

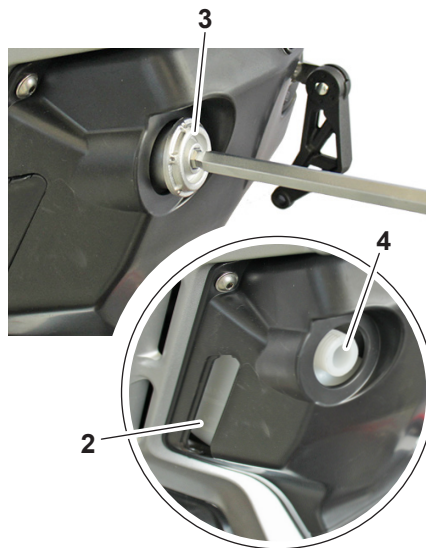

5.1.e 清潔空氣濾清器

- 擰下螺栓 (1) 並取下蓋子 (2)。

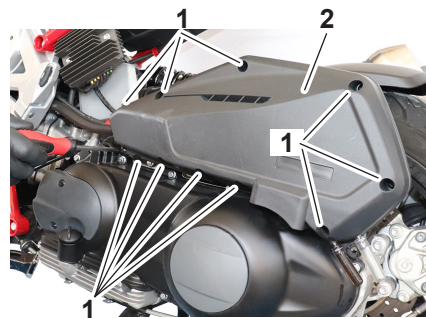

- 從濾清器蓋 (2) 上取下濾清器 (3)。

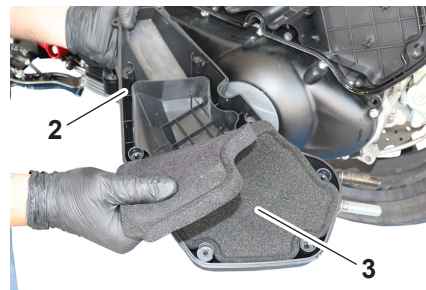



- 用合適的濾清器清潔劑清潔濾清器 (3) 並使其完全乾燥。

警告

請勿使用汽油或其他易燃溶劑清潔濾清器。

- 檢查濾清器是否磨損或損壞，必要時更換。
- 在濾清器 (3) 的整個表面上塗抹濾清器專用油，然後擠壓以去除多餘的油。
- 將過濾器 (3) 重新安裝到濾清器蓋 (2) 上。

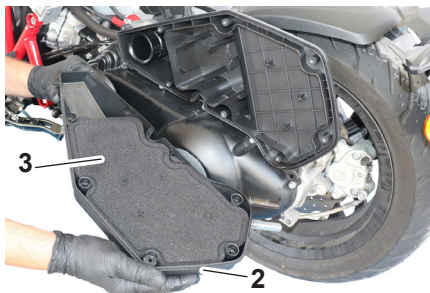

- 檢查墊圈 (4) 的狀況，如果損壞則更換。

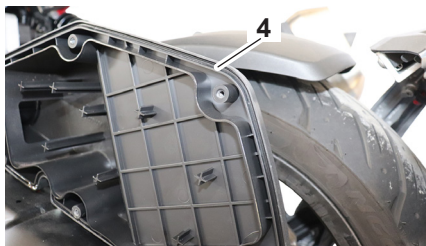

- 重新安裝濾清器蓋 (2)，擰緊螺栓 (1)。

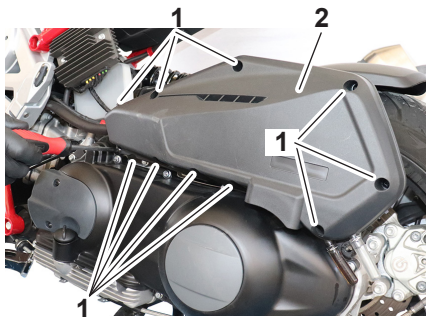

- 檢查通氣孔 (5) 和 (6) 是否髒污，如果看到任何污垢，請拆下通氣孔，進行清潔，然後重新組裝。



5.1.f 清潔傳動箱空氣濾清器

- 擰下螺栓 (1) 並取下蓋子 (2)。

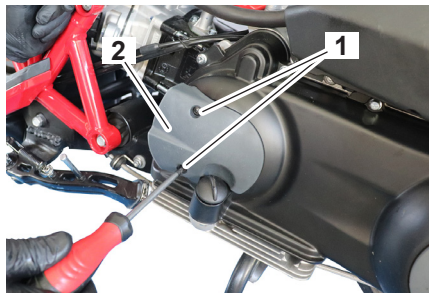

- 拆下過濾器 (3) 並用適當的清潔劑進行清潔。

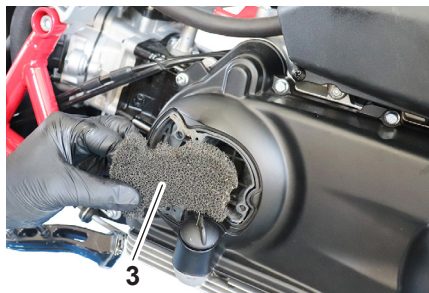

警告

請勿使用汽油或其他易燃溶劑清潔濾清器。

- 檢查濾清器是否磨損或損壞，必要時更換。
- 檢查墊圈 (4) 的狀況，如果損壞則更換。

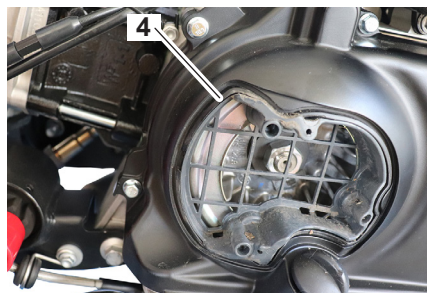

- 以與拆卸相反的順序重新安裝過濾器 (3) 和濾清器蓋 (2)。

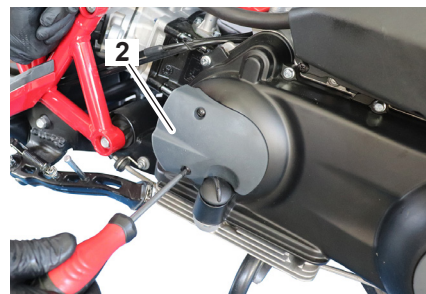



5.1.g 火星塞檢查



警告

等待引擎冷卻後再進行檢查，謹防燙傷。

- 取下蓋子 (1)。
- 使用合適的工具拆下火星塞 (2)。

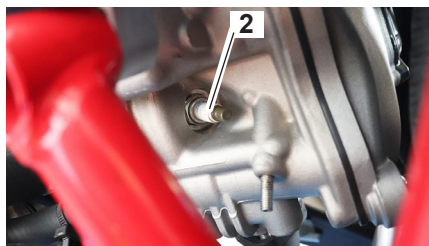

- 火星塞電極 (2) 之間的距離必須為 $0.5 \div 0.6\text{mm}$ 。
- 不同的距離會導致摩托車出現故障。

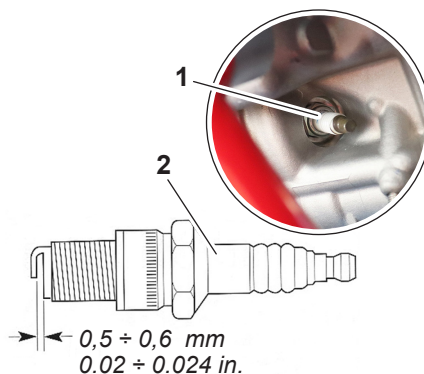

5.1.h 檢查輪胎和相對壓力

請時刻保持輪胎狀況良好，並根據規格按適當的時間間隔更換輪胎。每次騎乘前，請務必檢查輪胎壓力，必要時調整它。



警告

在輪胎壓力不正確的情況下使用摩托車可能會因失去控制而導致嚴重的人身傷害或死亡。

- 等待輪胎冷卻後檢查並調整輪胎壓力(待輪胎溫度等於環境溫度時)。
- 請依照規定的負載重量調整輪胎壓力。

5.1.i 輪胎檢查

本車配備了無內胎輪胎。

- 檢查輪胎的狀況，不得有裂紋、磨損等，可以使用輪胎本身的專用指示器檢查胎面的磨損情況。

胎面的最小高度

前面	2mm (0.08 in)
後面	2mm (0.08 in)

- 請根據磨耗數據指示檢查壓力。

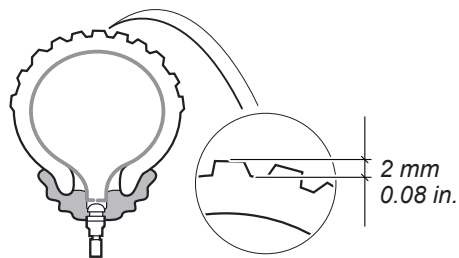

警告

前後輪胎必須是相同的品牌和型號，在前後輪之間使用不同類型的輪胎會影響摩托車的穩定性和機動性。

注解：即使沒有明顯磨損，輪胎也會老化；胎壁的橫向裂紋或變形是老化的跡象。使用摩托車前請輪胎經銷商檢查輪胎。

冷胎壓：

1人：

前面

190 kPa (1.9 Kgf/cm², 28 psi)

後面

200 kPa (2.00 kgf/cm², 29 psi)

2人

前面

210 kPa (2.10 kgf/cm², 30 psi)

後面

250 kPa (2.50 kgf/cm², 36 psi)

- 要調節壓力，取下蓋子(1)並將壓力表連接到氣嘴(2)。

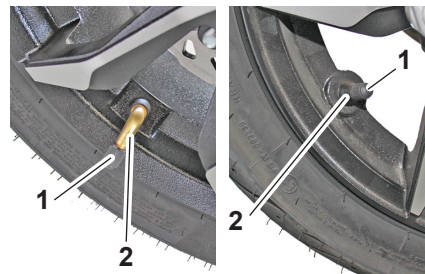



警告

- 由輪胎經銷商更換過度磨損的輪胎。使用過度磨損的輪胎車輛會降低駕駛穩定性，並可能導致車輛失控。
- 更換新輪胎後以中速行駛，讓輪胎表面"磨合"，使其特性發揮到最大。

注解：更換輪胎時，必須平衡車輪。

每次使用前，務必檢查輪胎是否有裂紋、彎曲、變形或其他損壞。如果發現任何損壞，請更換車輪。不要試圖對車輪進行哪怕是最輕微的修理。如果出現變形或裂紋，必須更換車輪。

5.1.l 檢查來令片磨損

檢查前來令片(1)和後來令片(2)的磨損情況。

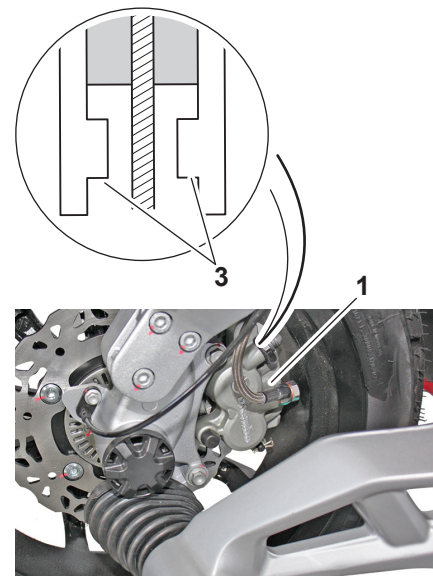

- 每個煞車都配備有磨損指示器 (3)。要檢查來令片磨損情況，請在操作煞車器同時檢查磨損指示器 (3) 的位置。如果來令片磨損到磨損指示器幾乎接觸煞車盤的程度，請成對更換來令片。

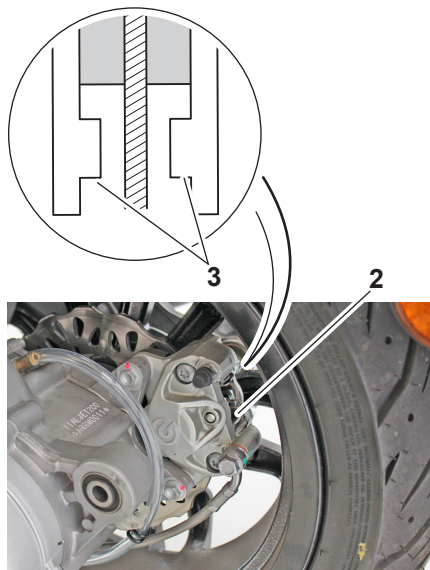

警告

要更換來令片，必須聯繫 Italjet 經銷商。

警告

更換來令片後，必須小心駕駛，逐漸煞車，讓煞車片正確固定/與相關的煞車盤磨合。



5.1.m前/後煞車油位檢查視窗

- 放置摩托車，使煞車油槽的上部與地面平行。
- 儲油槽中的液位必須位於視窗(1)的中心。

液位降低會使空氣進入系統，可能導致煞車失靈；如果需要補充，請聯繫您的Italjet經銷商。

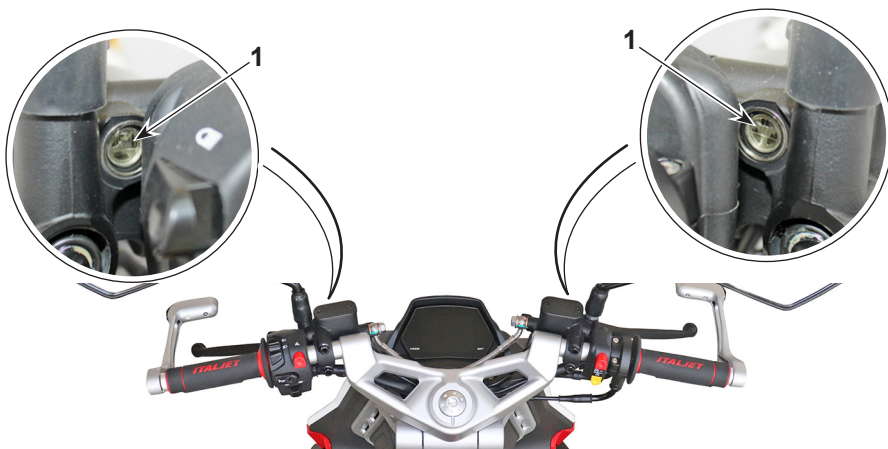

警告

如果煞車拉桿太"鬆軟", 則管道中有空氣或系統存在缺陷。在這些條件下騎摩托車很危險, 請立即讓您的Italjet經銷商檢查煞車系統。

注意

不要將煞車液倒在塑料零件和鏡片上(如:大燈)。

警告

不要混合兩種不同類型的煞車液。如果您選擇使用不同品牌的煞車液, 請清除現有的煞車液。

警告

煞車液會引起刺激。避免與皮膚和眼睛接觸。如果接觸, 請徹底清潔接觸的部位, 如果是眼睛, 請儘快就醫。

警告

- 僅使用符合規定的煞車液；否則，橡膠油封可能會劣化，導致洩漏。
- 補充時使用相同類型的煞車液。添加DOT4以外的煞車液會導致功能受影響的可能。
- 補充時避免水或灰塵滲入煞車液儲油槽。水會導致煞車液沸點顯著降低，並可能導致"失效"，污垢會堵塞ABS正常動作。

警告

煞車液會損壞烤漆表面或塑料零件。務必立即清理任何溢出的煞車液。

隨著來令片磨損，煞車液液位逐漸下降是正常的。如果煞車液液位突然降低，則可能是煞車片磨損和/或煞車系統漏液；因此，請務必檢查煞車片的磨損程度以及煞車系統是否漏液。

如果煞車液高低位突然下降，請在行駛前請Italjet經銷商檢查車輛。

5.1.n 更換煞車油

讓Italjet經銷商每2年更換一次煞車液。此外，請按照下面列出的時間間隔更換主缸和煞車鉗的油封以及煞車軟管，如果它們損壞或洩漏，請盡快更換。

- 煞車油封：每2年
- 煞車軟管：每4年。

5.1.o 檢查V型皮帶

必須由Italjet經銷商按照定期維護表中指定的時間間隔，檢查和/或更換三角皮帶。



5.1.p 檢查和潤滑中柱及側柱架

定期檢查中柱和側柱架的運作情況，並在必要時潤滑螺栓(1)和金屬的接觸面。



警告

如果中柱或側柱架不能輕鬆升高或降低，請讓Italjet經銷商檢查或修理。

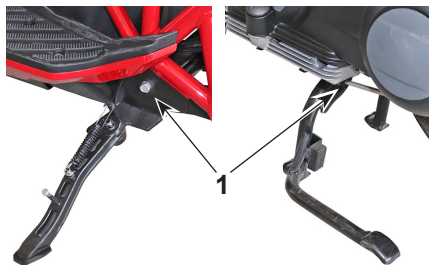

5.1.q 避震彈簧預載調整

前(1)和後(2)減震器具有調節彈簧預緊力的能力;若要進行調整，請鬆開鎖緊螺母 (3) 並作用在環形螺帽 (4) 上，鎖緊它會增加預緊力，反之亦然會減少預緊力。

通過擰緊螺母，彈簧被壓縮，因此獲得更硬的阻尼作用。

擰鬆環形螺母會釋放彈簧，因此您將獲得更柔和的避震作用。

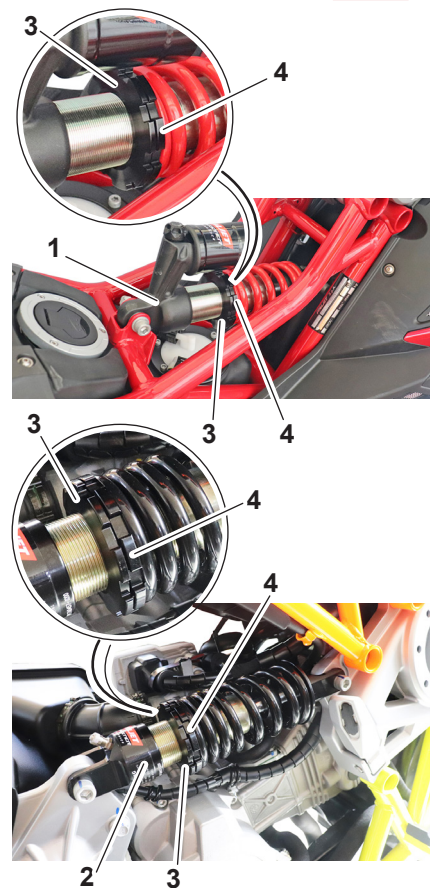

5.1.r 前減震器煞車調整

- 通過作用在環形螺母(1)來調整制動，將其轉向“+”會增加制動，將其轉向“-”會減少制動。

出廠設定為完全關閉時點擊6次。

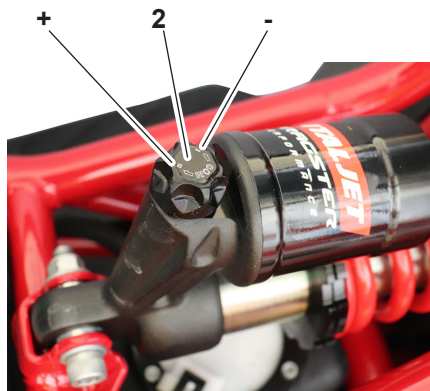

5.1.s 前轉向舵檢查

應定期檢查轉向舵中的任何間隙。

- 將摩托車中柱立起，一人必須握住摩托車手把使其穩定，另一個人必須嘗試沿箭頭“A”方向和箭頭“B”方向移動車輪 (1)。

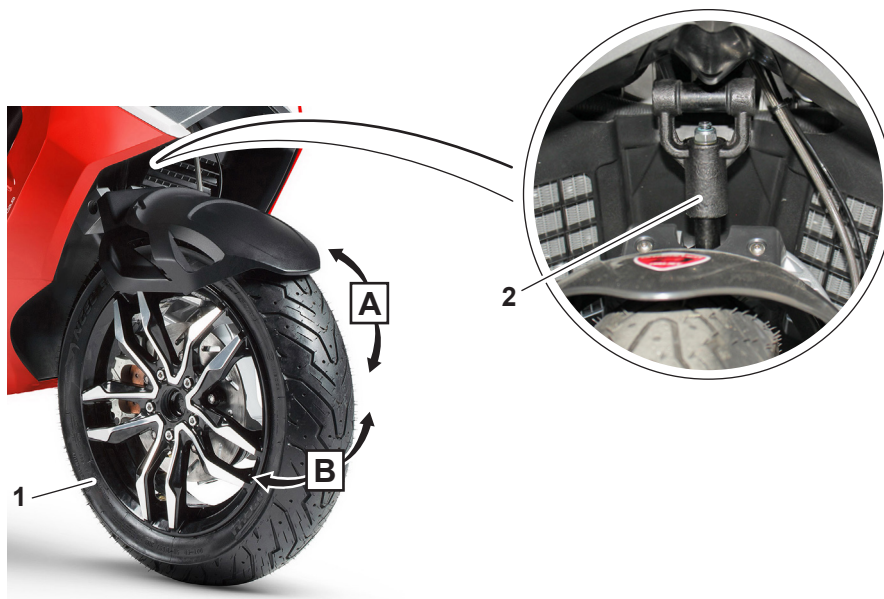

如果發現間隙過大，請聯繫Italjet經銷商檢查轉向操作(2)。



5.1.t 電瓶檢查和充電

要進入電瓶倉，請按以下步驟操作：

- 按照相關段落中的描述提起座墊。
- 拆下兩個螺絲 (1) 並取下乘客座墊 (2)。

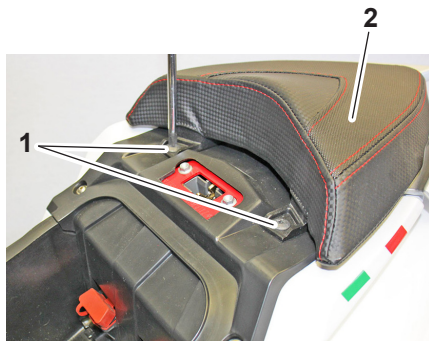

- 拆下兩個螺絲 (3) 並取下外殼 (4)。



- 首先拆下黑色負極導線 (5)，然後是紅色正極導線 (6)(重新組裝時，先連接紅色正極導線，然後是黑色負極導線)。
- 打開外殼取出電瓶 (7)。

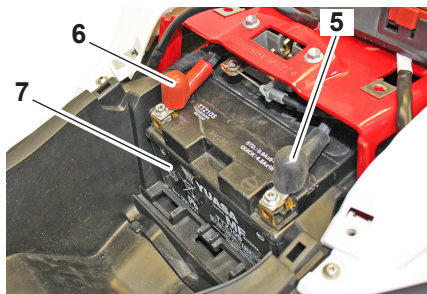

- 利用電壓錶檢查電瓶電壓須滿 12.5V。若電壓太低則須將電瓶充滿。
- 使用恆壓電瓶充電器，首先將紅色正極導線連接到電瓶的正極端子，然後將黑色負極連接到電瓶的負極端子。
- 再將電瓶重新安裝到車上之前，請時刻檢查電瓶的電壓狀態。

>>>

- 電瓶必須保持清潔，端子必須塗上油脂。
- 按照與拆卸相反的順序重新組裝所有零件，注意將乘客座墊的掛鉤 (8) 安裝到支架的座墊 (9) 中。

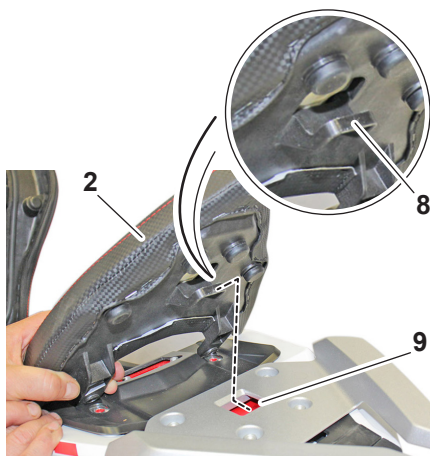

⚠ 危險

電瓶中含有硫酸。避免與皮膚，眼睛和衣服接觸。

補救措施：

與皮膚接觸：

用水徹底沖洗。

攝入：

喝大量的水和牛奶。

馬上就醫。不要催吐。

與眼睛接觸：

用水沖洗至少15分鐘，然後就醫。

注意

如果電瓶不使用，無論如何必須至少每3週以慢速循環(12V-6Ah電瓶以0.6A充電8小時)充電。

⚠ 警告

電瓶會產生爆炸性氣體，在室內給電瓶充電時要保持室內通風。使用電瓶充電器時，請先將電瓶連接到充電器，然後再打開。這做法可避免在電瓶端子處形成火花，以免點燃電瓶中的氣體。



5.1.u 檢查/更換保險絲

摩托車配有兩個保險絲盒，一個位於座墊下方，一個位於前面板下方。

座墊下方的保險絲

- 提起座墊以接觸保險絲盒(1)。

保險絲2 (20 A)= ABS電組

保險絲3 (15 A)= ABS感應端

保險絲4(10 A)= 正極，儀錶板，電壓調節器，噴油嘴

保險絲5 (20 A)= 備用保險絲

保險絲6 (15 A)= 備用保險絲

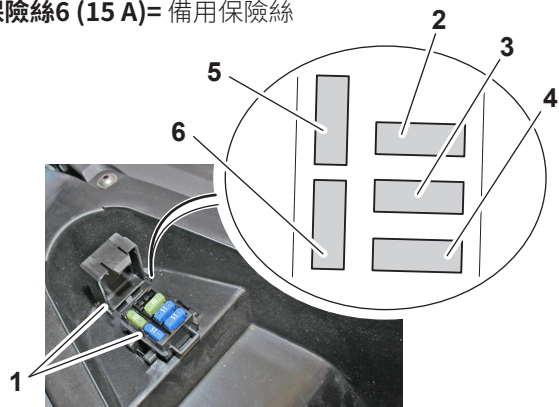

前面板下方的保險絲

- 擰開螺絲(1)並拆下上面板(2)。

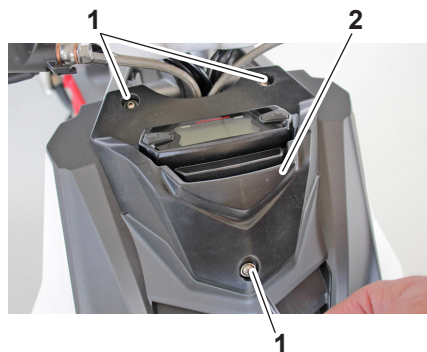

- 輕輕向外拉面板 (3) 將其從頂部鬆開。

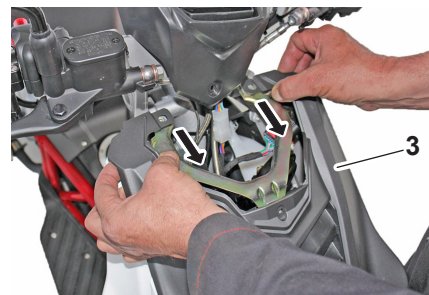

- 用雙手拿起面板 (3) 並將其向外拉，直至從支架上鬆開。

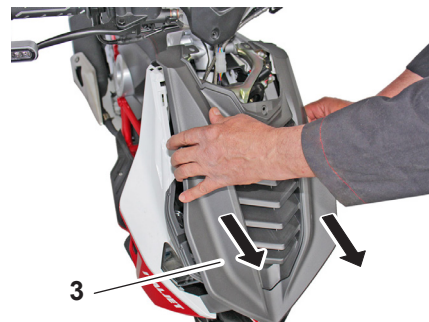

- 保險絲盒 (4) 位於摩托車的右上方。

保險絲5 (15 A) = 燈、牌照燈、方向
燈、繼電器、喇叭

保險絲6 (15 A) = 啟動馬達噴油嘴

保險絲7 (15 A) = 備用保險絲

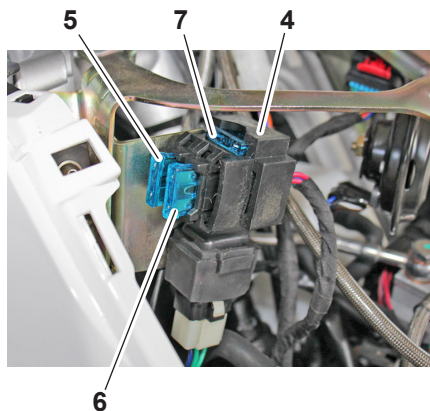

- 按照與拆卸相反的順序重新組裝所有零件，注意將面板 (3) 的擋塊 (8) 安裝在其座 (9) 中。

注意

切勿使用大於規定安培數的保險絲，以免導致電器系統受損並引起火災。

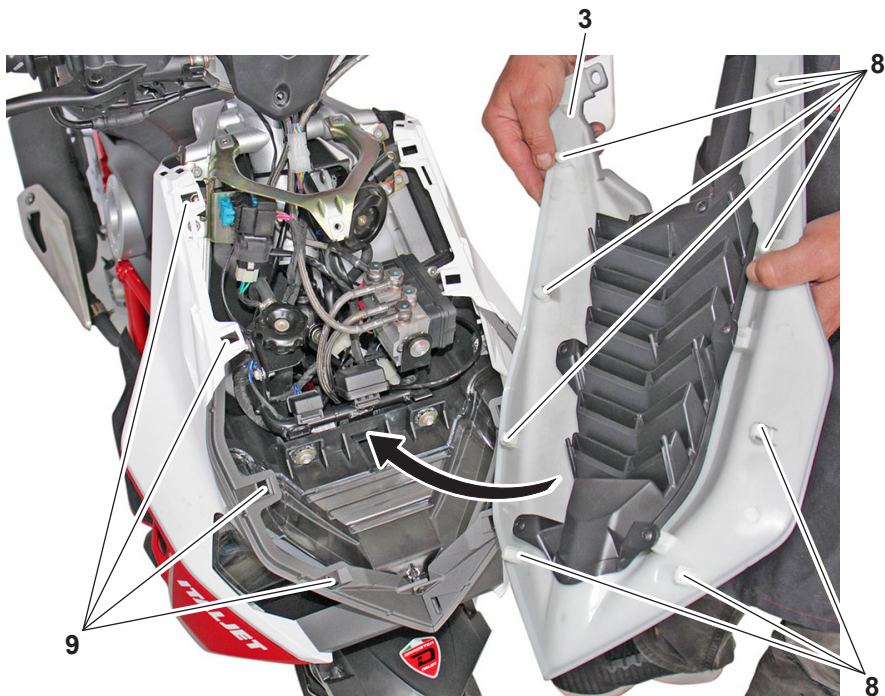



5.1.v 燈光控制及調整規範

前光束控制

- 要檢查燈的方向是否正確，將摩托車輪胎充氣到正確壓力且一人坐在座墊上。
- 在牆壁或屏幕前，距其 10 米，繪製一條與燈的中心高度相對應的水平線和一條與車輛縱軸對齊的垂直線。

- 在昏暗的光線下進行檢查。
- 打開遠光燈，暗區和亮區之間的分界上限必須不超過投影中心距地面高度的 $\frac{9}{10}X$ 。
- 欲進行調整，請聯繫 Italjet 經銷商。

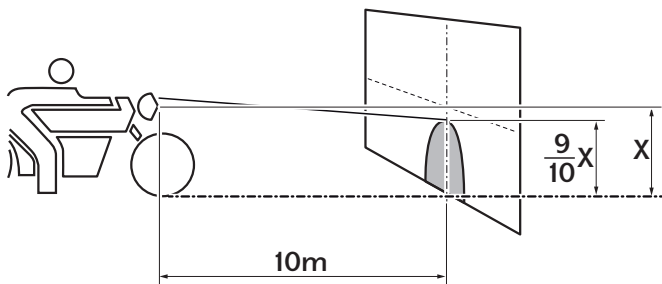

燈和方向燈

- 摩托車配備 LED 燈和方向燈，如果燈泡燒毀，請至 Italjet 經銷商處更換。

診斷連接器

打開座墊測試連接器(1)(2)。

連接器(1)= ABS 控制單元
連接器(2)= 引擎控制單元

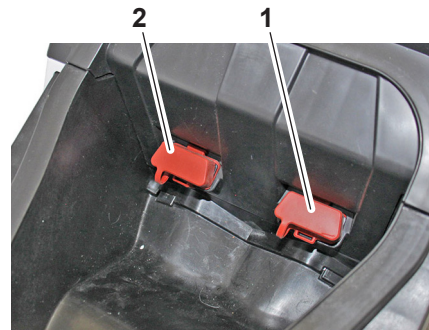

6.1 摩托車的保養和存放

6.1.a 一般事項

對車輛進行正確的保養，除了改善外觀外，還能提高整體性能並延長零件的使用壽命。此外，經常清洗、清潔和拋光可以讓您更準確掌握車輛狀況。在雨中或在海邊騎乘之後請清洗車輛，因為酸性液體對金屬具有腐蝕性。

注解：沿海地區，因為海鹽或路上飛揚的鹽份與水結合後，具有極高的腐蝕能力，因此在這些區域使用車輛後，請清洗底部和底盤零件。



不正確的清潔方式會導致不美觀和機械損壞。

請勿使用：

- 高壓洗車機或蒸汽噴射清潔器。過大的水壓會導致下列區域滲水和劣化：車輪軸承、煞車器、傳動密封件和電組等設備。
- 腐蝕性化學產品、研磨清潔劑或蠟。刷子會刮傷並損壞緞面；只能使用柔軟的海綿或毛巾。

- 被研磨性清潔產品或腐蝕性化學品（如溶劑、汽油、防鏽劑、煞車液、防凍劑等）污染的毛巾、海綿或刷子。



6.1.b 清潔注意事項

清潔前

1. 將摩托車停在避免陽光直射的地方，讓其冷卻。
這將防止形成水垢。
2. 檢查所有插頭、蓋子、連接器和電組連接元件是否正確安裝。
3. 注意不要讓水滲入排氣管內部。
4. 用優質清潔劑和刷子或海綿清除道路污垢和油漬。

清潔中

1. 用清水徹底將殘留的清潔劑沖洗乾淨。避免將水直接噴入排氣管、儀錶板上、進汽口或其他內部區域，例如座墊下方的儲物箱。
2. 用清水、中性清潔劑和軟性海綿去除污垢。使用牙刷或瓶刷清潔難以觸及的地方。

注意

如果摩托車接觸過鹽，請使用冷水。
熱水會增加鹽的腐蝕性。

3. 用清水徹底將殘留的清潔劑沖洗乾淨。切勿讓清潔劑殘留過久，可能對塑料零件有害。

清潔後

1. 徹底擦乾摩托車。
2. 用特定產品拋光銻、鋁和不鏽鋼表面。
3. 對所有金屬零件進行防腐噴塗，包括鍍鉻或鍍鎳表面。

警告

請勿在座墊、手把、橡膠零件、腳凳支架、煞車盤或輪胎胎面噴灑矽膠或油亮類噴霧劑。

否則，這些零件會變得很滑，這可能會導致您失去對車輛的控制。在使用車輛之前徹底清潔這些零件的表面。

4. 用合適的保養產品處理橡膠和未上漆的塑料零件。
5. 在所有塗漆表面上塗抹非研磨性蠟。
6. 清洗完畢後，啟動引擎，讓其怠速運轉幾分鐘，以乾燥殘留水分。
7. 在存放或覆蓋車輛之前，讓車輛完全乾燥。

警告

留在煞車鉗或輪胎上的異物可能會導致您失去對車輛的控制。

- 確保煞車鉗或輪胎上沒有潤滑劑或蠟。
- 必要時，用溫水和中性清潔劑清洗輪胎。
- 必要時，使用專用噴霧清潔劑清潔煞車盤和來令片。
- 清洗摩托車後，測試煞車鉗的性能。

6.1.c 正常存放

將車輛存放在陰涼乾燥的地方。必要時，可用防塵罩覆蓋以防止灰塵進入。

在覆蓋摩托車之前，確保引擎和排氣系統已經冷卻。

注意

為防止腐蝕，請避免放置於潮濕的地下室、畜舍(因含有阿摩尼亞)和存放強烈化學物品的環境。



6.1.d 長期存放

在長時間(60天或更長時間)存放車輛之前，請執行以下操作：

1. 進行維護工作。
2. 清潔摩托車。
3. 根據產品說明加滿汽油並添加汽油穩定劑至汽油箱。
起動馬達5分鐘，讓汽油分配到整個汽油系統中。
4. 潤滑側柱架(選配)和中柱。
5. 檢查並將車輛用中柱立起、使車輪離地，並修正輪胎壓。

6. 用塑膠袋蓋住排氣管，防止水分進入。
7. 拆下電瓶並充飽電或連接電瓶充電器以保持最佳電瓶電量。

注意

檢查電瓶及其充電器是否相容。

注解：如果要拆下電瓶，請每月充電一次，並將其存放在溫度為0-30°C(32-90°F)的溫和地方。

7.1 技術規格

最大長度	1885 mm
最大寬度	750 mm
最大高度	1075 mm
座墊高度	760 mm
軸距	1350 mm
離地最小高度	120 mm
重量(空重)	150 kg
最大承載重量	305 kg
全速	124 km/h
機油	1300 cm ³ (第一填充) 1250 cm ³ (更換引擎油和濾清器) 1200 cm ³ (只換機油)
變速箱油	250cm ³
製冷劑	1.15 升(50%水+50%乙二醇防凍液)
座位	2
齒輪箱	無段變速器組
傳動系統	無段變速器組和皮帶
車架類型	高阻力管狀鋼架，單前梁，雙後重疊支架。
轉向角	27.5°

>>>>>



前懸架總成	獨立轉向系統
前懸吊行程	33mm
後懸吊總成	單避震器
後懸吊行程	47 mm
前煞車盤	Ø 200 mm 煞車盤
後煞車盤	Ø 220 mm 煞車盤
輪框	輕合金輪框
前輪框	MT 3.50 x 12"
後輪框	MT 4.00 x 13"
輪胎類型	無內胎
前輪胎	120/70 - 12' ' 51 P (120/70-12 M/C, 58S)
後輪胎	140/60-13" M/C 63P (140/60-13 M/C 63S)
標準前輪胎充氣壓力	190 kPa(1.9 bar)
標準後輪胎充氣壓力	200 kPa(2.0 bar)
標準帶乘客前輪胎充氣壓力	210 kPa(2.1 bar)
標準帶乘客後輪胎充氣壓力	250 kPa(2.5 bar)
電瓶	12V - 8,6 Ah
保險絲	20 - 15 - 15 - 15 - 10 A
交流發電機	12V - 300W a 8000 rpm

引擎技術數據 (300)

引擎型號	AZC
引擎種類	液冷4冲程單缸，每缸4氣門，帶單頂置凸輪軸
最大淨功率	17 kW (8000 轉/分)
最大扭矩	23 N · m (6000 r/min)
移位	278 cc
缸徑/行程	75 mm x 63 mm
壓縮率	11 : 1
起動類型	電動
怠速閒置	1700 ± 170 rpm
離合器	自動離心乾式離合器
齒輪箱	自動
冷卻	水冷系統跟氣冷
噴射	電子噴射
節汽閥擴散器	Ø 32 mm
汽油	無鉛汽油，最低辛烷值 95 (NORM)
點火類型	電子
火星塞	NGK CR8EKB



8.1 消耗品建議表

產品	描述	特徵
半合成或合成機油	摩托車機油	SAE 5W-40 JASO MA, MA2 API SL ACEA A3
半合成或合成機油	變速箱油	SAE 80W/90 75W/90 GL-4 / GL-5
L-XCDBB2 潤滑劑	含鋁鋰潤滑脂用於軸承和其他需要潤滑的地方	NLGI 2
煞車油 DOT4	煞車油	FMVSS DOT4
引擎潤滑油/冷卻液 FD-2B	冷媒O.A.T.科技	防凍保護低至-40°C。 符合CUNA 956-16 標準。
專用濾芯油	空氣濾清器海綿油	-
改電瓶黃油	電瓶兩極	-



ITALJET

9.1 保修和服務手冊

9.1.a 保修內容

新車自發照日起、領牌車自換補照日起2年/1.2萬公里保固。

廢氣排放系統保證：依廢氣排放控制系統功能保證書所述。

在保修期限內，以正廠零件裝配而成的Dragster機車，材質上或製造上發生車況不良時，予以保證之零件免費修理。經本公司認定，必要時得更換新零件，其所更換之原零件，全數歸本公司所有

保修僅限您的車輛在正常使用及保養下並且所有保養記錄表均已正確蓋章時才有效。

我們提醒您，保修不適用於摩托車比賽用的車輛，因為這是不同的用途，與車輛專門設計的用途不兼容。

請記住，根據法律要求，此保證由您的**Italjet**經銷商直接提供，我們邀請您在有任何需要時與其聯繫。

如果您的**Italjet**經銷商不能在合理的時間內滿足您的要求，或者這對您來說更方便，我們邀請您聯繫任何其他**Italjet**經銷商，他們將很樂意為您服務。

9.1.b 電瓶啟動

從**Italjet**經銷商交付車輛給您的那一刻起，您的車輛就享有原廠保證。當您收到**Italjet**車輛時，我們邀請您與經銷商一起簽署本手冊中的車輛交付證明。

9.1.c 發生保修索賠時該怎麼辦

如果在保修期內，您的車輛因原始缺陷而需要特殊維修和/或更換，我們建議您立即聯繫您購買車輛的經銷商，說明問題並讓他檢查車輛。

如有原始瑕疵情況發生需要進行介入，您的經銷商將盡速為您免費進行必要的維修或更換。

9.1.d 保修條件

排除

以下情況不在保修範圍內：

- 未能遵守**Italjet**規定的定期保養計劃而導致的性能下降。
- 使用與原廠不符的配件進行維修的車輛。
- 未執行定期保養計劃或未在保養記錄表上蓋章的車輛。
- 用於賽車/出租/重型越野使用的車輛。

消耗品和易損件：

保修不包括以下因正常使用車輛而造成磨損的零件：

- 火星塞。
- 內鏈條。
- 來令片和煞車盤。
- 離合器。
- 輪胎。
- 燈和保險絲。
- 傳動裝置和控制電纜。
- 管和所有其他橡膠零件。
- 軸承。



- 空氣和汽油濾清器。
- 二級傳動皮帶和變速齒輪。
- 墊片類。
- 彈簧類。
- 電容類。
- 二級 傳動皮帶和齒輪。

潤滑劑

保修不包括液體：油品、油脂、電瓶液和冷卻液。

限制

對於所有車輛：電瓶的保修期為6個月。

- 保修不包括保養和大修費用，也不包括這些操作所需的零件費用。
- 不包括擔保申請產生的費用，例如額外的通訊費用、任何食宿費用，或其他衍生費用，例如時間損失補償、商業損失、更換車輛租賃費用、交通費用。

注解：對於保修的有效性非常重要：

- 保修手冊必須小心保管，並且必須在每次實施時提交給 **Italjet** 官方經銷商。
- 保養記錄表必須由實施的經銷商填寫。
- 保修可以轉讓給後續所有者，直至到期。
- 如果所有權發生變更，請使用本手冊中的保養記錄表。
- 製造商保留對其所有車型進行更改和/或改進的權利，而沒有義務對已經流通的車輛進行這些更改。

- 經銷商(保養廠)資訊：

名稱	地址	電話
保捷國際	新北市蘆洲區中山二路176號6樓	02-27488672



交付證明

日期:

車架編號:

型號:

引擎編號:

摩托車已通過ITALJET S.P.A規定的所有檢查和交付前操作。並配有客戶要求的任何可選配件。

客戶將隨車收到這本車主保養使用手冊。

經銷商印章和簽名

官方銷售機構和ITALJET S.P.A公司聲明，根據1996年第675號法律及其後的修訂，處理買方的個人數據也可以在無需客戶同意的情況下進行，以履行以下義務：提供協助服務。

客戶

名稱: _____

姓: _____

地址: _____

城市: _____

郵政編碼: _____

電話號碼: _____

我聲明今天收到上述完整且符合我期望的摩托車，並聲明我收到這本使用和保養手冊。我授權ITALJET S.P.A.為了根據第675/1996號法律和隨後的修正案提供協助服務而處理我的個人數據。

客戶簽名

複製給ITALJET S.P.A.

所有權轉讓的信息

日期： 公里：

車架編號：

型號：

引擎編號：

簽署人：_____

名稱：_____

姓：_____

地址：_____

城市：_____ 郵政編碼：_____

電話號碼：_____

使用密封信封寄至：

ITALJET S.P.A. , Via dell'agricoltura, 2 - 40023 Castel Guelfo di Bologna (BO) - Italia

官方銷售機構和ITALJET S.P.A公司聲明，根據1996年第675號法律及其後的修訂，處理買方的個人數據也可以在無需客戶同意的情況下進行，以履行以下義務：提供協助服務。

客戶



通知ITALJET S.P.A.將上述車輛的所有權轉讓：

名稱：_____

姓：_____

地址：_____

城市：_____

郵政編碼：_____

電話號碼：_____

交付本車主保養使用手冊。

複製給ITALJET S.P.A.

定期保養優惠卷使用記錄表



保養記錄表	<input type="text"/>	日期	<input type="text"/>	公里	<input type="text"/>	客戶簽名	<input type="text"/>	經銷商印章	<input type="text"/>
保養記錄表	<input type="text"/>	日期	<input type="text"/>	公里	<input type="text"/>	客戶簽名	<input type="text"/>	經銷商印章	<input type="text"/>
保養記錄表	<input type="text"/>	日期	<input type="text"/>	公里	<input type="text"/>	客戶簽名	<input type="text"/>	經銷商印章	<input type="text"/>
保養記錄表	<input type="text"/>	日期	<input type="text"/>	公里	<input type="text"/>	客戶簽名	<input type="text"/>	經銷商印章	<input type="text"/>
保養記錄表	<input type="text"/>	日期	<input type="text"/>	公里	<input type="text"/>	客戶簽名	<input type="text"/>	經銷商印章	<input type="text"/>
保養記錄表	<input type="text"/>	日期	<input type="text"/>	公里	<input type="text"/>	客戶簽名	<input type="text"/>	經銷商印章	<input type="text"/>
保養記錄表	<input type="text"/>	日期	<input type="text"/>	公里	<input type="text"/>	客戶簽名	<input type="text"/>	經銷商印章	<input type="text"/>
保養記錄表	<input type="text"/>	日期	<input type="text"/>	公里	<input type="text"/>	客戶簽名	<input type="text"/>	經銷商印章	<input type="text"/>
保養記錄表	<input type="text"/>	日期	<input type="text"/>	公里	<input type="text"/>	客戶簽名	<input type="text"/>	經銷商印章	<input type="text"/>
保養記錄表	<input type="text"/>	日期	<input type="text"/>	公里	<input type="text"/>	客戶簽名	<input type="text"/>	經銷商印章	<input type="text"/>

請用迴紋針或訂書機固定保養的收據



ITALJET

Cod. 8351397 - Ed. 11/2023 - Rev. 00

DRAGSTER



ITALJET S.P.A.
Via dell'Agricoltura 2
40023 Castel Guelfo di Bologna (BO), Italia